

Rechteckrohr
40x40x3

Winkel 50x40x5

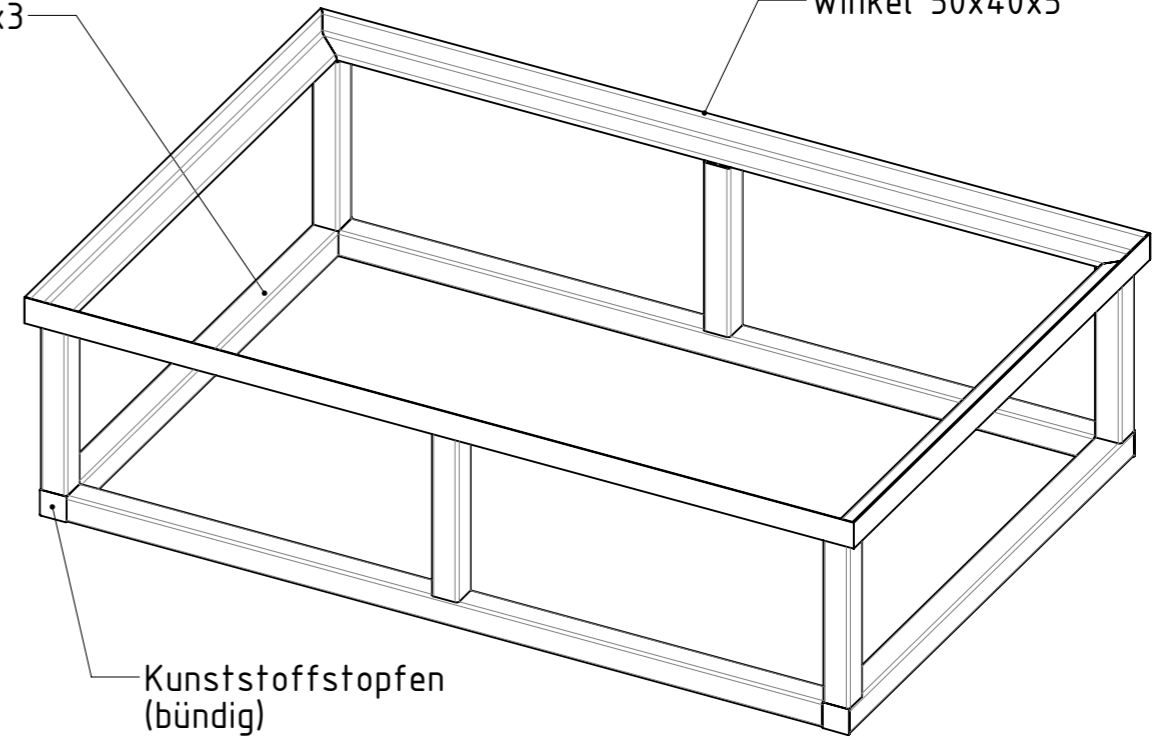

Kunststoffstopfen
(bündig)

Traglast 1200 kg, Auflast 3350 kg (bei der Verwendung von DIN 15155 Gitterboxen)

Weitergabe sowie Vervielfältigung dieses Dokumentes, Verwertung und Mitteilung seines Inhalts sind verboten, soweit nicht ausdrücklich gestattet. Zuwiderhandlungen verpflichten zu Schadensersatz. Alle Rechte für den Fall der Patent-, Gebrauchsmuster oder Geschmacksmustereintragung vorbehalten.

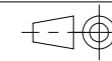

1:10

Gewicht [kg]: 31.502

Datum		Name	
Erstellt	19.11.2014	AB	
Gepr.			
Zust.			

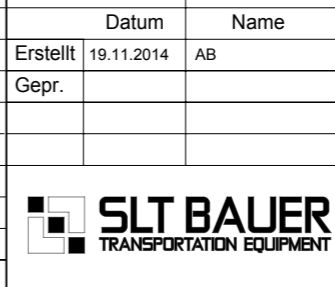

Aufsatzrahmen

2014-11-18_100

Revision	1	2
	A3	

COPYING, DELIVERY TO THIRD PARTIES AS WELL AS ILLEGAL UTILISATION OF TECHNICAL DOCUMENT IS NOT ALLOWED.

Maßstab in cm / SCALE IN CM



Diese Zeichnung darf weder vervielfältigt, Dritten zugänglich gemacht noch widerrechtlich benutzt werden. Nach ihrer gefertigte Teile dürfen vom Lieferanten Dritten weder zugänglich gemacht, überlassen noch verkauft werden.

Weitergabe sowie Vervielfältigung dieses Dokumentes, Verwertung und Mittelung seines Inhalts sind verboten, soweit nicht ausdrücklich gestattet. Zuwiderhandlungen verpflichten zu Schadenersatz. Alle Rechte für den Fall der Patent-, Gebrauchsmuster oder Geschmacksmustereintragung vorbehalten.

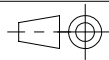
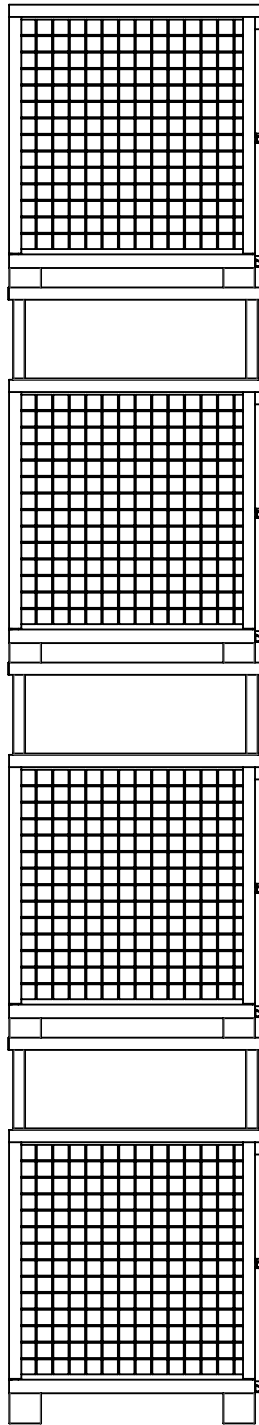
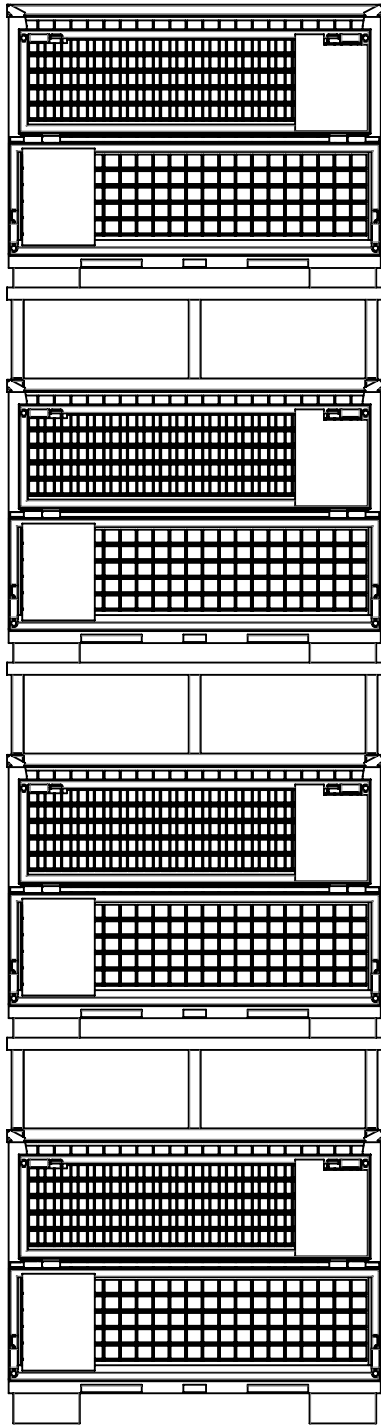

1:25

Gewicht [kg]: 434.524

Datum	Name
Erstellt 19.11.2014	AB
Gepr.	

Aufsatzrahmen



2014-11-18_100

Revision

A4

2 2

Zust.