

COPYING, DELIVERY TO THIRD PARTIES AS WELL AS ILLEGAL UTILISATION OF TECHNICAL DOCUMENT IS NOT ALLOWED.

Maßstab in cm / SCALE IN CM

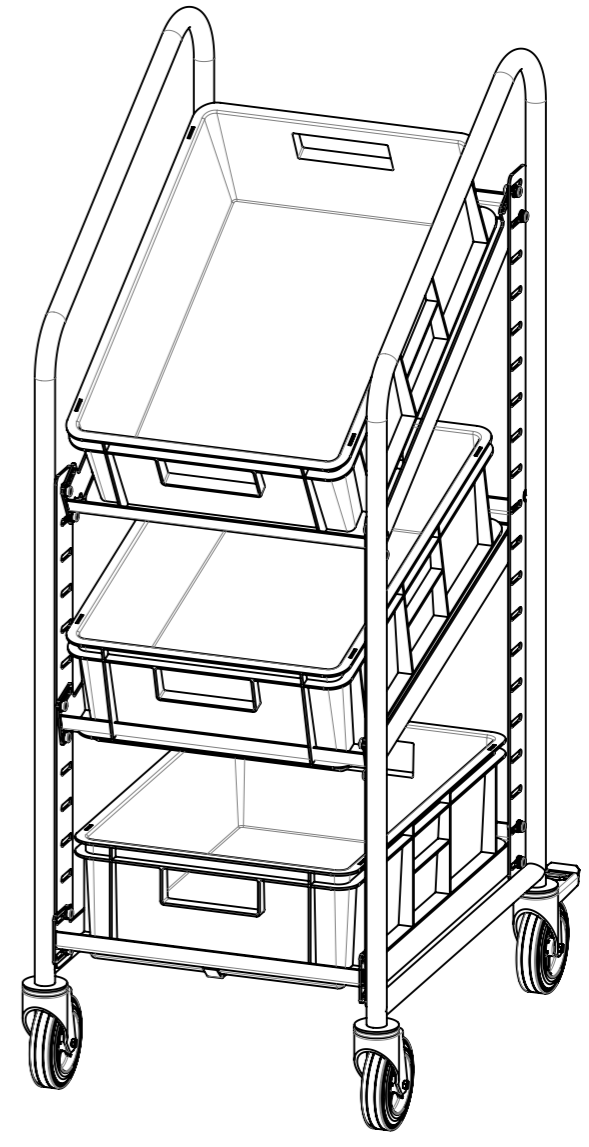

Diese Zeichnung darf weder vervielfältigt, Dritten zugänglich gemacht noch widerrechtlich benutzt werden. Nach ihrer gefertigte Teile dürfen vom Lieferanten Dritten weder zugänglich gemacht, überlassen noch verkauft werden.

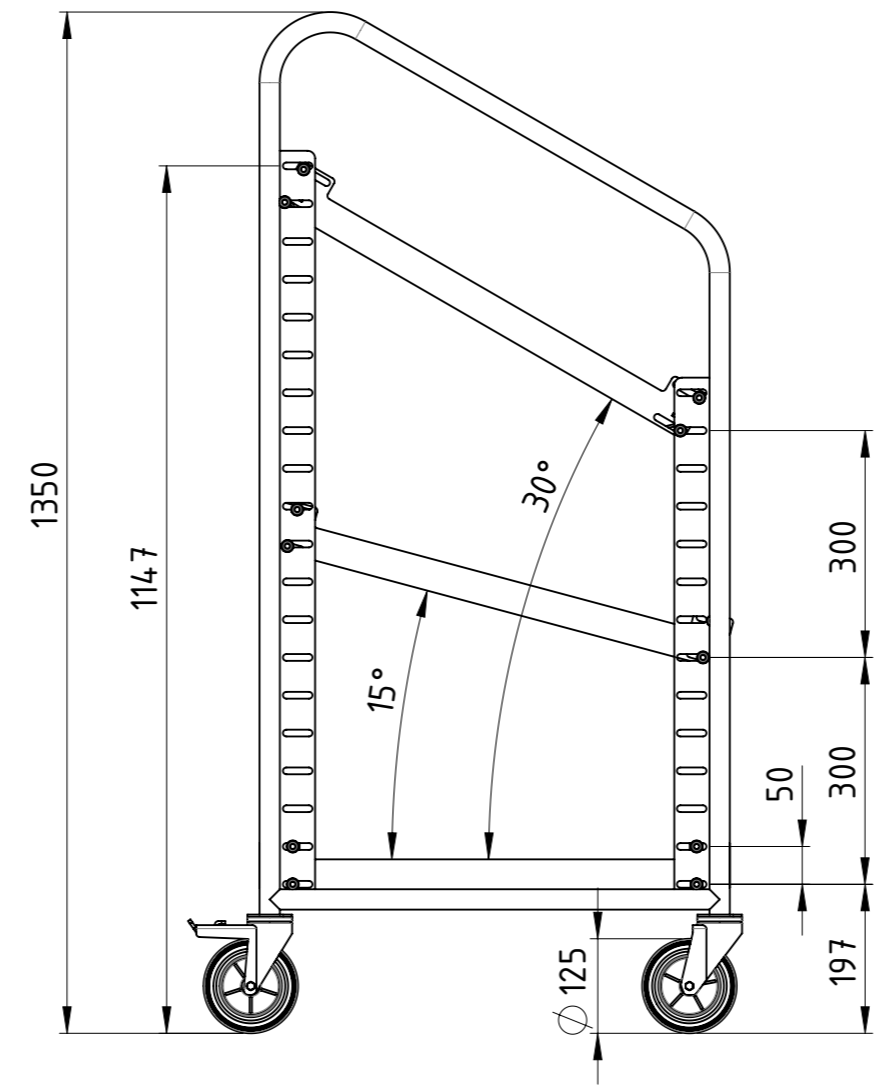
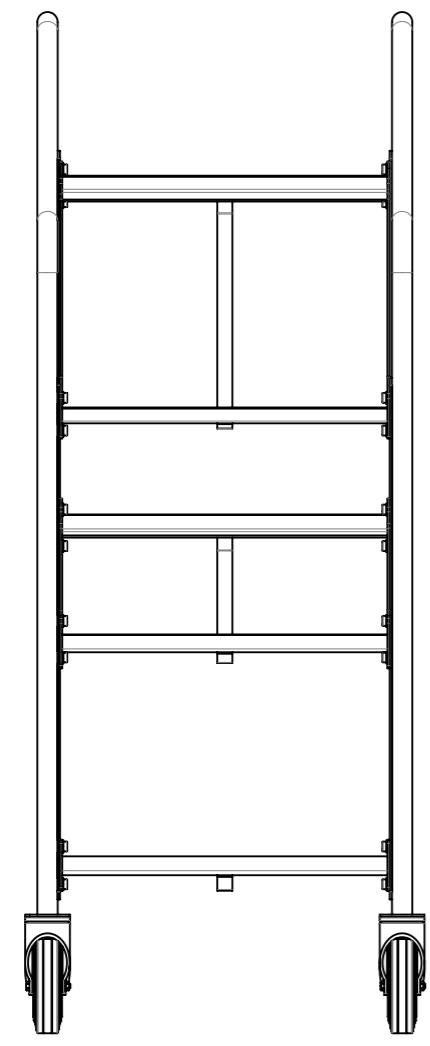
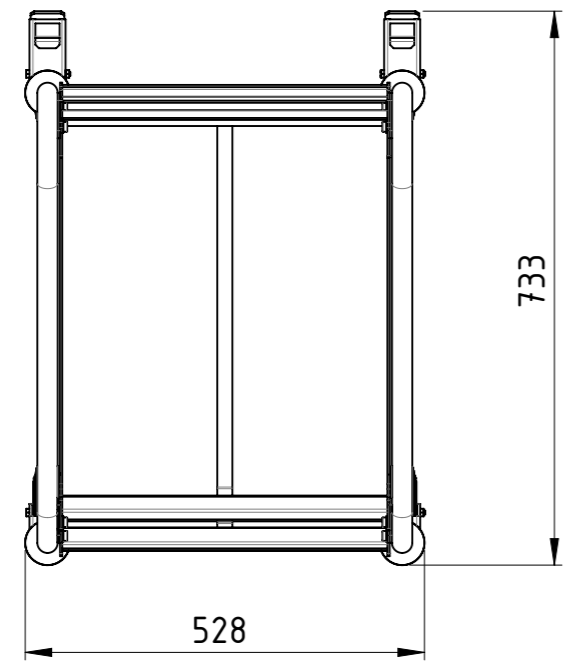

Traglast 500 kg (pro Ladefläche 100 kg),
 4x Vollgummi-Lenkrollen (2x mit Totalfeststeller),
 lackiert RAL 5012 Lichtblau

Weitergabe sowie Vervielfältigung dieses Dokumentes, Verwertung und Mitteilung seines Inhalts sind verboten, soweit nicht ausdrücklich gestattet. Zuwiderhandlungen verpflichten zu Schadensersatz. Alle Rechte für den Fall der Patent-, Gebrauchsmuster oder Geschmacksmustereintragung vorbehalten.

Datum		Name	
Erstellt	04.07.2018	AB	
Gepr.			
Zust.			

1:10		Gewicht [kg]: 25.213	
Eurokastenwagen			
SLT BAUER TRANSPORTATION EQUIPMENT		EK03-60x40-VG2TF-00	
Revision		A3	
		1 1	

COPYING, DELIVERY TO THIRD PARTIES AS WELL AS ILLEGAL UTILISATION OF TECHNICAL DOCUMENT IS NOT ALLOWED.

Maßstab in cm / SCALE IN CM



Diese Zeichnung darf weder vervielfältigt, Dritten zugänglich gemacht noch widerrechtlich benutzt werden. Nach ihrer gefertigte Teile dürfen vom Lieferanten Dritten weder zugänglich gemacht, überlassen noch verkauft werden.

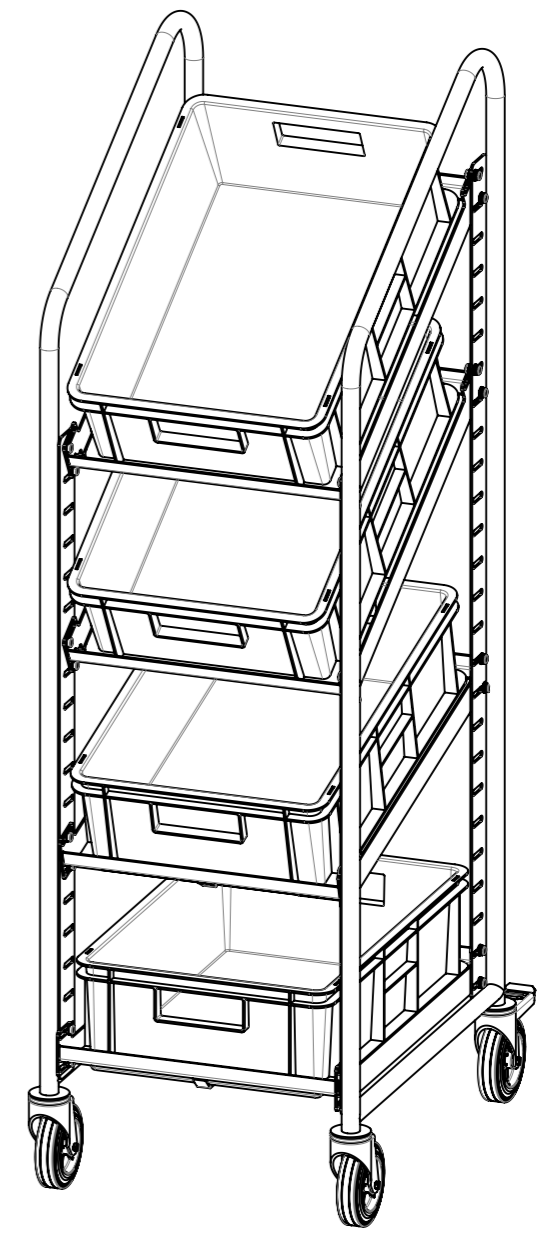
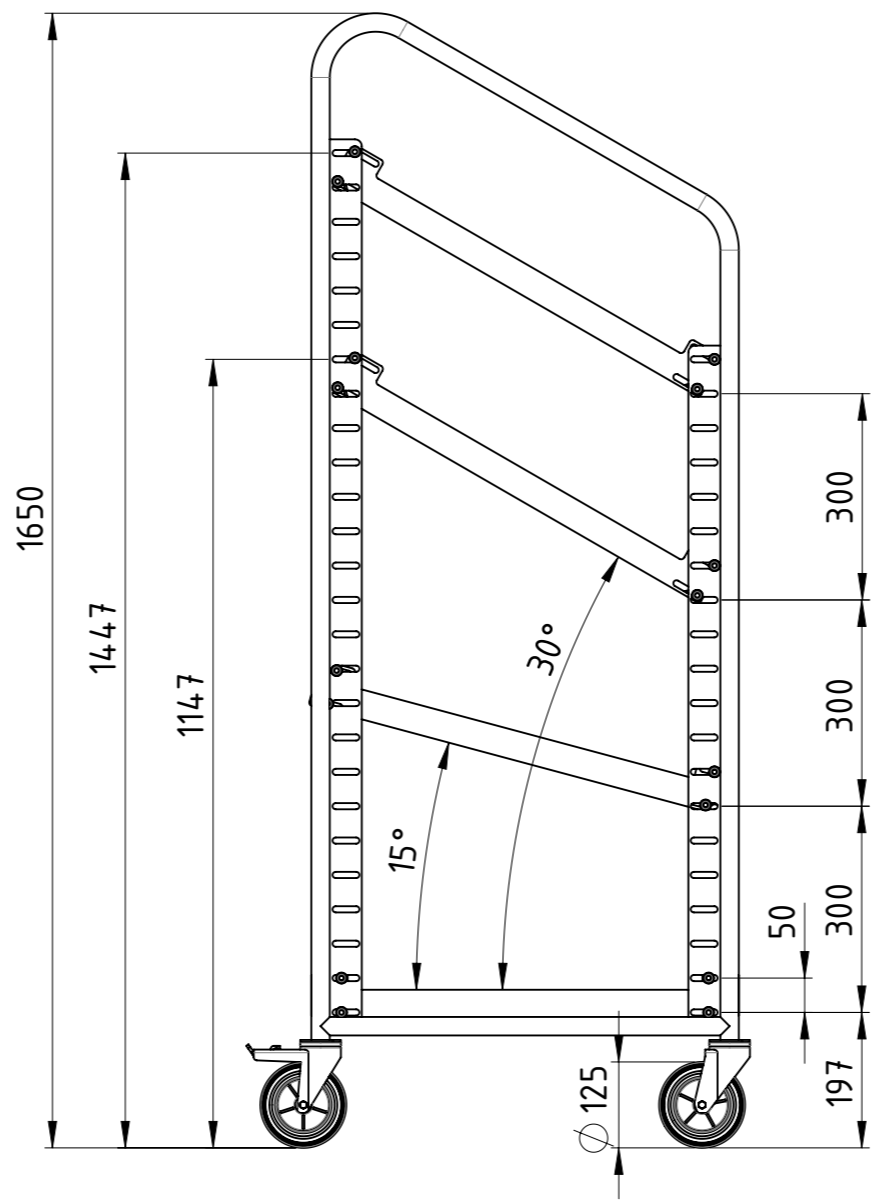
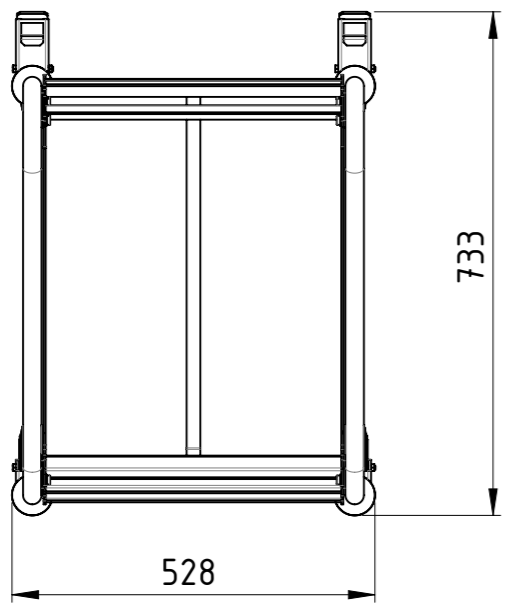
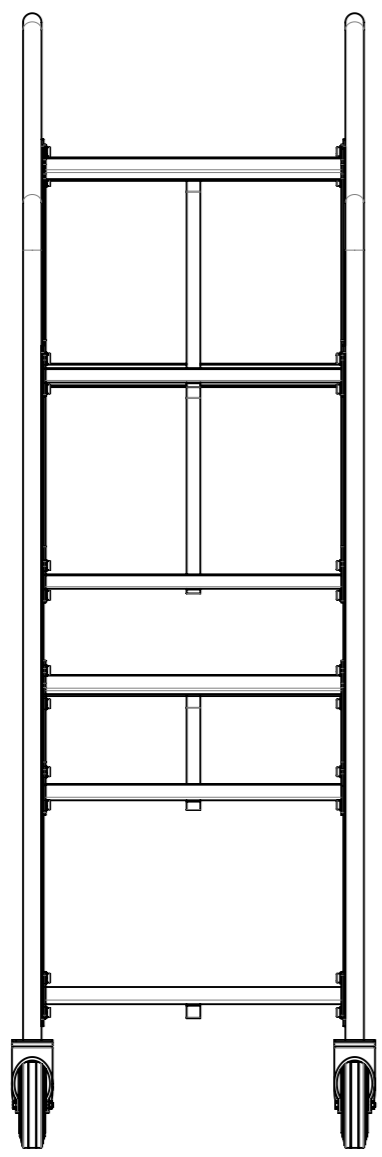

Traglast 500 kg (pro Ladefläche 100 kg),
 4x Vollgummi-Lenkrollen (2x mit Totalfeststeller),
 lackiert RAL 5012 Lichtblau

Weitergabe sowie Vervielfältigung dieses Dokumentes, Verwertung und Mitteilung seines Inhalts sind verboten, soweit nicht ausdrücklich gestattet. Zuwiderhandlungen verpflichten zu Schadensersatz. Alle Rechte für den Fall der Patent-, Gebrauchsmuster oder Geschmacksmustereintragung vorbehalten.

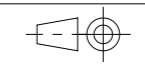

1:11 Gewicht [kg]: 30.983

Zust.					

Datum	Name
Erstellt 04.07.2018	AB
Gepr.	

Eurokastenwagen



EK04-60x40-VG2TF-00

Revision	1	1
	A3	

COPYING, DELIVERY TO THIRD PARTIES AS WELL AS ILLEGAL UTILISATION OF TECHNICAL DOCUMENT IS NOT ALLOWED.

Maßstab in cm / SCALE IN CM



Diese Zeichnung darf weder vervielfältigt, Dritten zugänglich gemacht noch widerrechtlich benutzt werden. Nach ihrer gefertigte Teile dürfen vom Lieferanten Dritten weder zugänglich gemacht, überlassen noch verkauft werden.

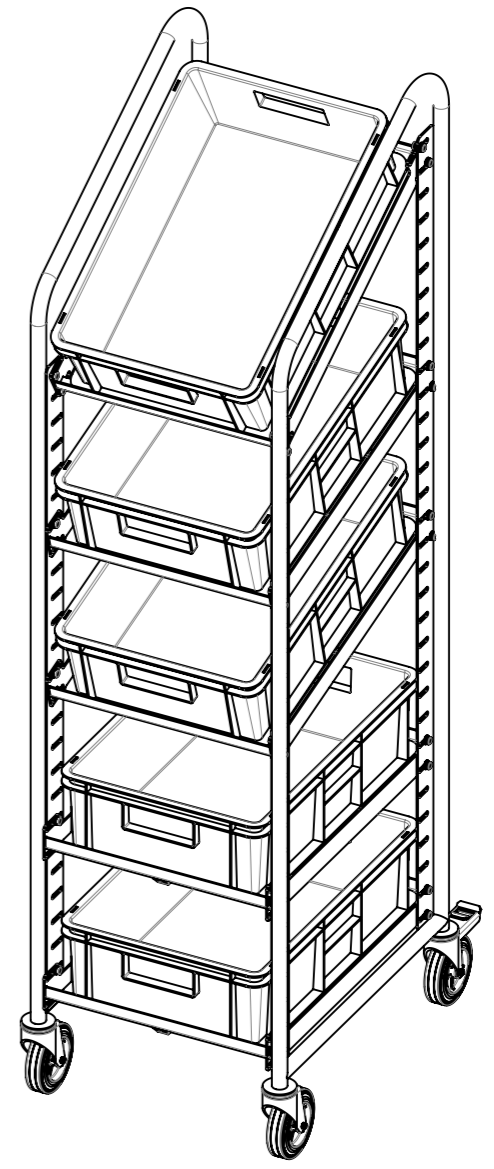
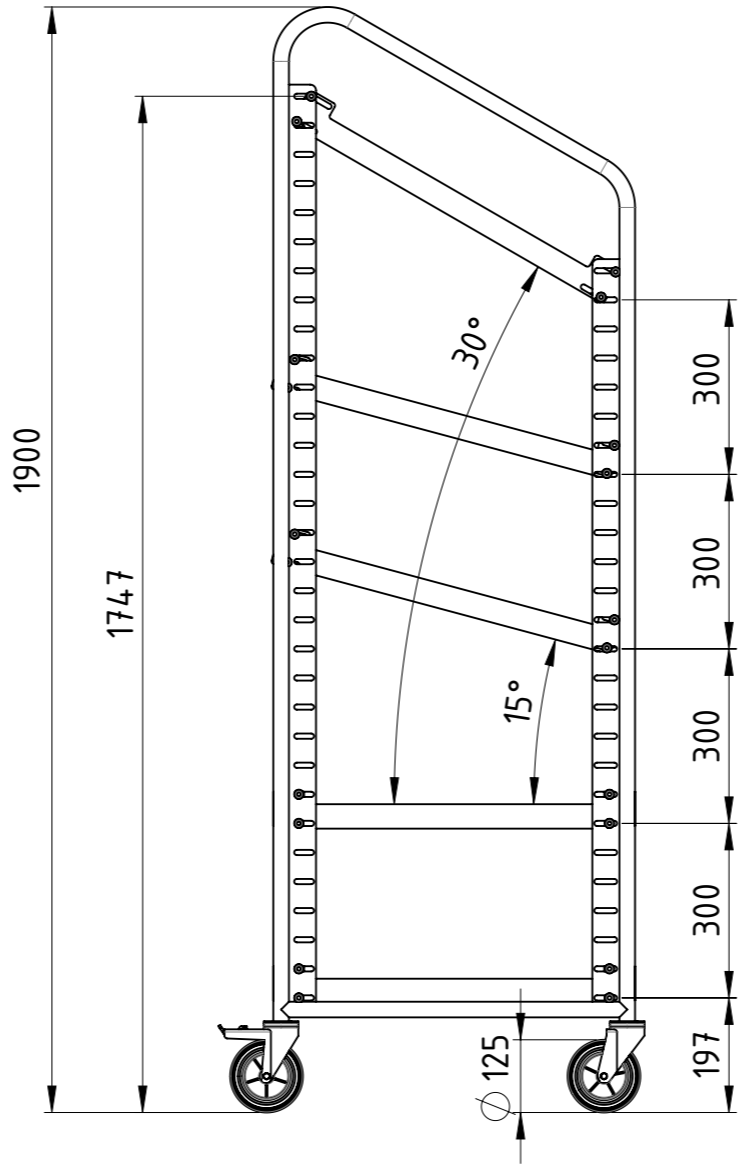
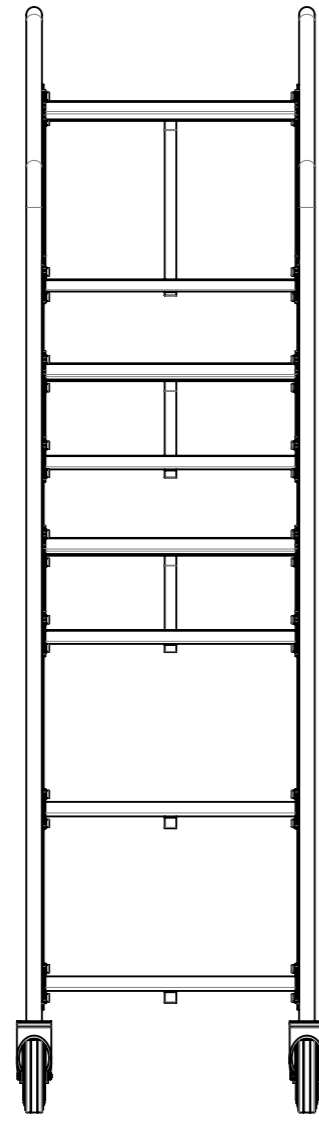
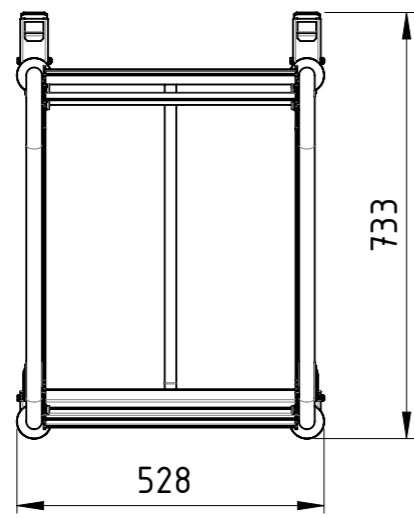

Traglast 500 kg (pro Ladefläche 100 kg),
 4x Vollgummi-Lenkrollen (2x mit Totalfeststeller),
 lackiert RAL 5012 Lichtblau

Weitergabe sowie Vervielfältigung dieses Dokumentes, Verwertung und Mitteilung seines Inhalts sind verboten, soweit nicht ausdrücklich gestattet. Zuwiderhandlungen verpflichten zu Schadensersatz. Alle Rechte für den Fall der Patent-, Gebrauchsmuster oder Geschmacksmustereintragung vorbehalten.

Zust.			
-------	--	--	--

	Datum	Name
Erstellt	02.12.2019	AB
Gepr.		

1:13	Gewicht [kg]: 36.607
Eurokastenwagen	
SLT BAUER TRANSPORTATION EQUIPMENT	EK05-60x40-VG2TF-00
Revision	A3
	1 1

COPYING, DELIVERY TO THIRD PARTIES AS WELL AS ILLEGAL UTILISATION OF TECHNICAL DOCUMENT IS NOT ALLOWED.

Maßstab in cm / SCALE IN CM



Diese Zeichnung darf weder vervielfältigt, Dritten zugänglich gemacht noch widerrechtlich benutzt werden. Nach ihrer gefertigte Teile dürfen vom Lieferanten Dritten weder zugänglich gemacht, überlassen noch verkauft werden.

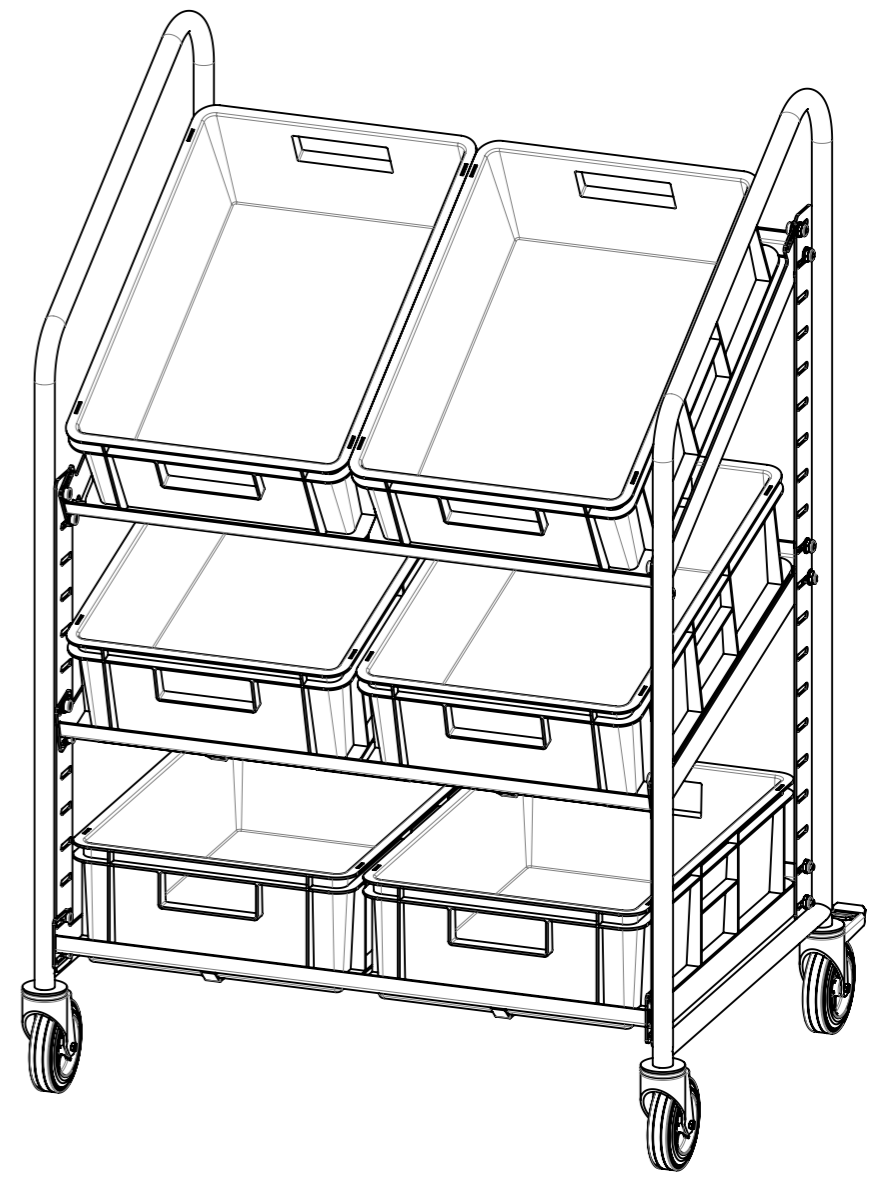
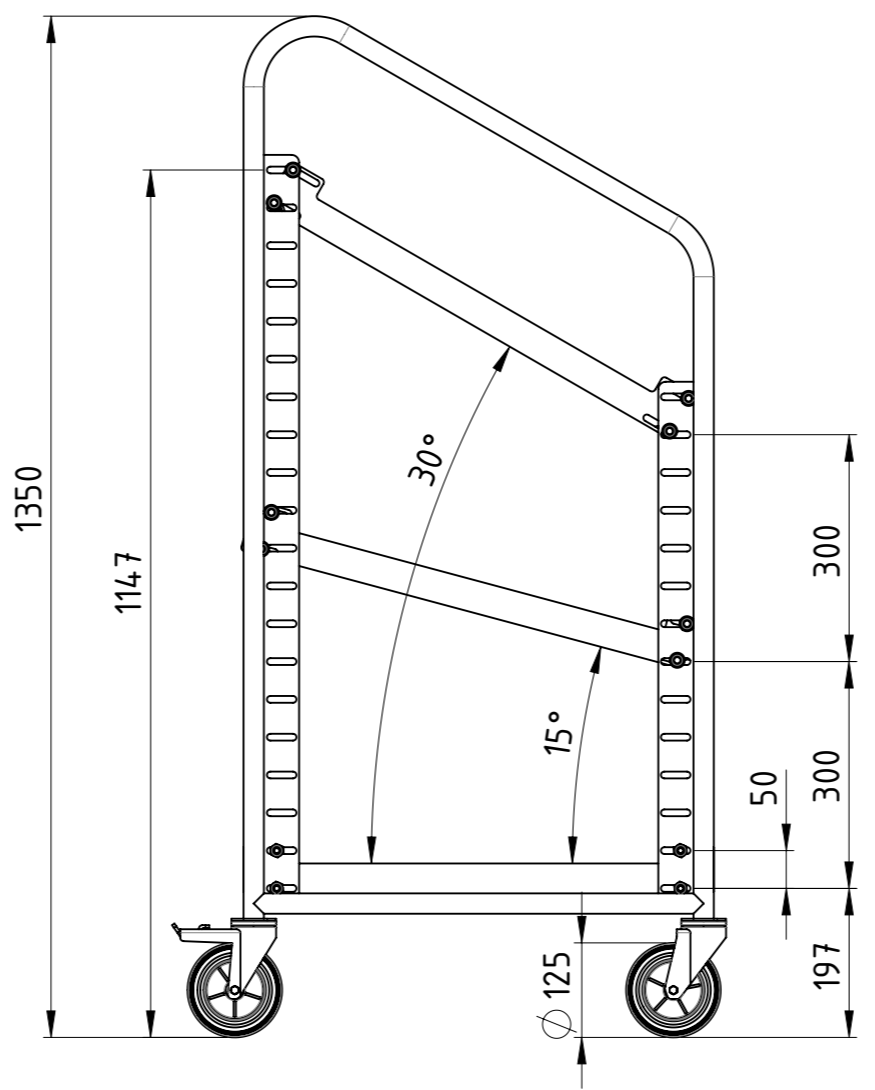
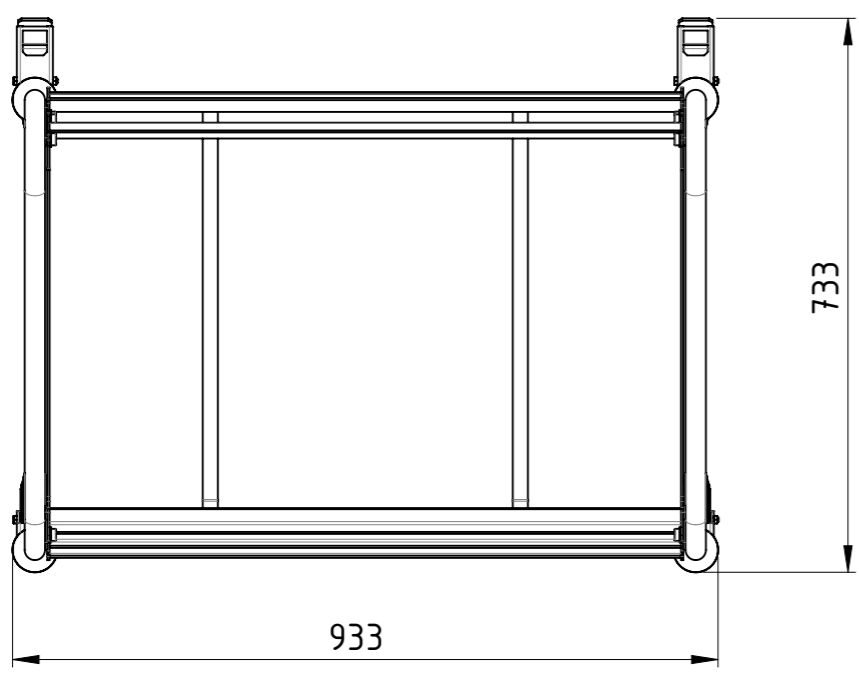
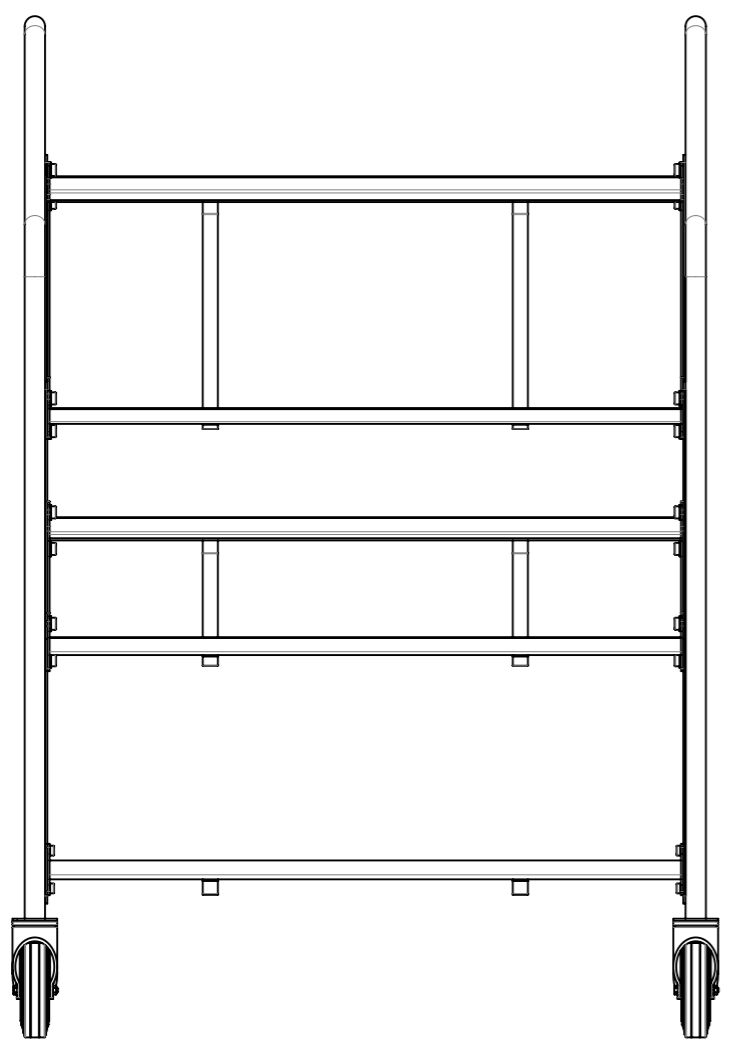

Traglast 500 kg (pro Ladefläche 100 kg),
 4x Vollgummi-Lenkrollen (2x mit Totalfeststeller),
 lackiert RAL 5012 Lichtblau

Weitergabe sowie Vervielfältigung dieses Dokumentes, Verwertung und Mitteilung seines Inhalts sind verboten, soweit nicht ausdrücklich gestattet. Zuwiderhandlungen verpflichten zu Schadenersatz. Alle Rechte für den Fall der Patent-, Gebrauchsmuster oder Geschmacksmustereintragung vorbehalten.

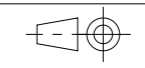

1:10 Gewicht [kg]: 28.990

Datum	Name
Erstellt 04.07.2018	AB
Gepr.	
Zust.	

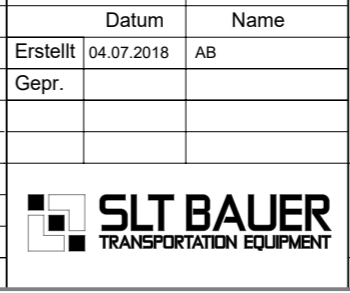

Eurokastenwagen		EK06-60x40-VG2TF-00	Revision	A3
				1 1

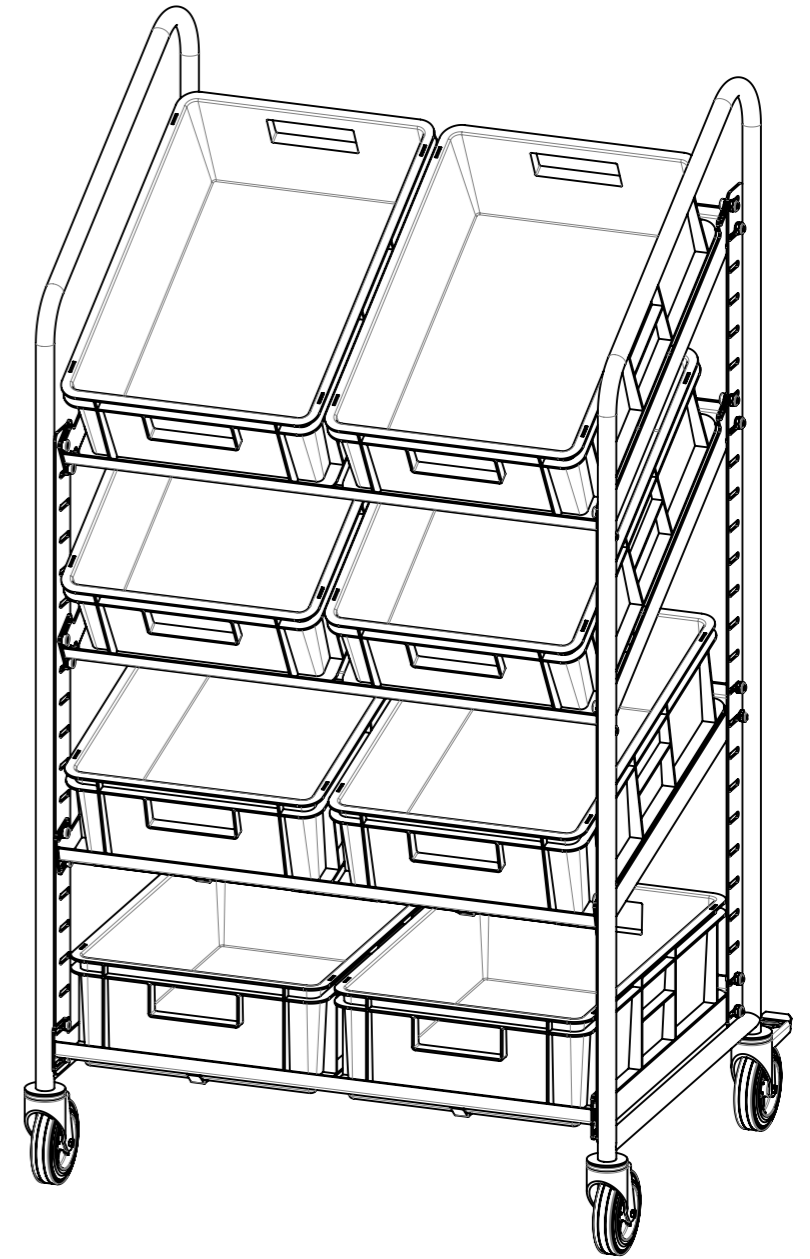
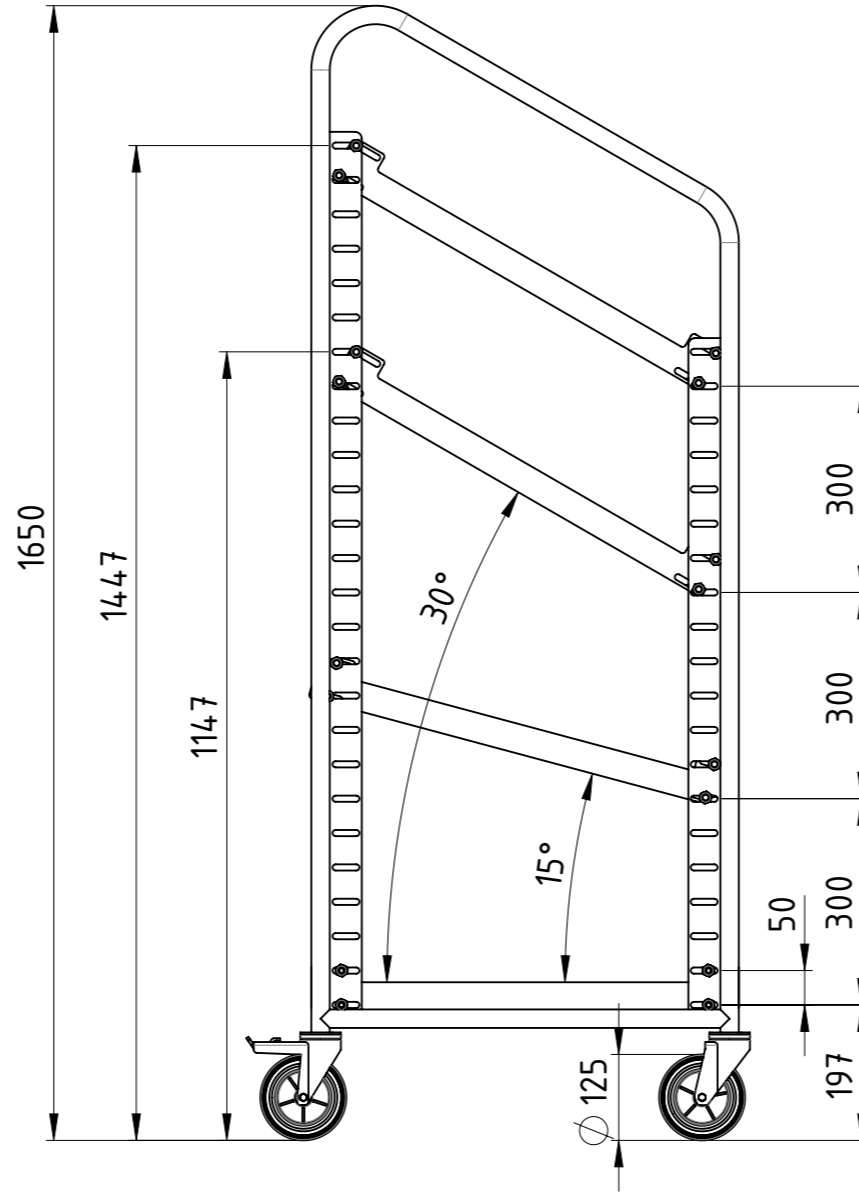
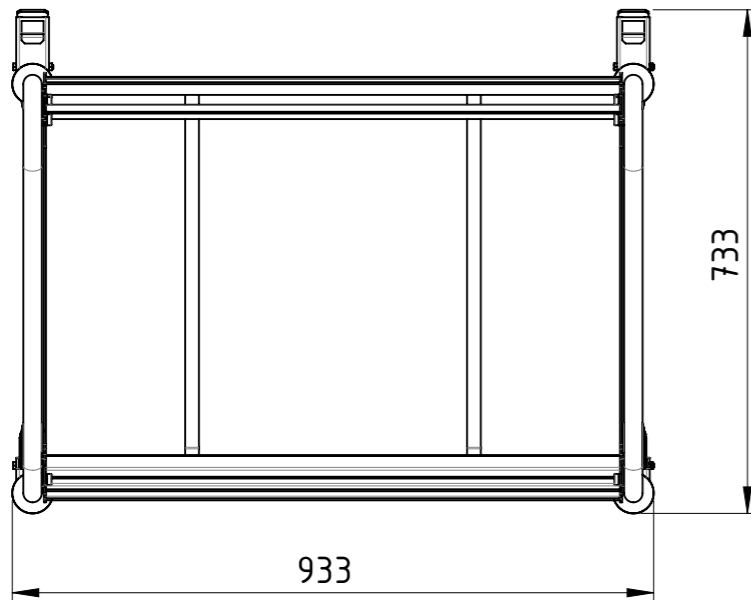
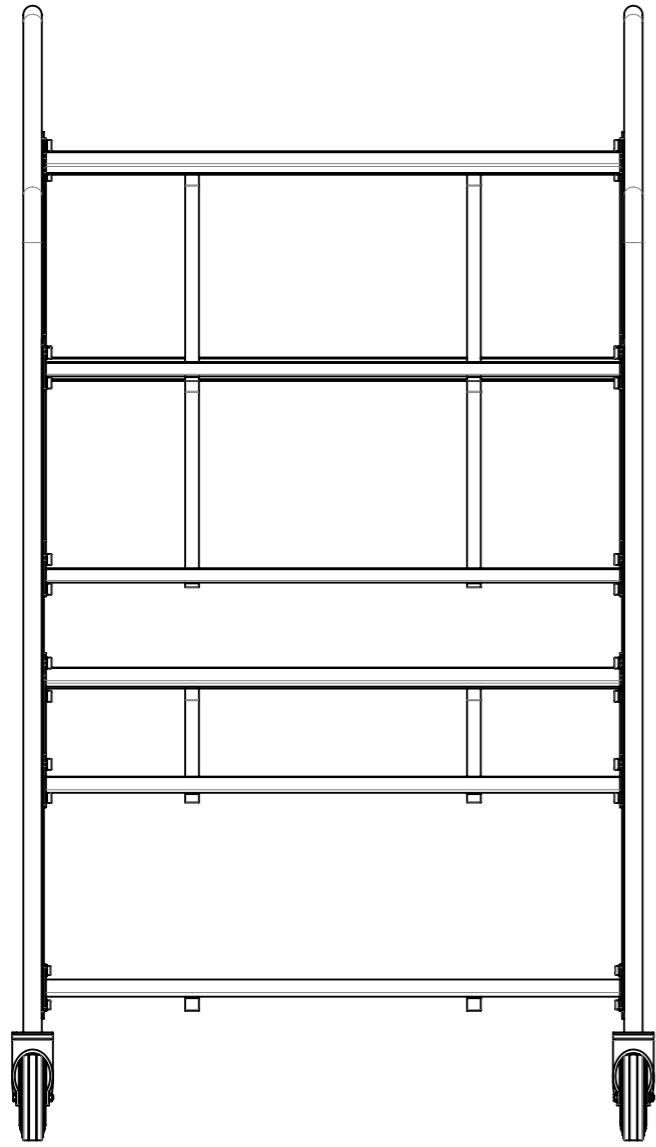

Traglast 500 kg (pro Ladefläche 100 kg),
 4x Vollgummi-Lenkrollen (2x mit Totalfeststeller),
 lackiert RAL 5012 Lichtblau

Weitergabe sowie Vervielfältigung dieses Dokumentes, Verwertung und Mitteilung seines Inhalts sind verboten, soweit nicht ausdrücklich gestattet. Zuwiderhandlungen verpflichten zu Schadensersatz. Alle Rechte für den Fall der Patent-, Gebrauchsmuster oder Geschmacksmustereintragung vorbehalten.

Zust.			
-------	--	--	--

	Datum	Name
Erstellt	04.07.2018	AB
Gepr.		

1:11	Gewicht [kg]: 35.998
Eurokastenwagen	
EK08-60x40-VG2TF-00	
Revision	A3
	1 1



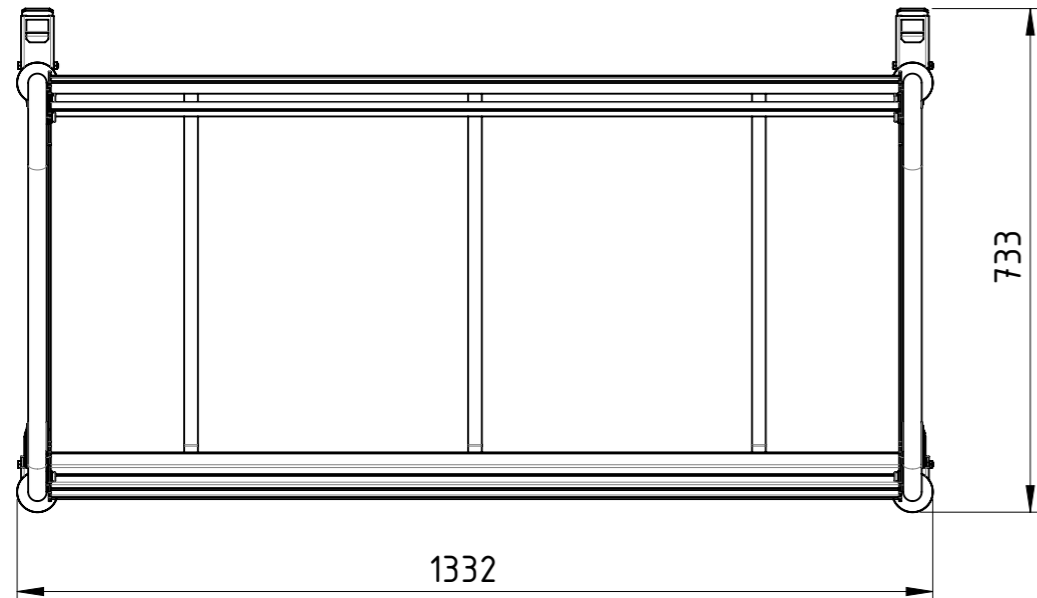
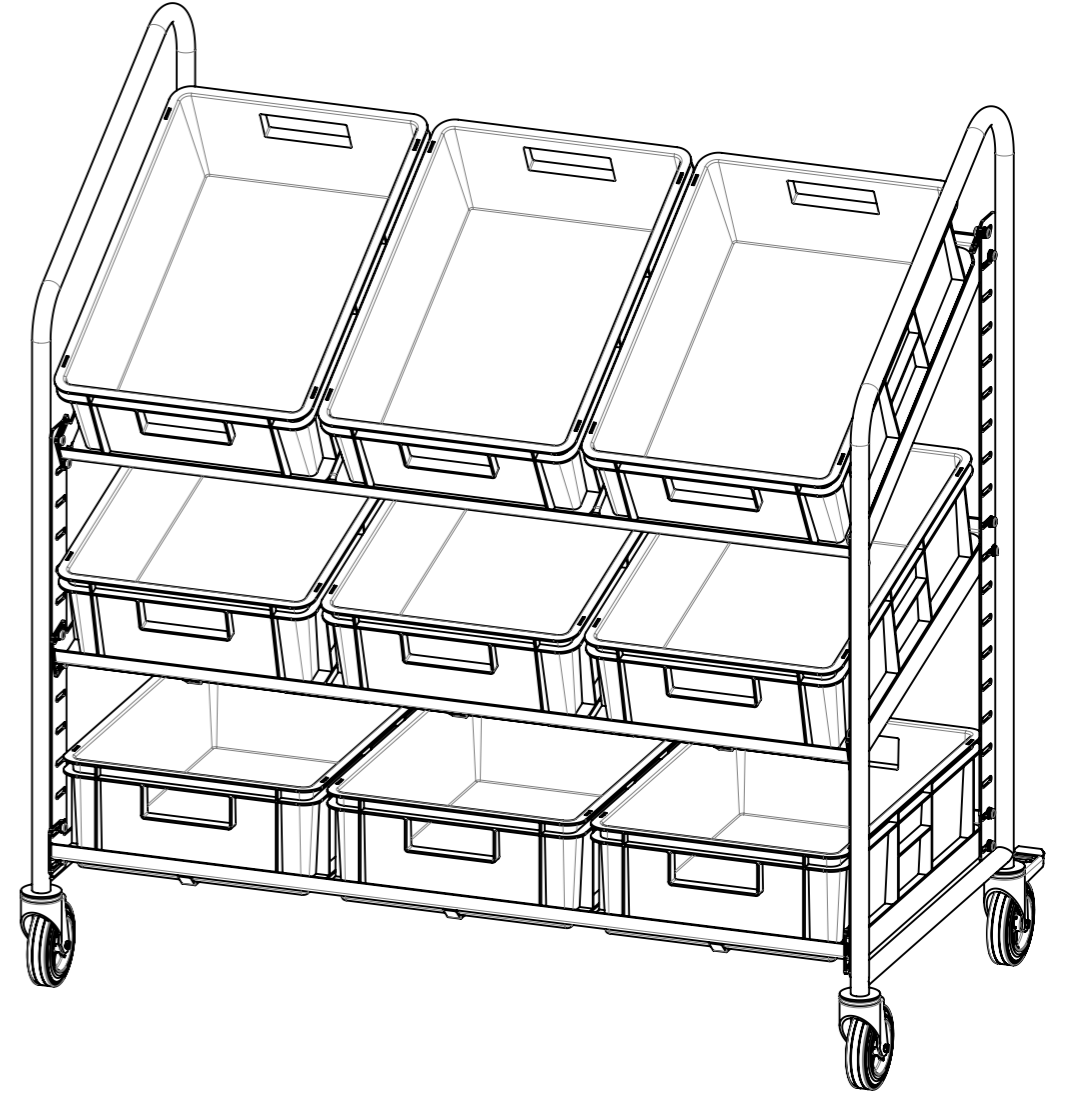
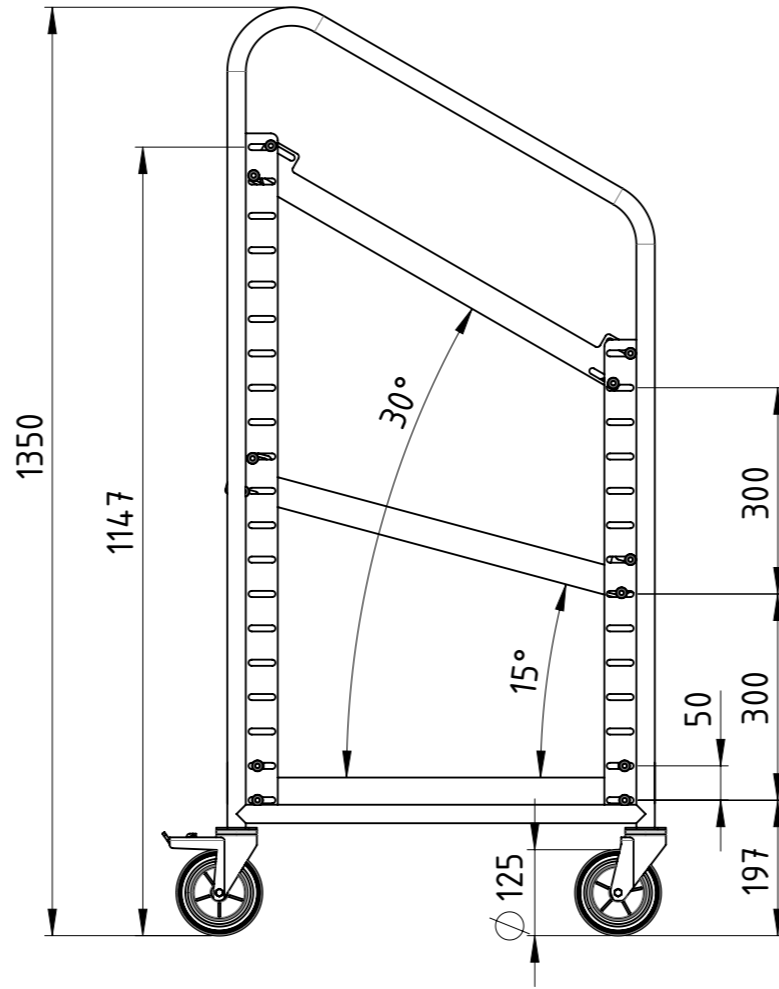
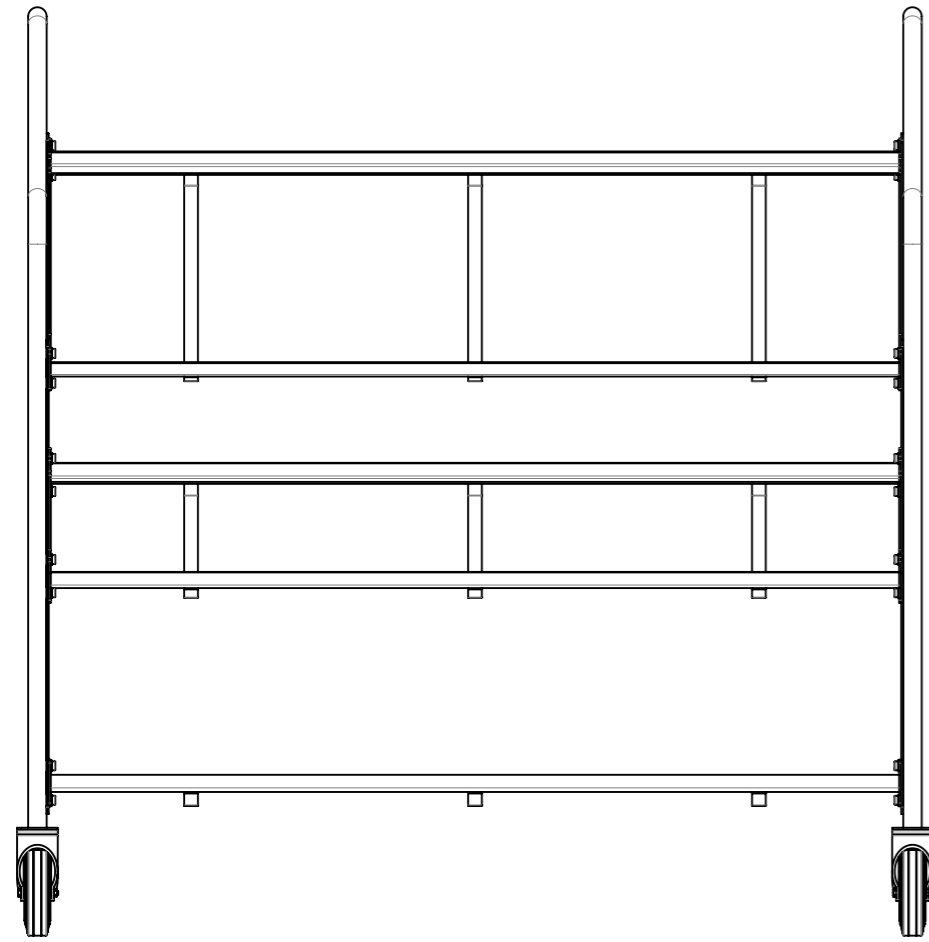

Traglast 500 kg (pro Ladefläche 100 kg),
 4x Vollgummi-Lenkrollen (2x mit Totalfeststeller),
 lackiert RAL 5012 Lichtblau

Weitergabe sowie Vervielfältigung dieses Dokumentes, Verwertung und Mitteilung seines Inhalts sind verboten, soweit nicht ausdrücklich gestattet. Zuwiderhandlungen verpflichten zu Schadenersatz. Alle Rechte für den Fall der Patent-, Gebrauchsmuster oder Geschmacksmustereintragung vorbehalten.			
	Datum	Name	
Erstellt	04.07.2018	AB	
Gepr.			
Zust.			

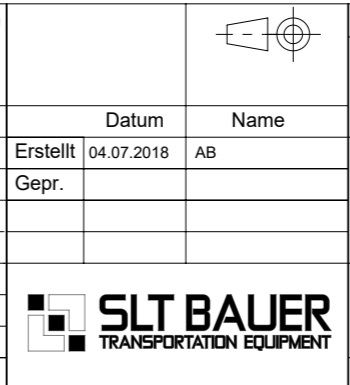

1:11		Gewicht [kg]: 32.068	
Eurokastenwagen			
EK09-60x40-VG2TF-00		A3	
Revision	1	1	

COPYING, DELIVERY TO THIRD PARTIES AS WELL AS ILLEGAL UTILISATION OF TECHNICAL DOCUMENT IS NOT ALLOWED.

Maßstab in cm / SCALE IN CM



Diese Zeichnung darf weder vervielfältigt, Dritten zugänglich gemacht noch widerrechtlich benutzt werden. Nach ihrer gefertigte Teile dürfen vom Lieferanten Dritten weder zugänglich gemacht, überlassen noch verkauft werden.

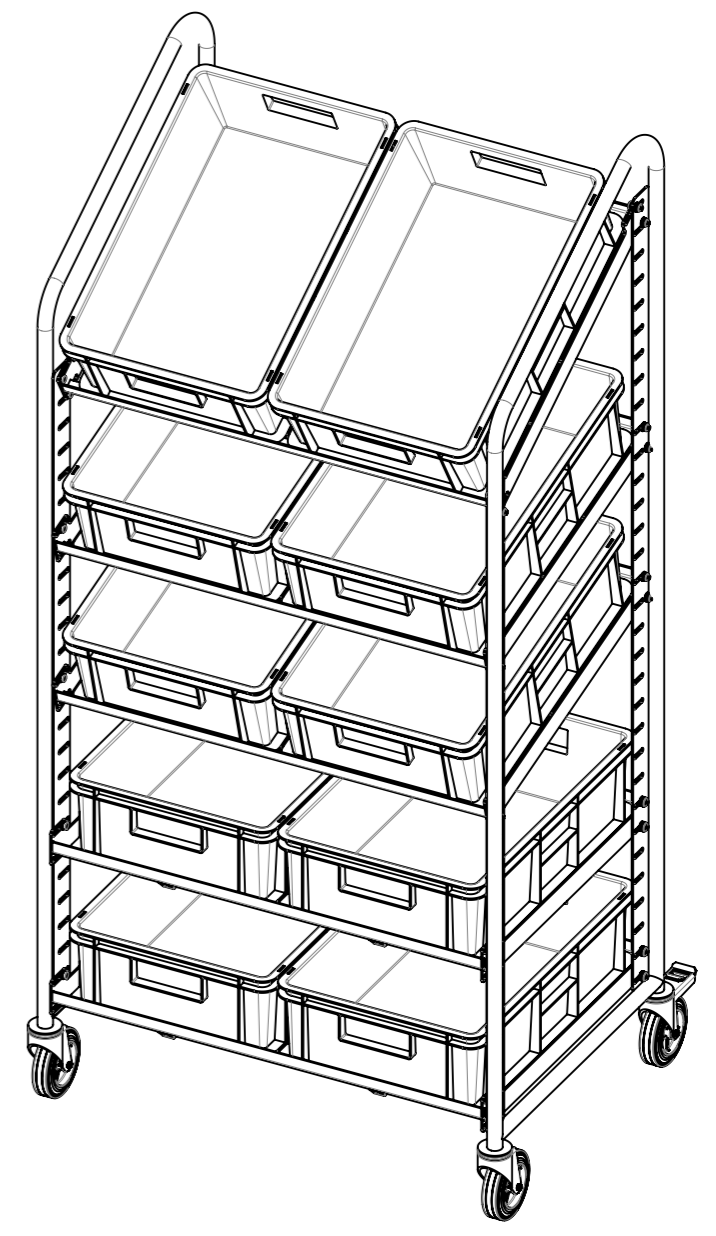
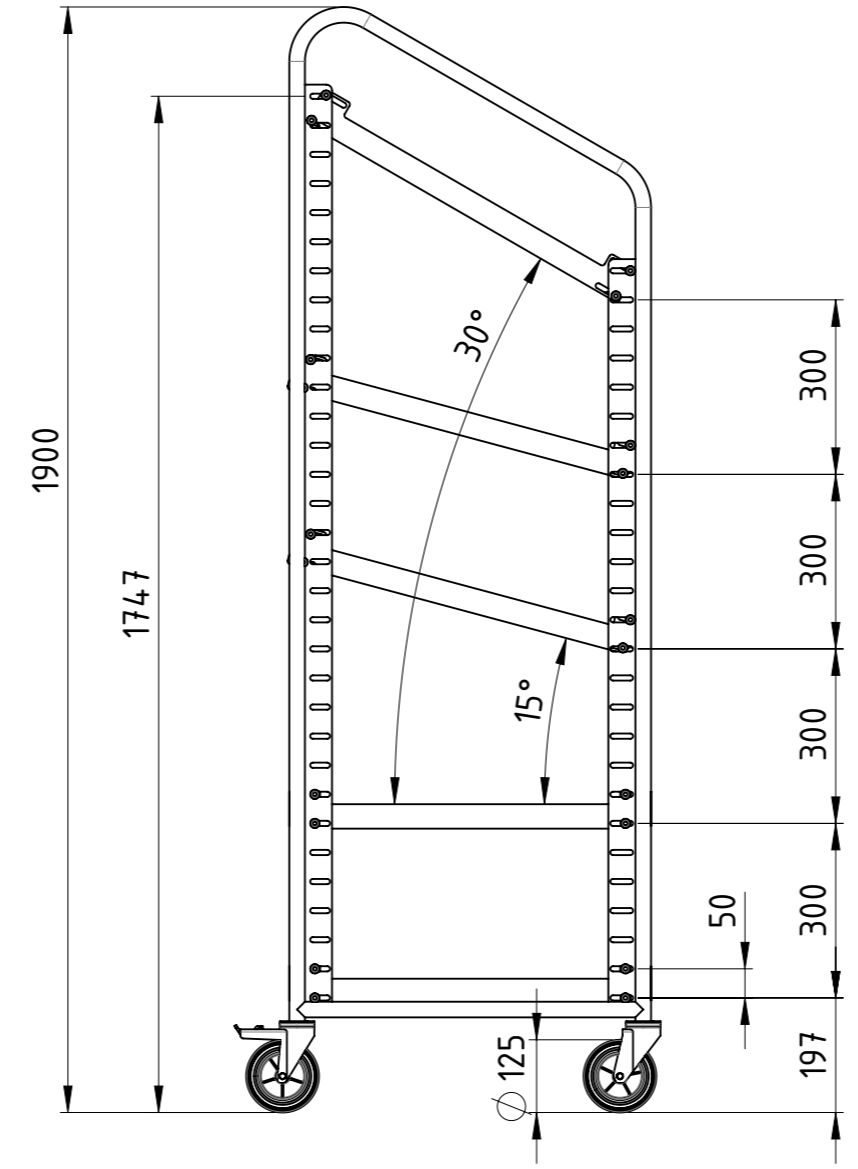
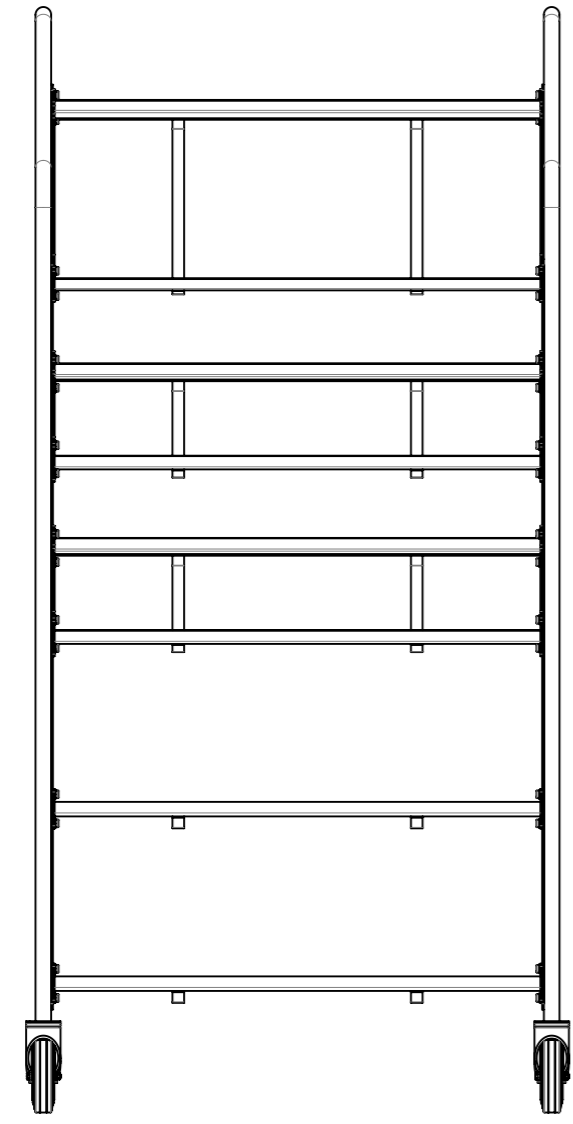
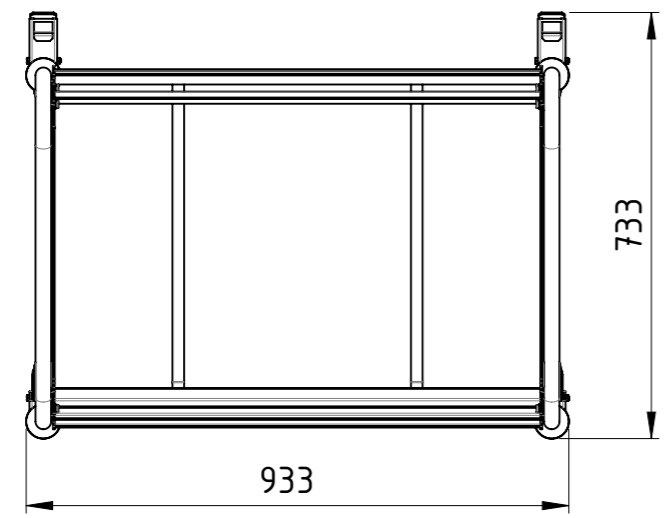

Traglast 500 kg (pro Ladefläche 100 kg),
 4x Vollgummi-Lenkrollen (2x mit Totalfeststeller),
 lackiert RAL 5012 Lichtblau

Weitergabe sowie Vervielfältigung dieses Dokumentes, Verwertung und Mitteilung seines Inhalts sind verboten, soweit nicht ausdrücklich gestattet. Zuwiderhandlungen verpflichten zu Schadensersatz. Alle Rechte für den Fall der Patent-, Gebrauchsmuster oder Geschmacksmustereintragung vorbehalten.

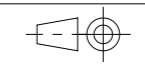

1:13 Gewicht [kg]: 42.418

	Datum	Name
Erstellt	02.12.2019	AB
Gepr.		
Zust.		

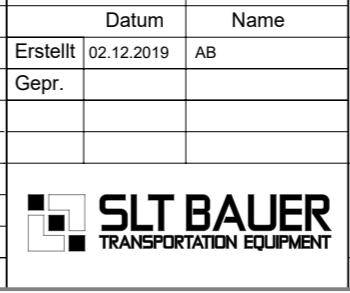

Eurokastenwagen		EK10-60x40-VG2TF-00	A3



Diese Zeichnung darf weder vervielfältigt, Dritten zugänglich gemacht noch widerrechtlich benutzt werden. Nach ihrer gefertigte Teile dürfen vom Lieferanten Dritten weder zugänglich gemacht, überlassen noch verkauft werden.

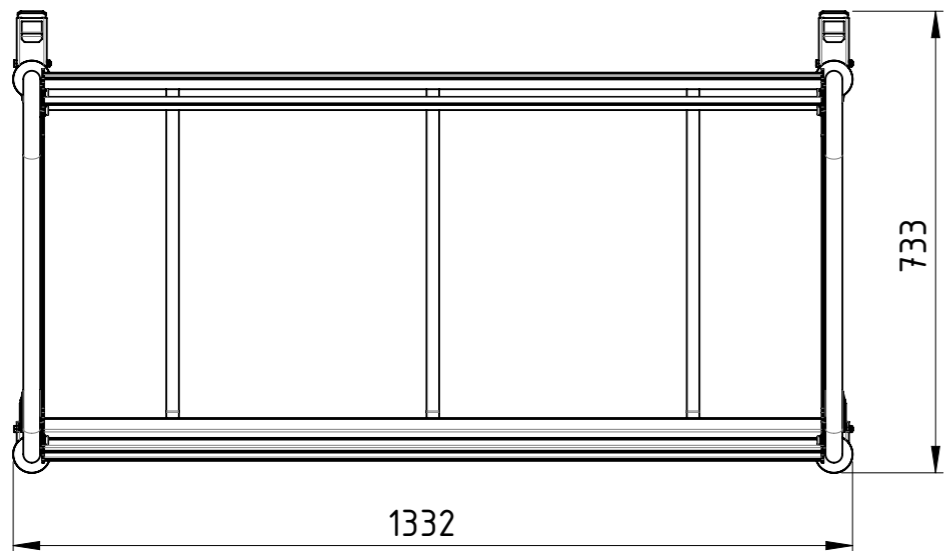
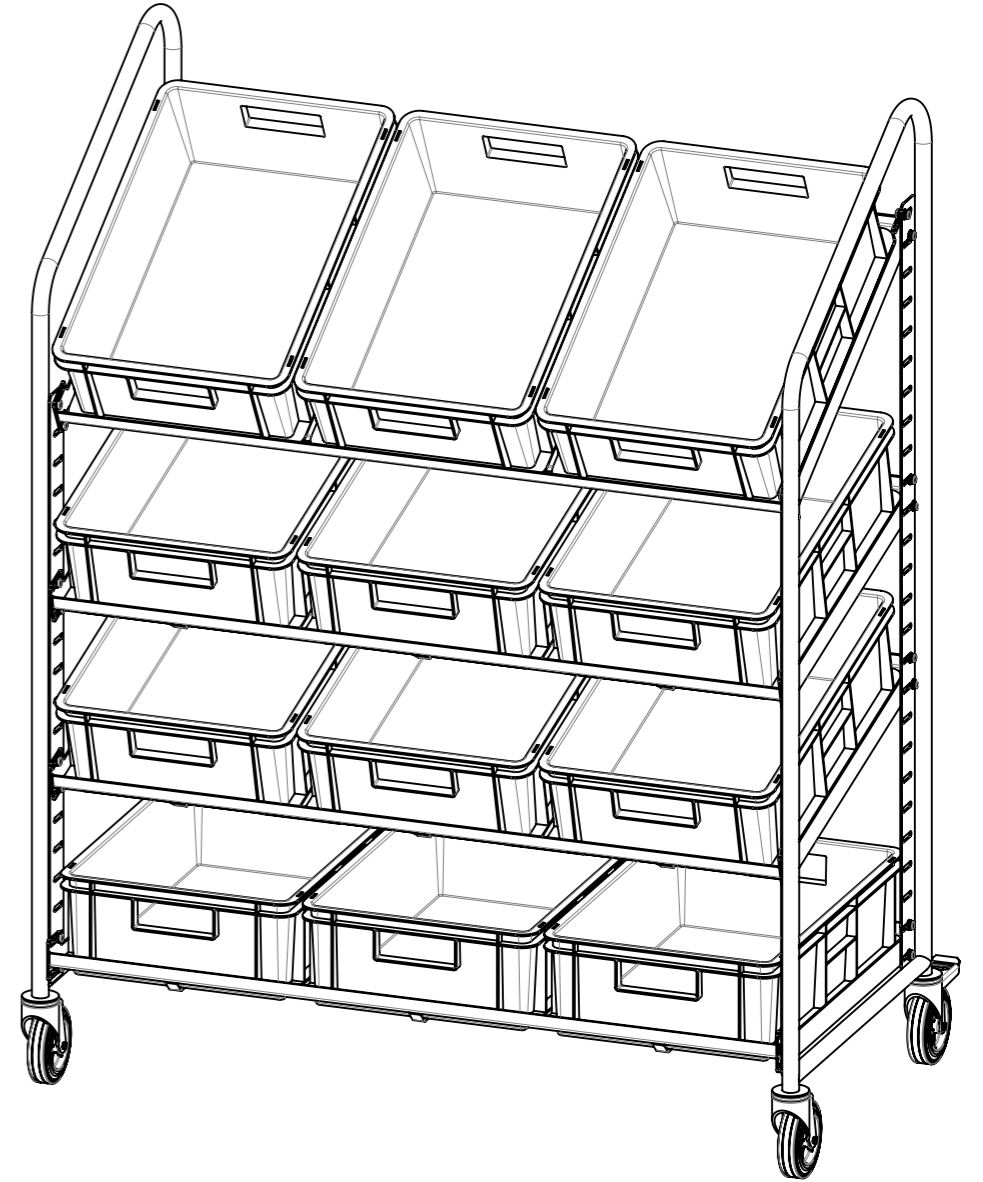
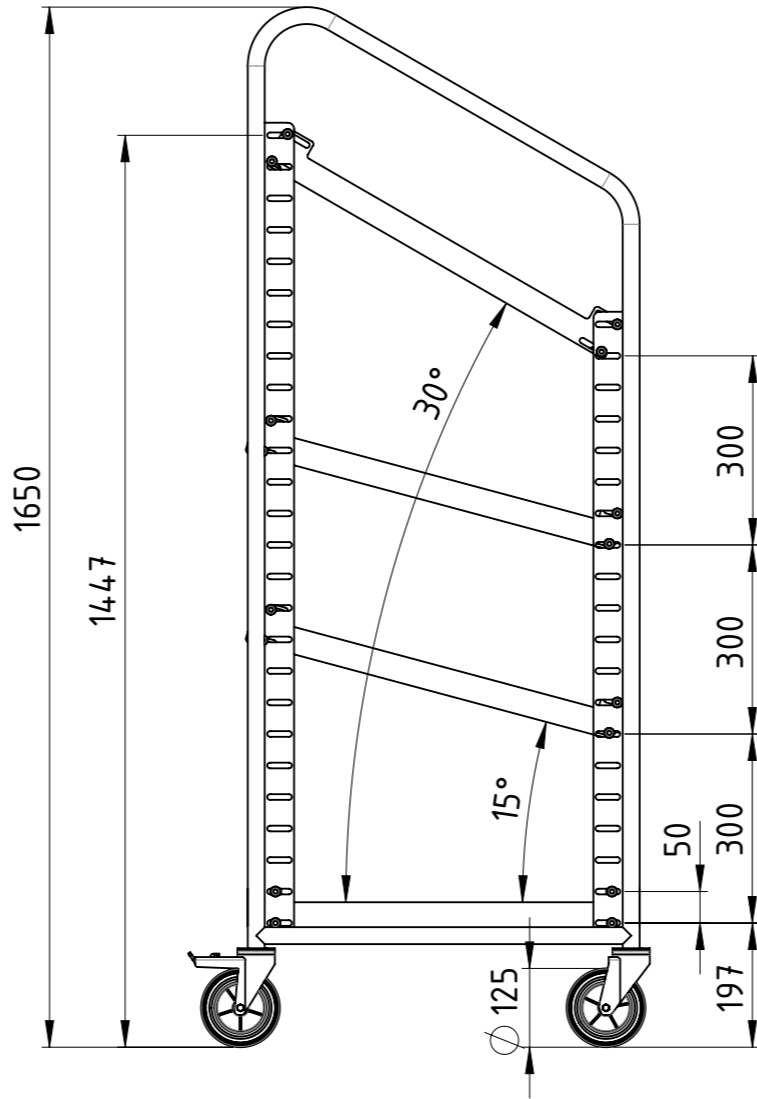
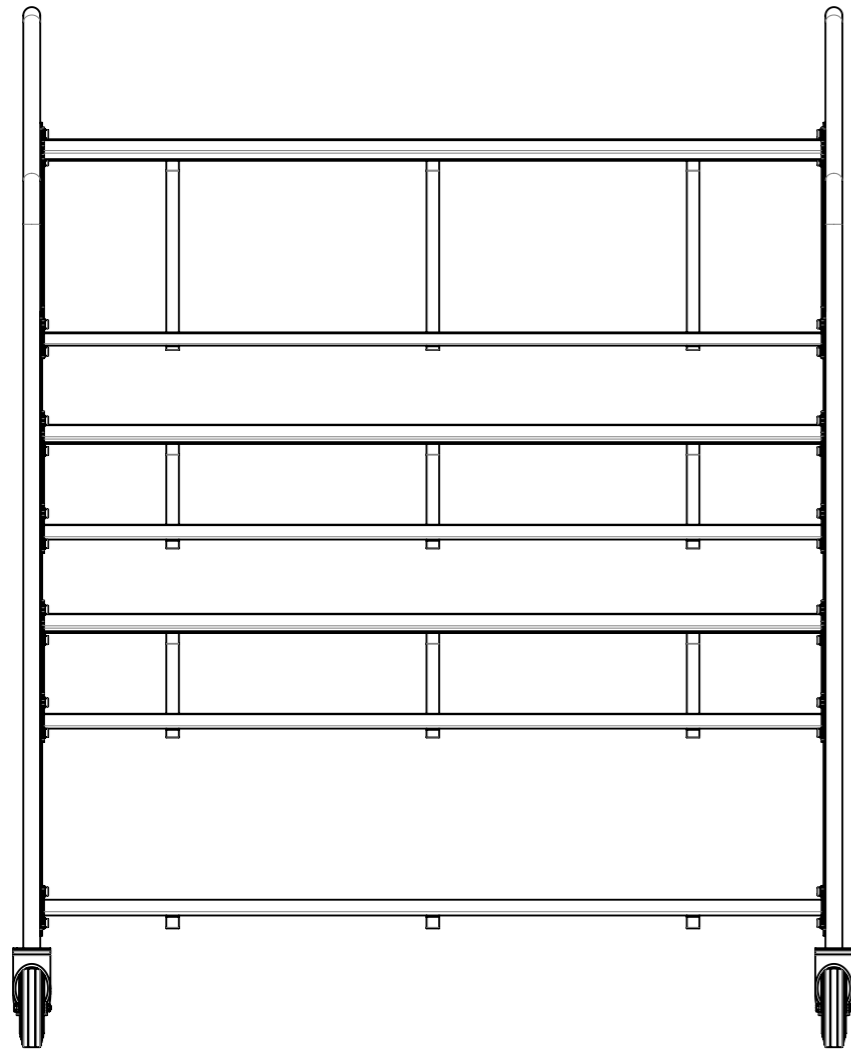

Traglast 500 kg (pro Ladefläche 100 kg),
 4x Vollgummi-Lenkrollen (2x mit Totalfeststeller),
 lackiert RAL 5012 Lichtblau

Weitergabe sowie Vervielfältigung dieses Dokumentes, Verwertung und Mitteilung seines Inhalts sind verboten, soweit nicht ausdrücklich gestattet. Zuwiderhandlungen verpflichten zu Schadenersatz. Alle Rechte für den Fall der Patent-, Gebrauchsmuster oder Geschmacksmustereintragung vorbehalten.				1:12	Gewicht [kg]: 40.123
	Datum	Name			
	Erstellt 04.07.2018	AB			
	Gepr.				
				Eurokastenwagen	
				SLT BAUER TRANSPORTATION EQUIPMENT	
				EK12-60x40-VG2TF-00	
Zust.				Revision	A3 1 1

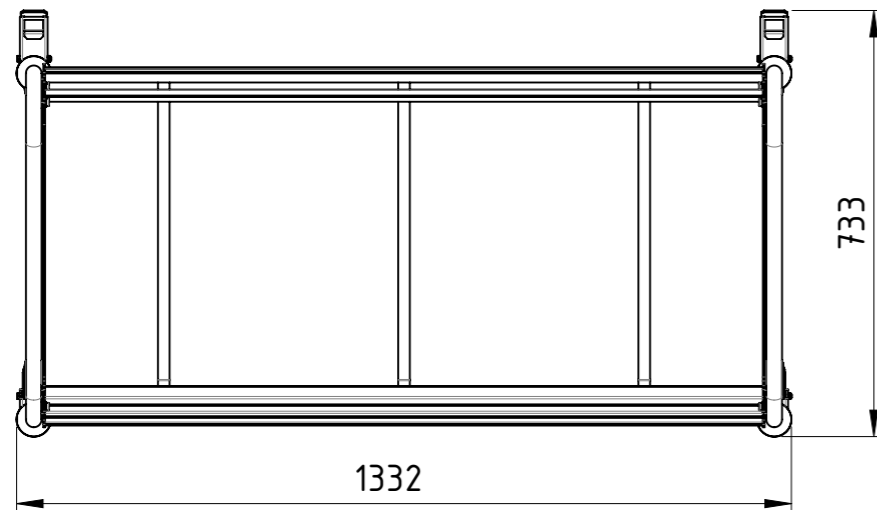
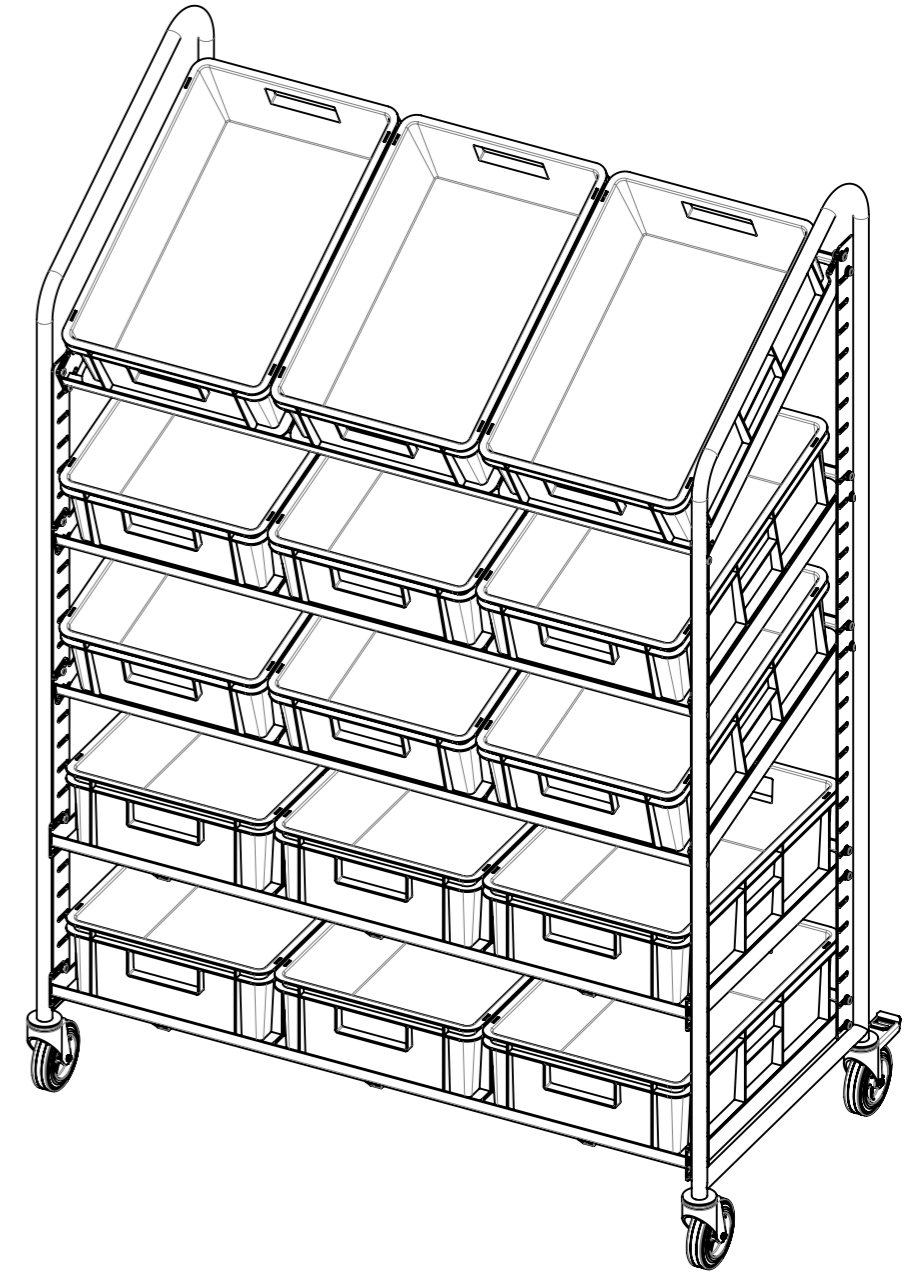
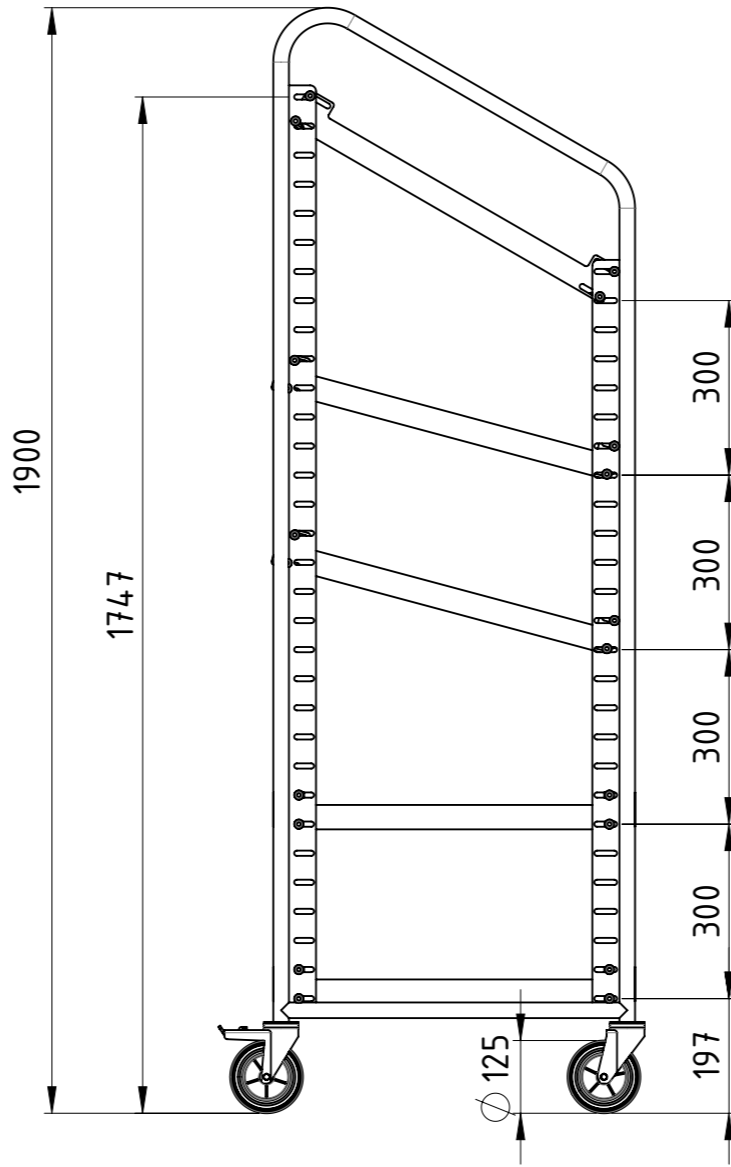
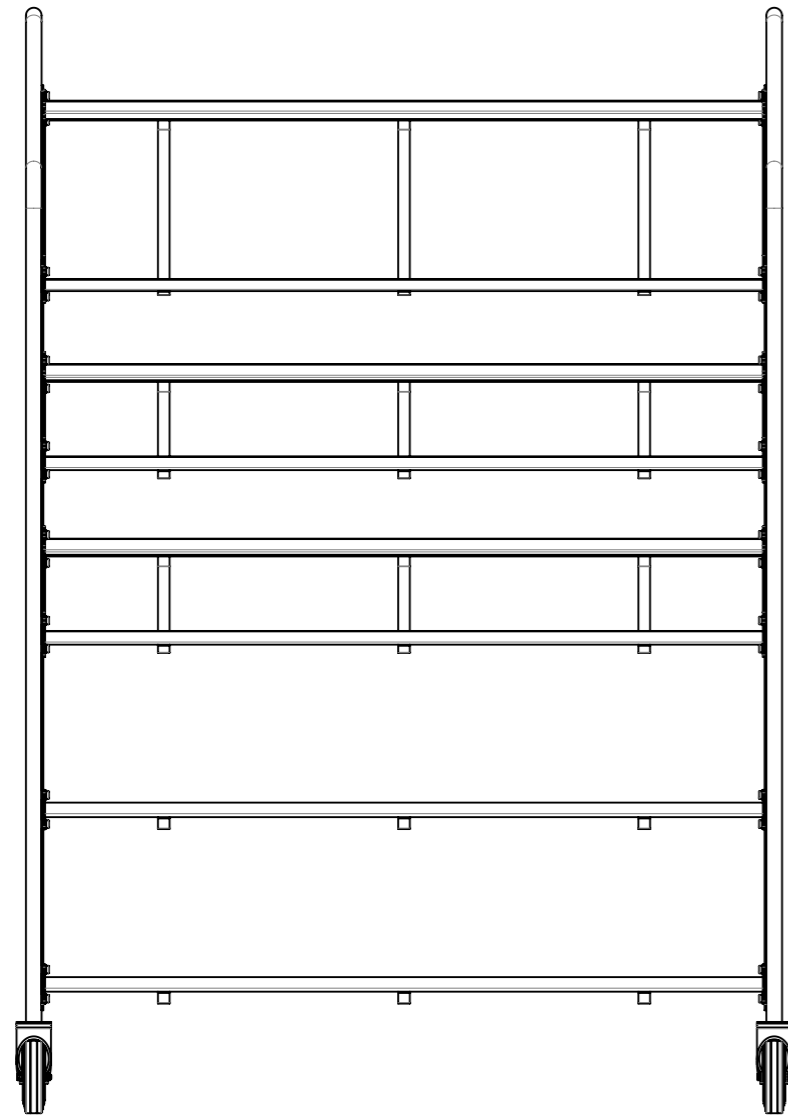

Traglast 500 kg (pro Ladefläche 100 kg),
 4x Vollgummi-Lenkrollen (2x mit Totalfeststeller),
 lackiert RAL 5012 Lichtblau

Diese Zeichnung darf weder vervielfältigt, Dritten zugänglich gemacht noch widerrechtlich benutzt werden. Nach ihrer gefertigte Teile dürfen vom Lieferanten Dritten weder zugänglich gemacht, überlassen noch verkauft werden.

Weitergabe sowie Vervielfältigung dieses Dokumentes, Verwertung und Mitteilung seines Inhalts sind verboten, soweit nicht ausdrücklich gestattet. Zuwiderhandlungen verpflichten zu Schadensersatz. Alle Rechte für den Fall der Patent-, Gebrauchsmuster oder Geschmacksmustereintragung vorbehalten.				1:13	Gewicht [kg]: 47.967
	Datum	Name			
	Erstellt	02.12.2019	AB		
	Gepr.				
			Eurokastenwagen		
			SLT BAUER TRANSPORTATION EQUIPMENT		EK15-60x40-VG2TF-00
Zust.				Revision	A3 1 1