

COPYING, DELIVERY TO THIRD PARTIES AS WELL AS ILLEGAL UTILISATION OF TECHNICAL DOCUMENT IS NOT ALLOWED.

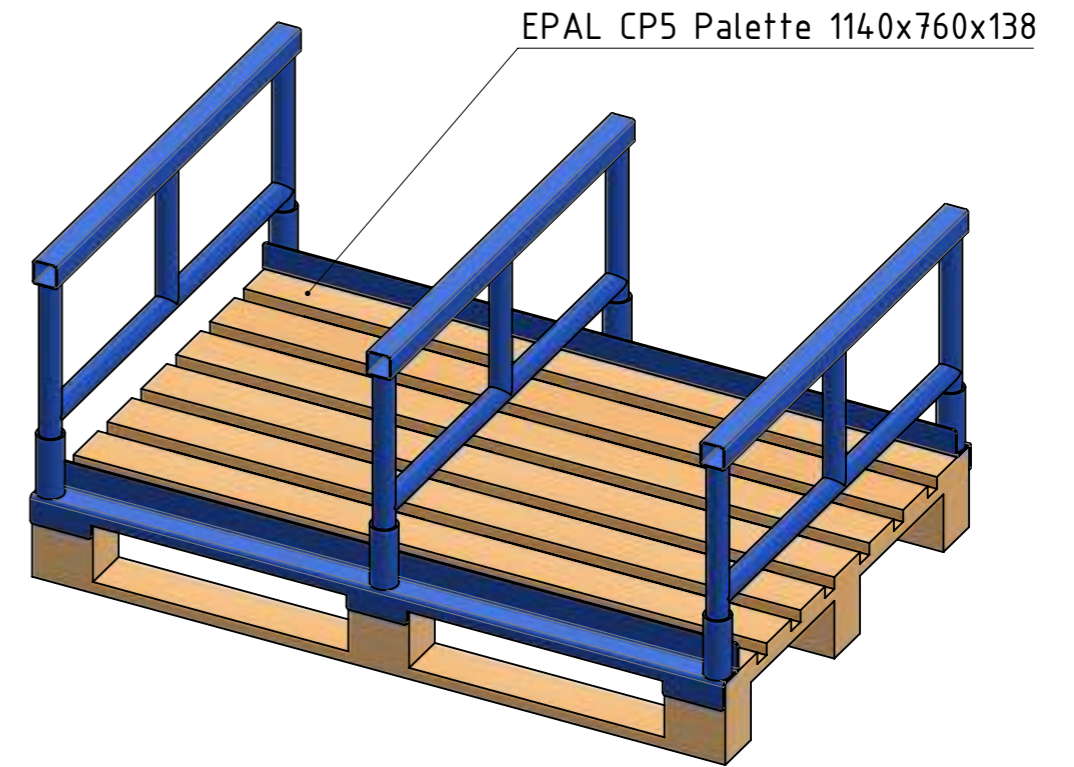
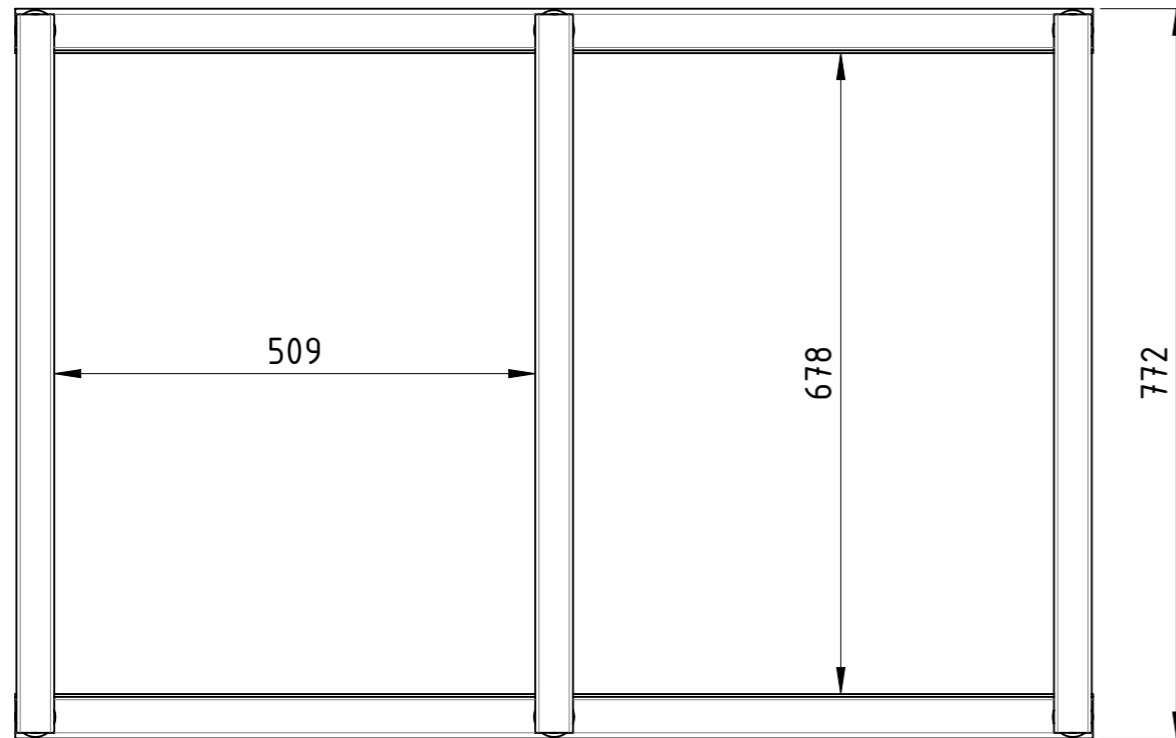
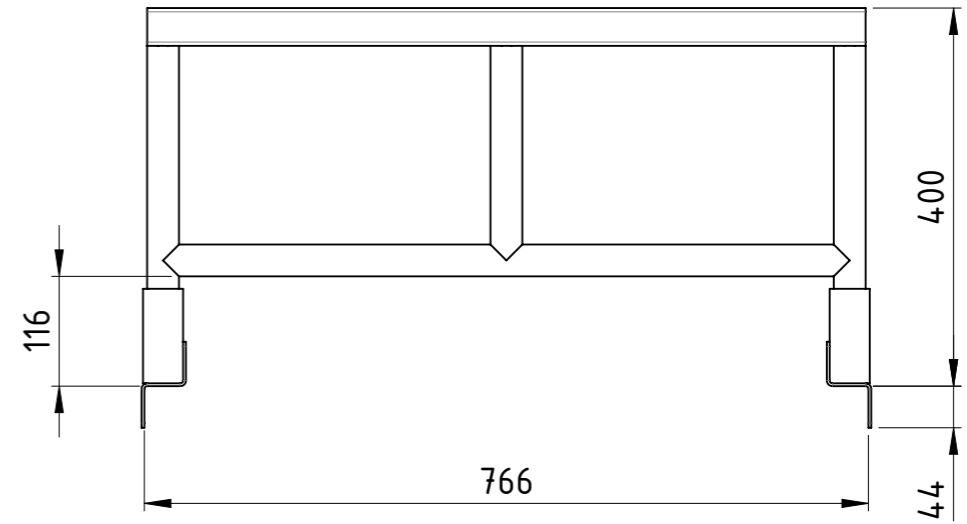
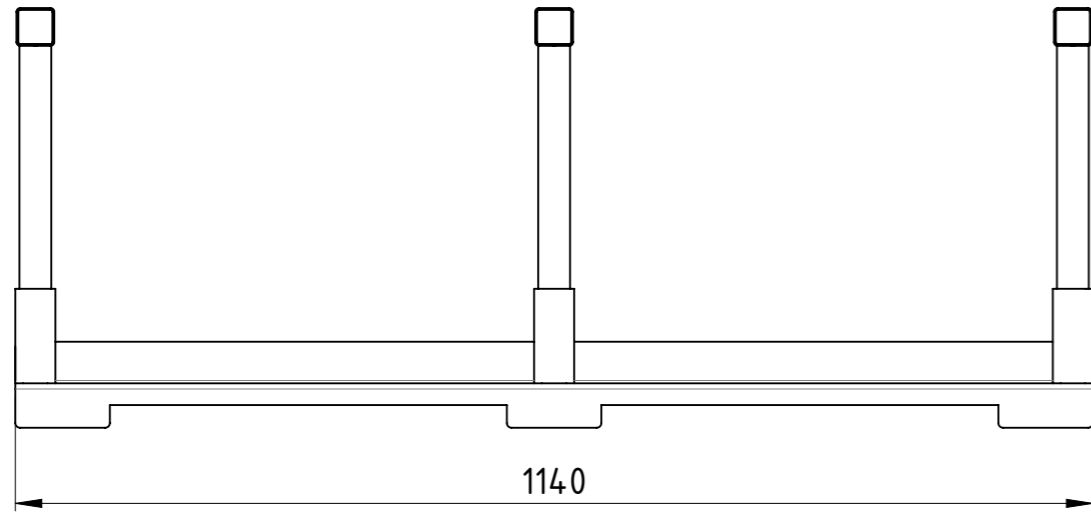

Maßstab in cm / SCALE IN CM
0 1 2 3 4 5

Diese Zeichnung darf weder vervielfältigt, Dritten zugänglich gemacht noch widerrechtlich benutzt werden. Nach ihrer gefertigte Teile dürfen vom Lieferanten Dritten weder zugänglich gemacht, überlassen noch verkauft werden.

Traglast 500 kg,
lackiert RAL 5012 Lichtblau

| | | | | |
|---|---------------------|------|--------------------------------|---------------------|
| Weitergabe sowie Vervielfältigung dieses Dokumentes, Verwertung und Mitteilung seines Inhalts sind verboten, soweit nicht ausdrücklich gestattet. Zuwiderhandlungen verpflichten zu Schadenersatz. Alle Rechte für den Fall der Patent-, Gebrauchsmuster oder Geschmacksmustereintragung vorbehalten. | | | 1:8 | Gewicht [kg]: 25.23 |
| | Datum | Name | | |
| | Erstellt 21.06.2026 | AB | | |
| | Gepr. | | | |
| | | | Palettenaufsatz | |
| | | | PA-076x114x040-EPAL-CP5 | A3 |
| Zust. | | | Revision | 1 1 |



COPYING, DELIVERY TO THIRD PARTIES AS WELL AS ILLEGAL UTILISATION OF TECHNICAL DOCUMENT IS NOT ALLOWED.

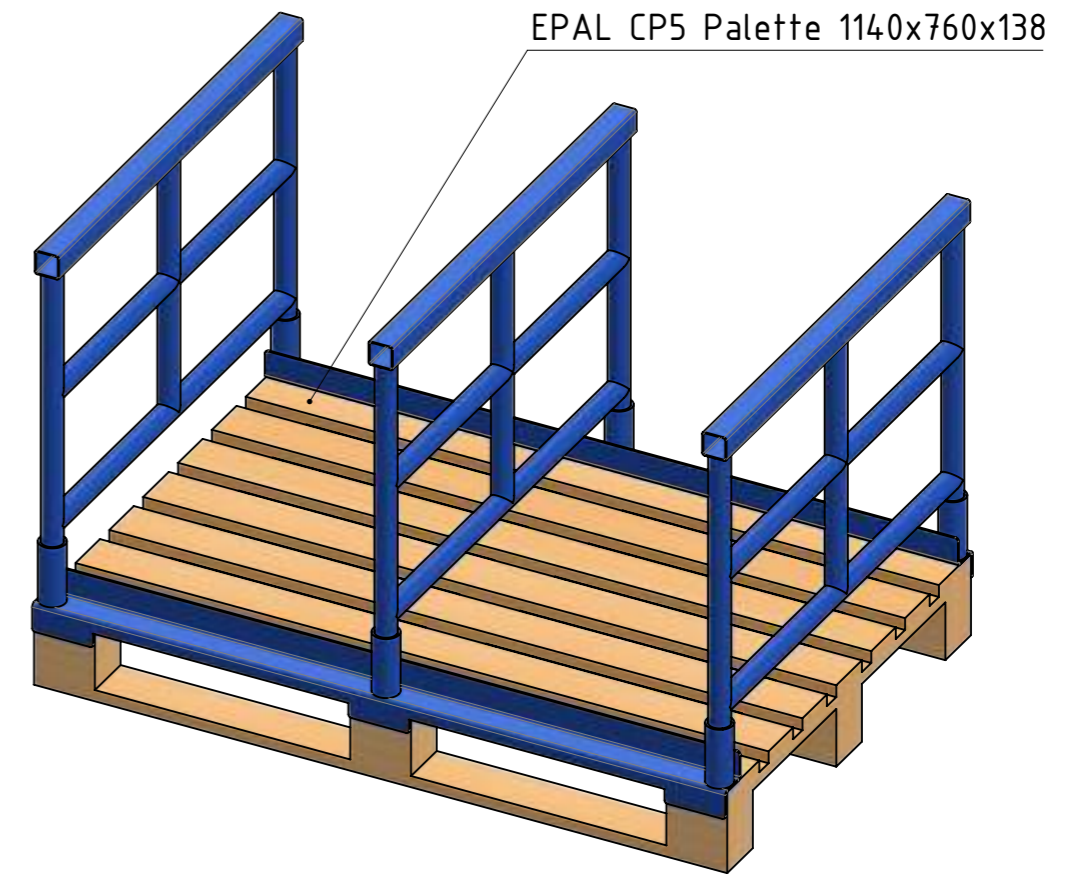
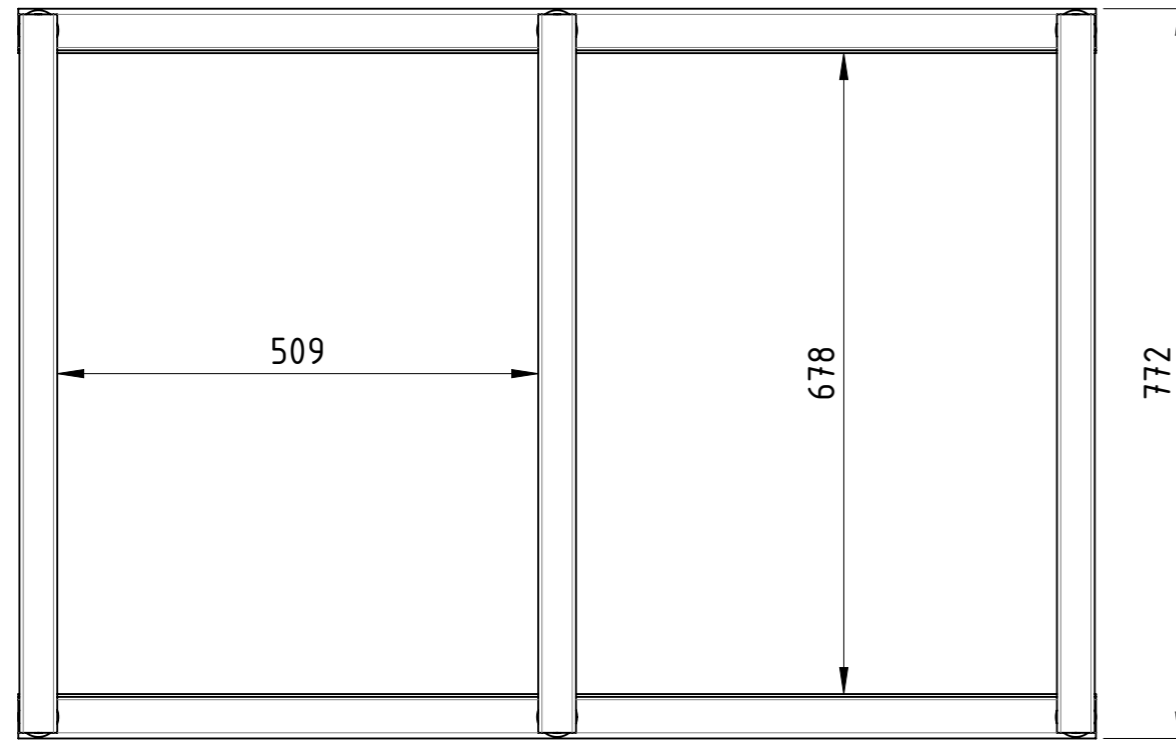
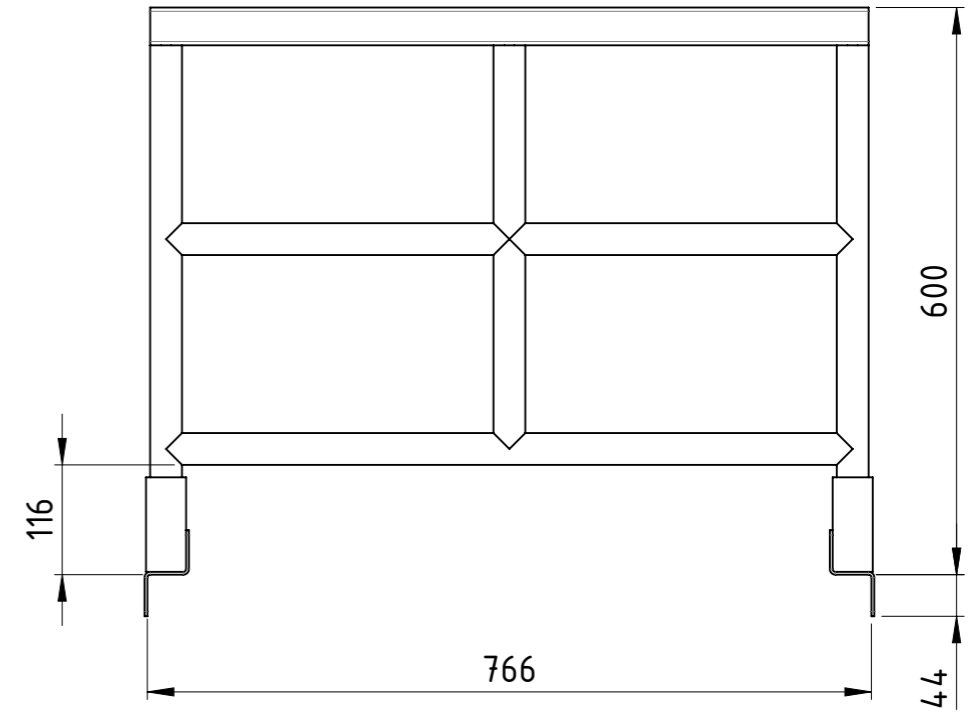
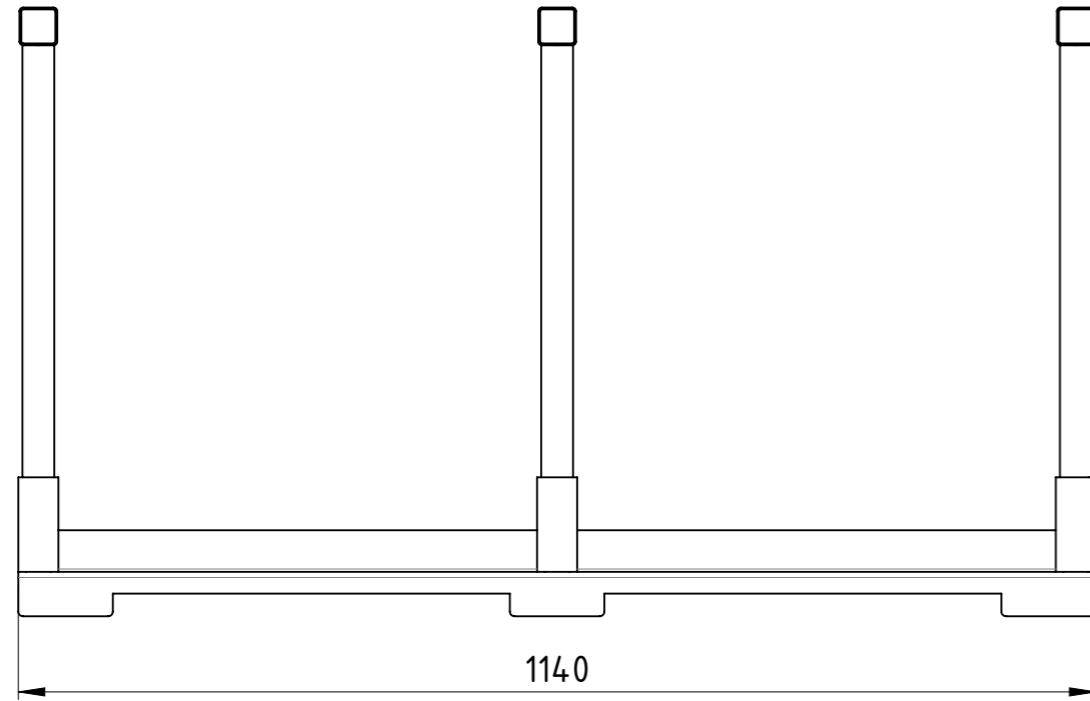

Maßstab in cm / SCALE IN CM
0 1 2 3 4 5

Diese Zeichnung darf weder vervielfältigt, Dritten zugänglich gemacht noch widerrechtlich benutzt werden. Nach ihrer gefertigte Teile dürfen vom Lieferanten Dritten weder zugänglich gemacht, überlassen noch verkauft werden.

Traglast 500 kg,
lackiert RAL 5012 Lichtblau

Weitergabe sowie Vervielfältigung dieses Dokumentes, Verwertung und Mitteilung seines Inhalts sind verboten, soweit nicht ausdrücklich gestattet. Zuwiderhandlungen verpflichten zu Schadenersatz. Alle Rechte für den Fall der Patent-, Gebrauchsmuster oder Geschmacksmustereintragung vorbehalten.

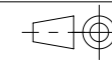

1:8

Gewicht [kg]: 34.39

| Datum | | Name | |
|----------|------------|------|--|
| Erstellt | 21.06.2026 | AB | |
| Gepr. | | | |
| | | | |
| | | | |
| | | | |
| | | | |
| Zust. | | | |



Palettenaufsatz

PA-076x114x060-EPAL-CP5

| | | |
|----------|---|----|
| Revision | 1 | A3 |
| | 1 | 1 |

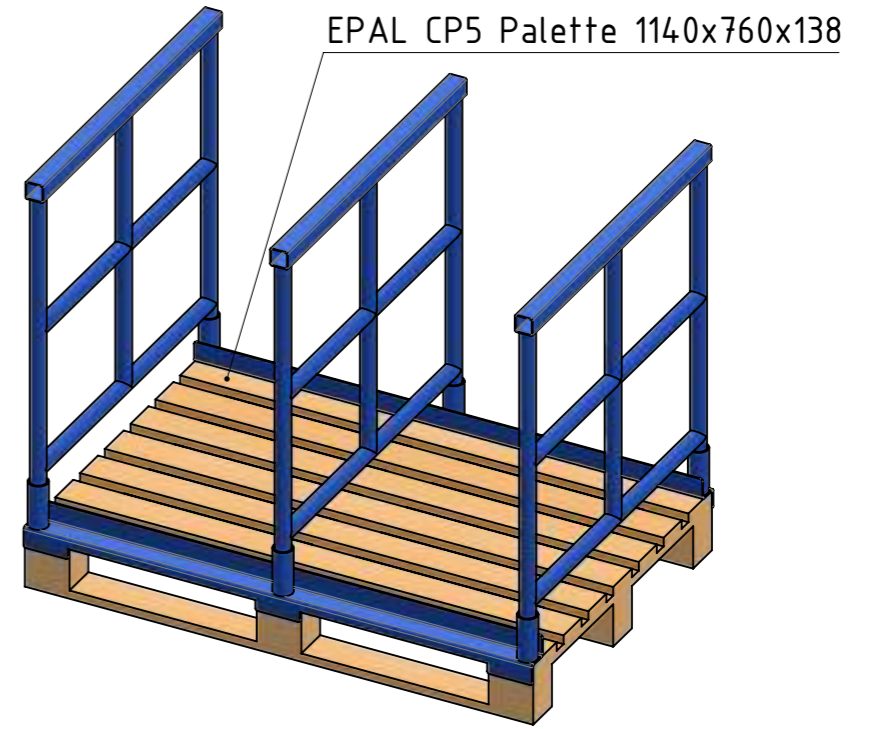
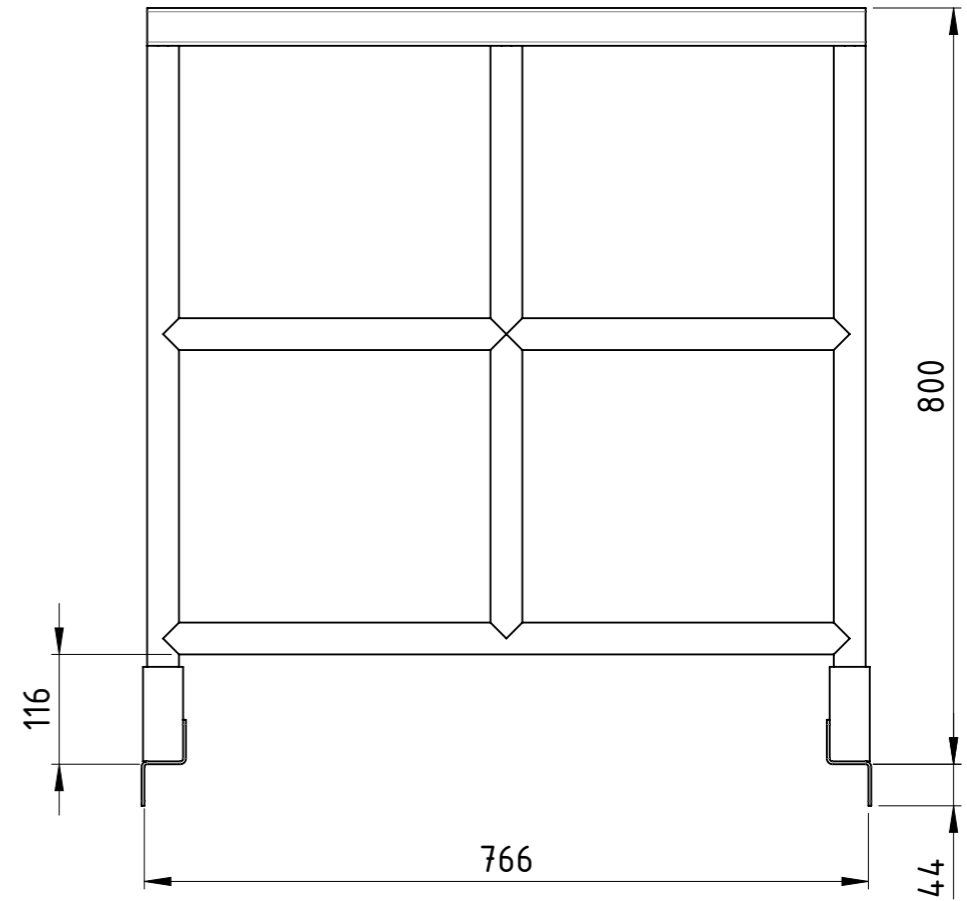
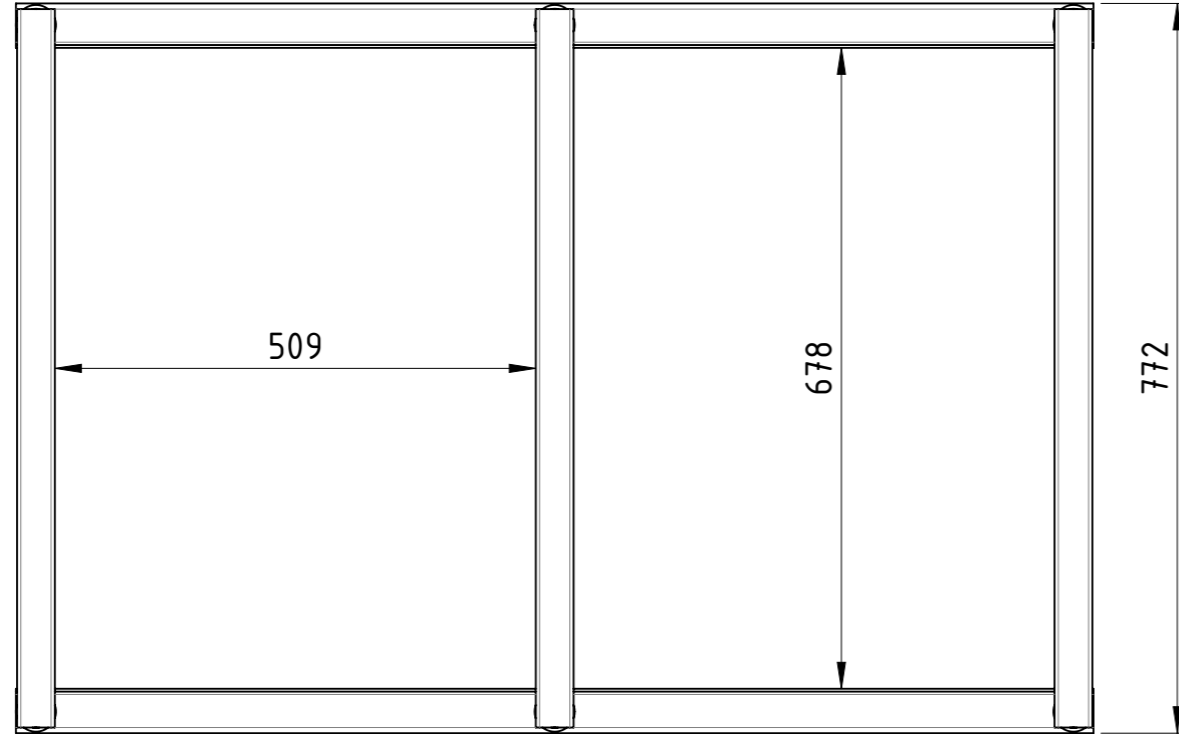
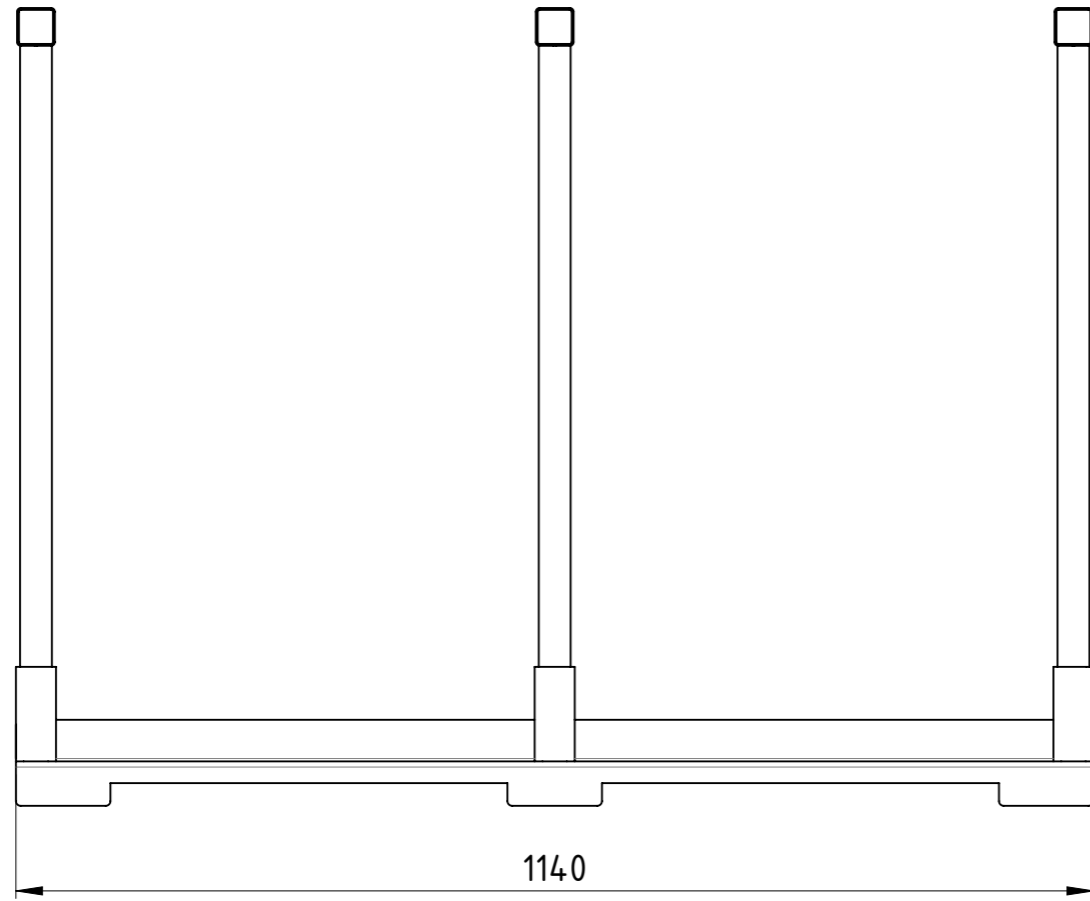

Diese Zeichnung darf weder vervielfältigt, Dritten zugänglich gemacht noch widerrechtlich benutzt werden. Nach ihrer gefertigte Teile dürfen vom Lieferanten Dritten weder zugänglich gemacht, überlassen noch verkauft werden.

Traglast 500 kg,
lackiert RAL 5012 Lichtblau

Weitergabe sowie Vervielfältigung dieses Dokumentes, Verwertung und Mitteilung seines Inhalts sind verboten, soweit nicht ausdrücklich gestattet. Zuwiderhandlungen verpflichten zu Schadenersatz. Alle Rechte für den Fall der Patent-, Gebrauchsmuster oder Geschmacksmustereintragung vorbehalten.

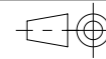

1:8

Gewicht [kg]: 38.70

| Datum | Name |
|---------------------|------|
| Erstellt 21.06.2026 | AB |
| Gepr. | |
| Zust. | |



Palettenaufsatz

PA-076x114x080-EPAL-CP5

| | | |
|----------|---|----|
| Revision | 1 | A3 |
| | 1 | 1 |

COPYING, DELIVERY TO THIRD PARTIES AS WELL AS ILLEGAL UTILISATION OF TECHNICAL DOCUMENT IS NOT ALLOWED.

Maßstab in cm / SCALE IN CM

Diese Zeichnung darf weder vervielfältigt, Dritten zugänglich gemacht noch widerrechtlich benutzt werden. Nach ihrer gefertigte Teile dürfen vom Lieferanten Dritten weder zugänglich gemacht, überlassen noch verkauft werden.

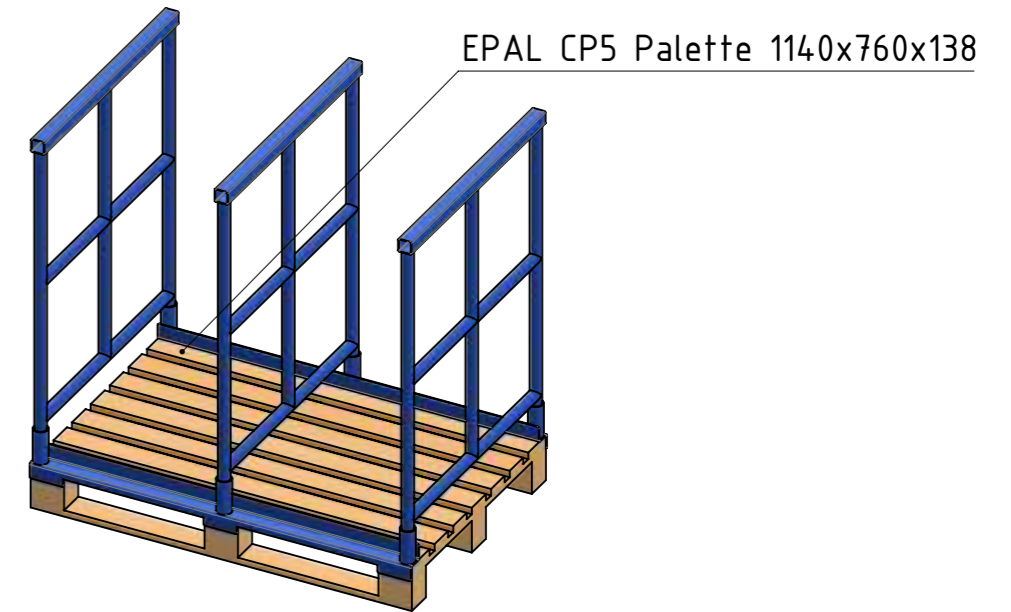
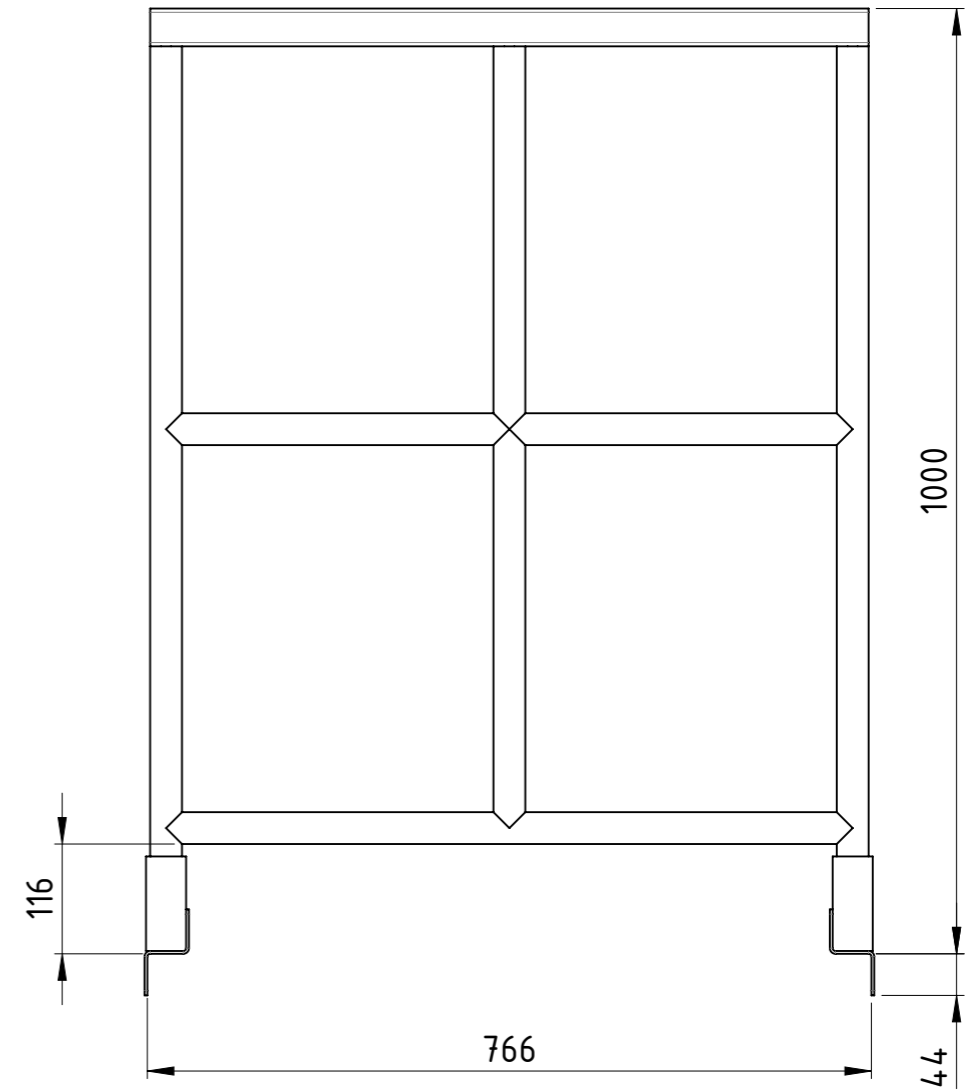
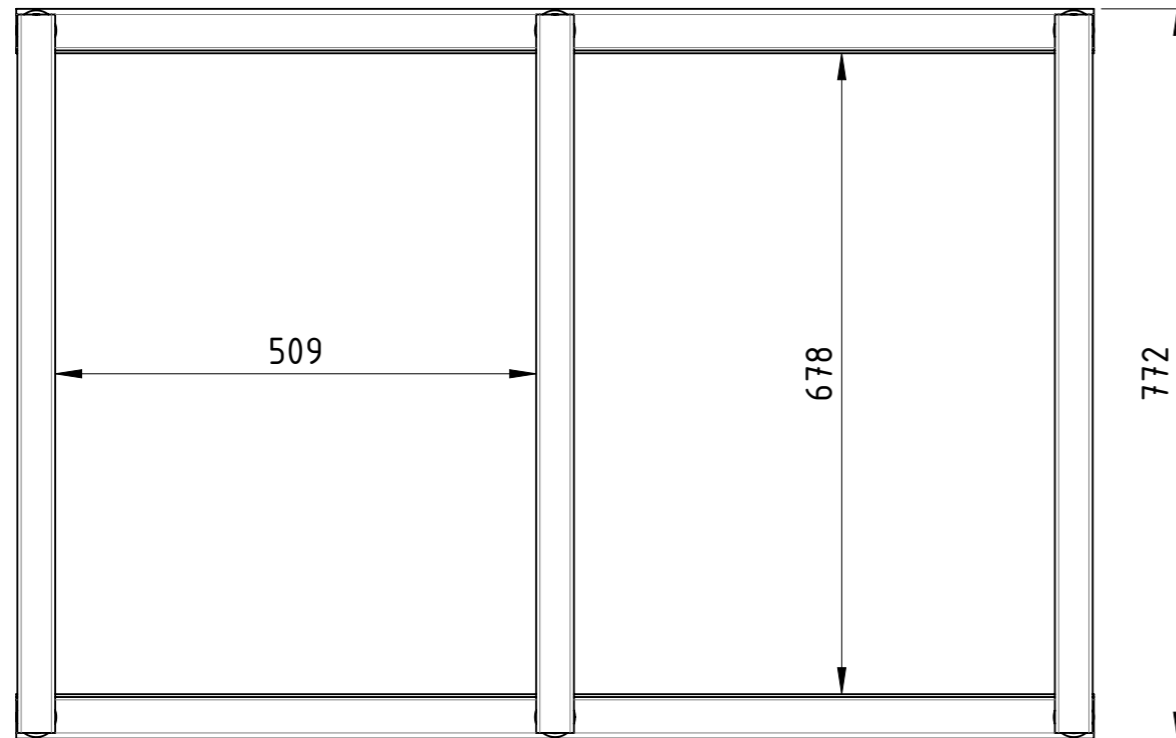
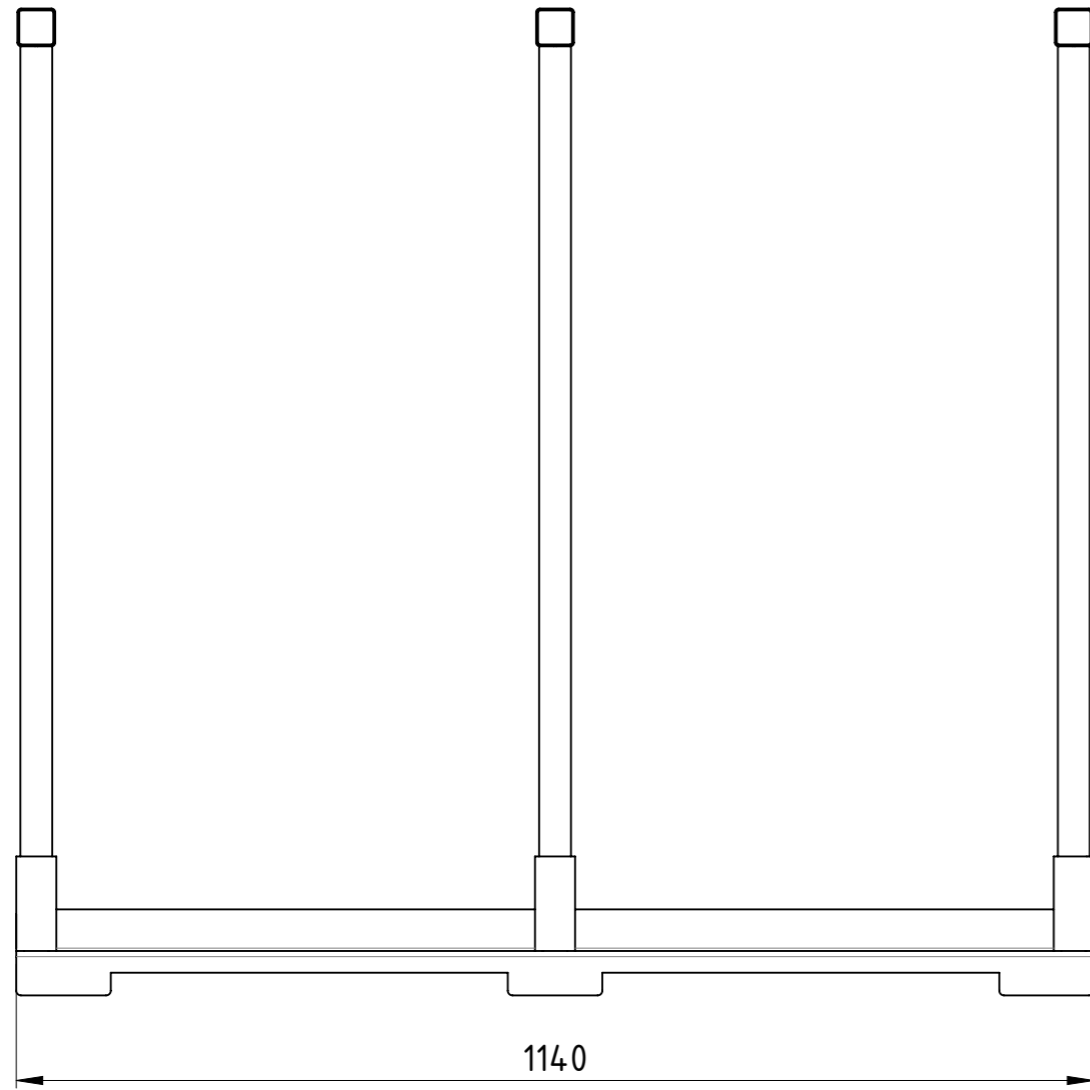

Traglast 500 kg,
lackiert RAL 5012 Lichtblau

Weitergabe sowie Vervielfältigung dieses Dokumentes, Verwertung und Mitteilung seines Inhalts sind verboten, soweit nicht ausdrücklich gestattet. Zuwiderhandlungen verpflichten zu Schadensersatz. Alle Rechte für den Fall der Patent-, Gebrauchsmuster oder Geschmacksmustereintragung vorbehalten.

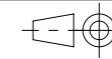

1:8

Gewicht [kg]: 43.00

| Datum | Name |
|---------------------|------|
| Erstellt 21.06.2026 | AB |
| Gepr. | |
| | |
| | |
| | |
| | |
| | |
| Zust. | |



Palettenaufsatz

PA-076x114x100-EPAL-CP5

| | | |
|----------|----|---|
| Revision | 1 | 1 |
| | A3 | |

COPYING, DELIVERY TO THIRD PARTIES AS WELL AS ILLEGAL UTILISATION OF TECHNICAL DOCUMENT IS NOT ALLOWED.

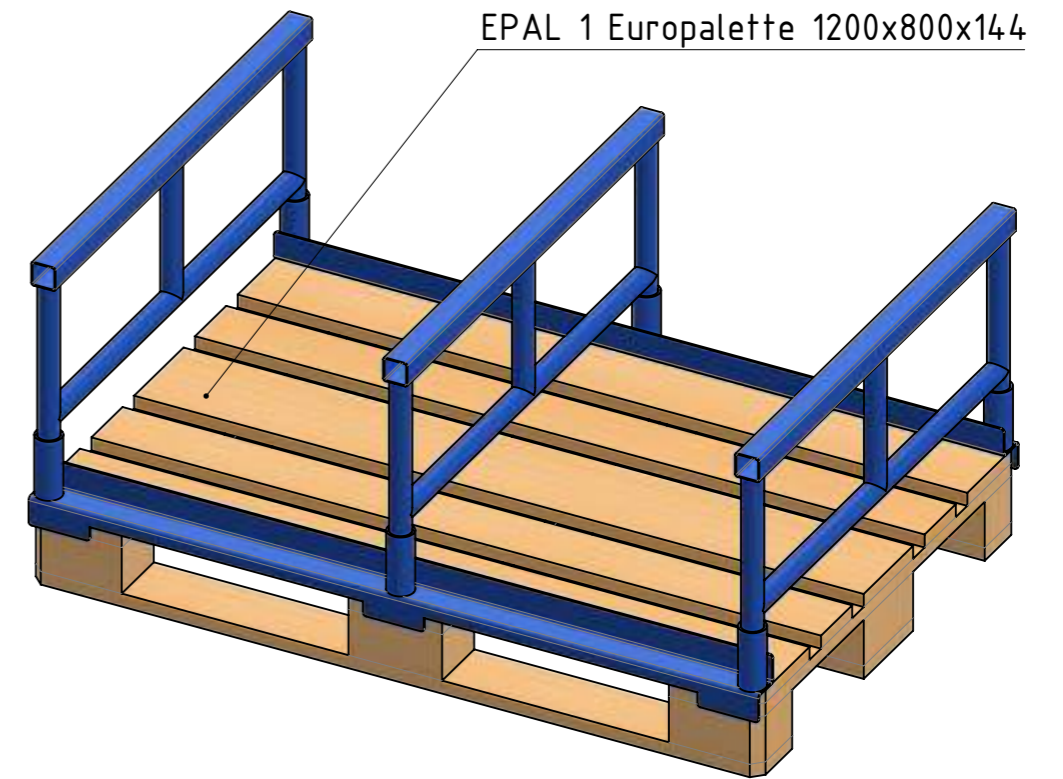
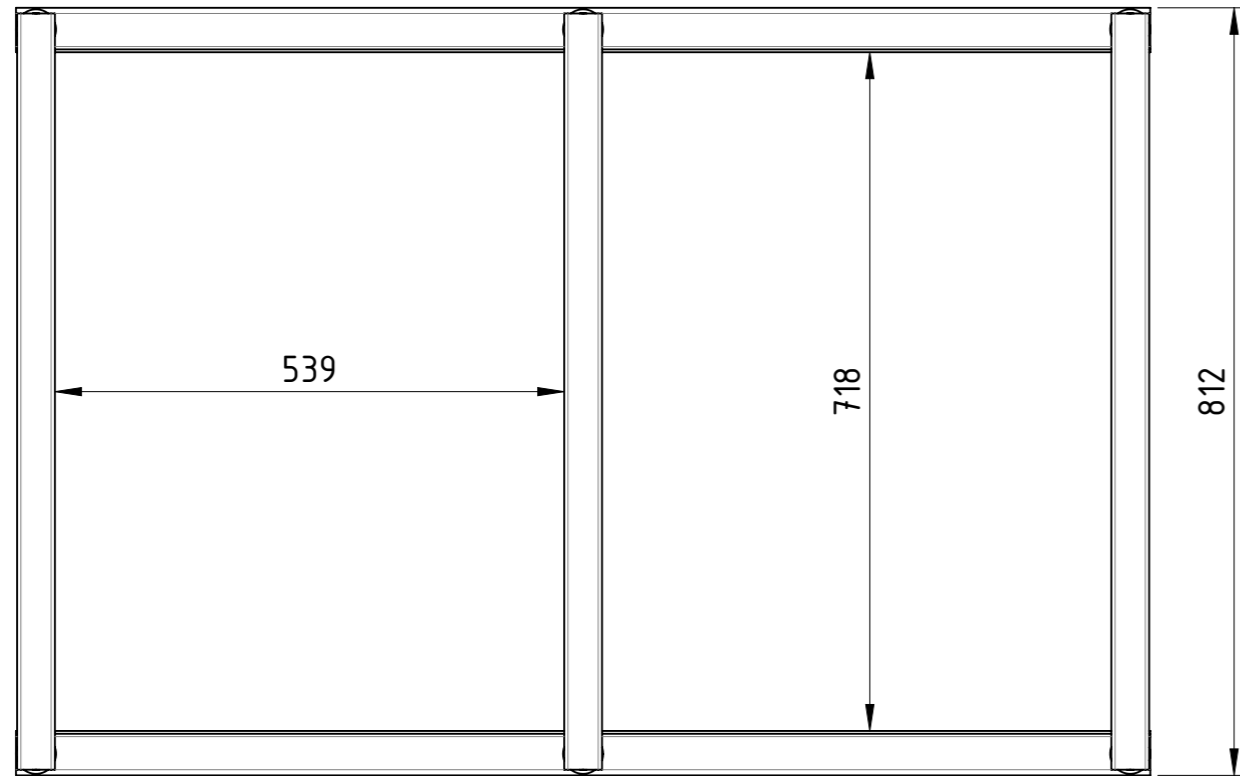
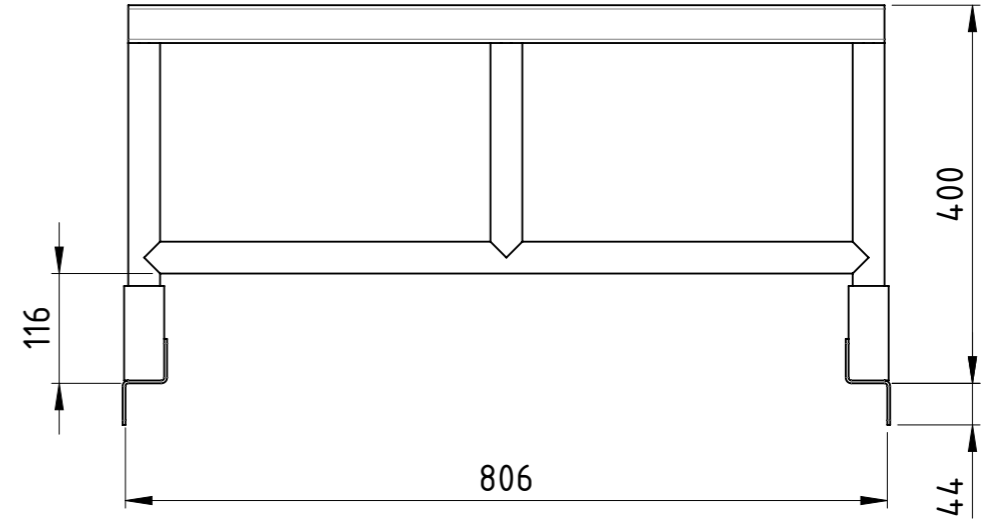
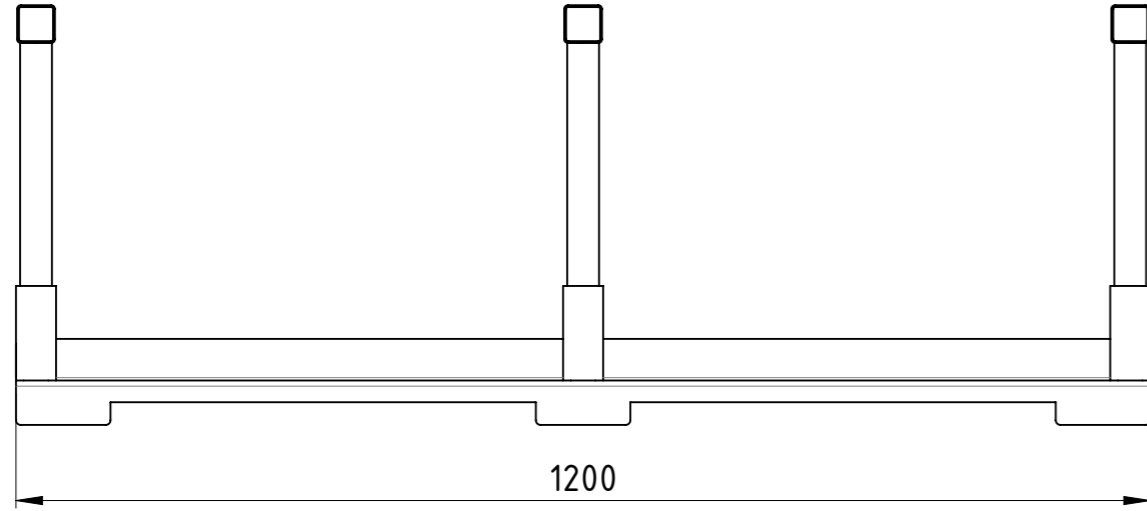

Maßstab in cm / SCALE IN CM



Diese Zeichnung darf weder vervielfältigt, Dritten zugänglich gemacht noch widerrechtlich benutzt werden. Nach ihrer gefertigte Teile dürfen vom Lieferanten Dritten weder zugänglich gemacht, überlassen noch verkauft werden.

Traglast 500 kg,
lackiert RAL 5012 Lichtblau

Weitergabe sowie Vervielfältigung dieses Dokumentes, Verwertung und Mitteilung seines Inhalts sind verboten, soweit nicht ausdrücklich gestattet. Zuwiderhandlungen verpflichten zu Schadenersatz. Alle Rechte für den Fall der Patent-, Gebrauchsmuster oder Geschmacksmustereintragung vorbehalten.

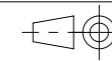

1:8

Gewicht [kg]: 26.09

| Datum | | Name | |
|----------|------------|------|--|
| Erstellt | 21.06.2026 | AB | |
| Gepr. | | | |
| Zust. | | | |



Palettenaufsatz

PA-080x120x040-EPAL-1

| | |
|----------|-----|
| Revision | A3 |
| | 1 1 |

COPYING, DELIVERY TO THIRD PARTIES AS WELL AS ILLEGAL UTILISATION OF TECHNICAL DOCUMENT IS NOT ALLOWED.

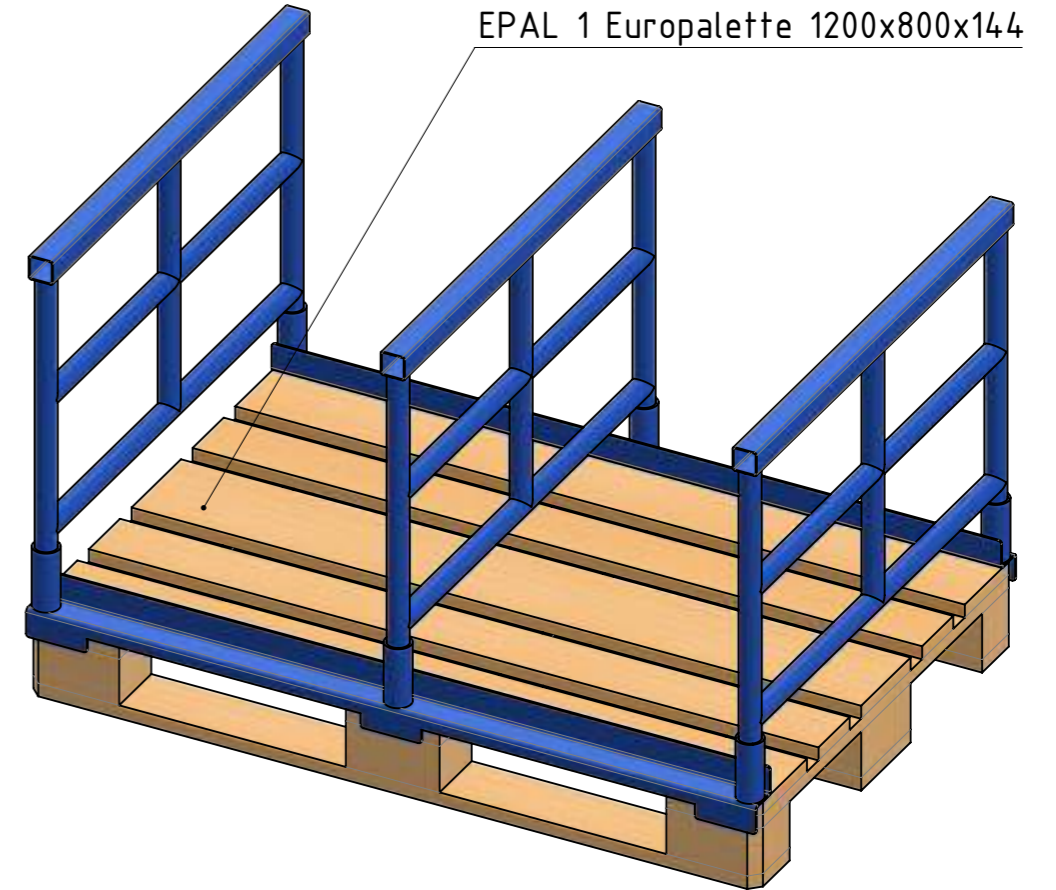
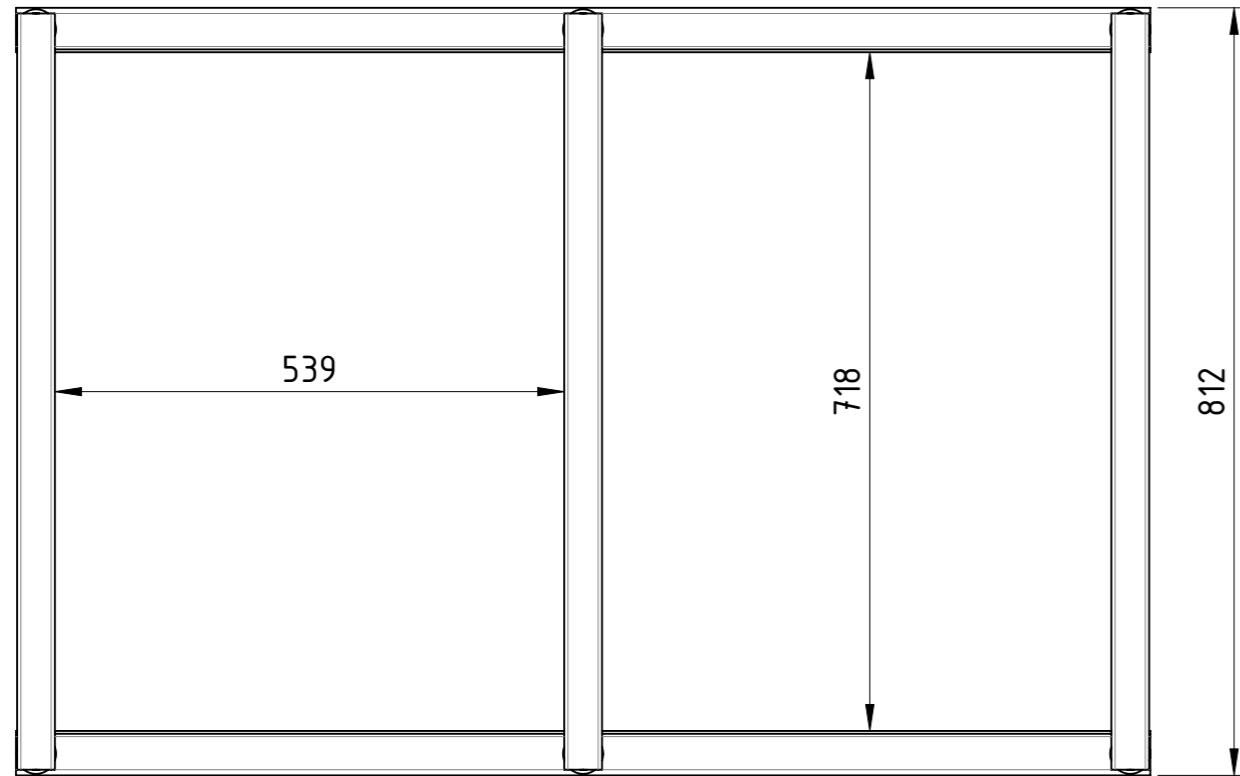
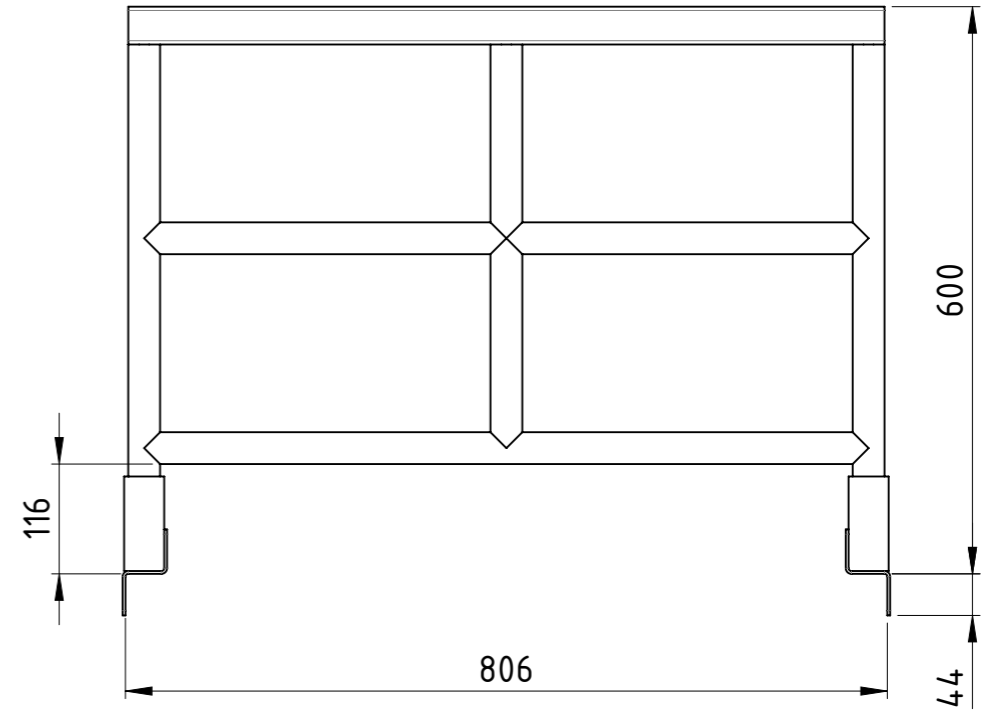
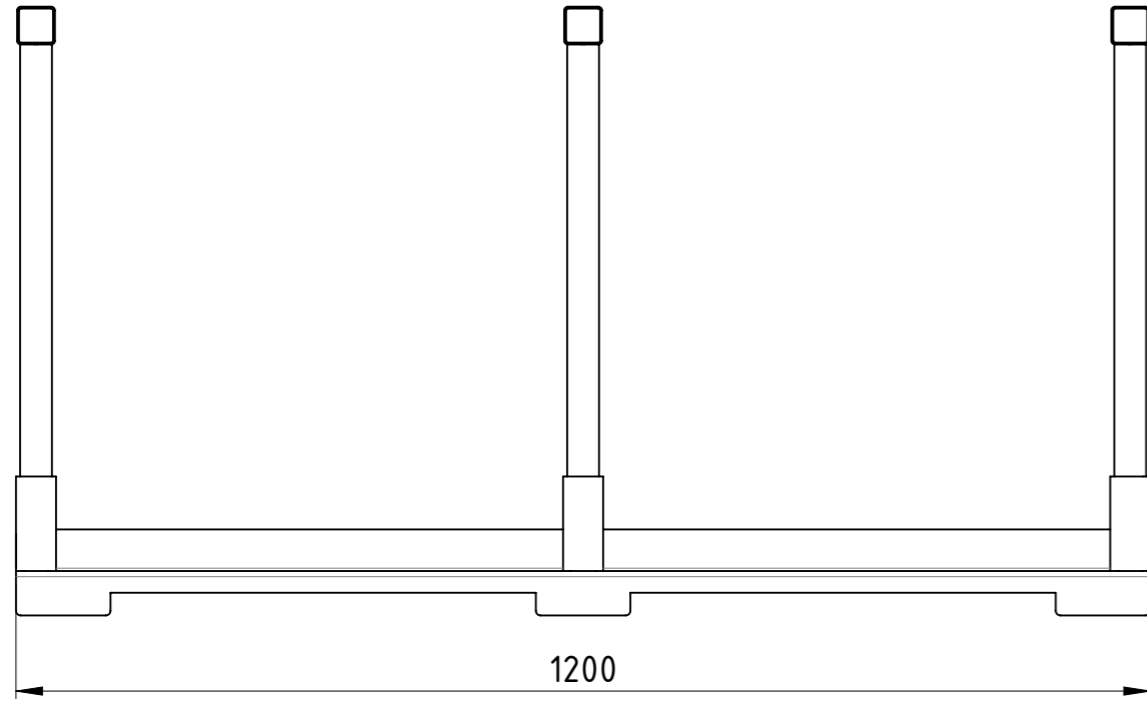

Maßstab in cm / SCALE IN CM
0 1 2 3 4 5

Diese Zeichnung darf weder vervielfältigt, Dritten zugänglich gemacht noch widerrechtlich benutzt werden. Nach ihrer gefertigte Teile dürfen vom Lieferanten Dritten weder zugänglich gemacht, überlassen noch verkauft werden.

Traglast 500 kg,
lackiert RAL 5012 Lichtblau

Weitergabe sowie Vervielfältigung dieses Dokumentes, Verwertung und Mitteilung seines Inhalts sind verboten, soweit nicht ausdrücklich gestattet. Zuwiderhandlungen verpflichten zu Schadensersatz. Alle Rechte für den Fall der Patent-, Gebrauchsmuster oder Geschmacksmustereintragung vorbehalten.

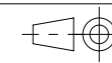

1:8

Gewicht [kg]: 35.54

| Datum | | Name | |
|----------|------------|------|--|
| Erstellt | 21.06.2026 | AB | |
| Gepr. | | | |
| Zust. | | | |



Palettenaufsatz

PA-080x120x060-EPAL-1

| | |
|----------|-----|
| Revision | A3 |
| | 1 1 |

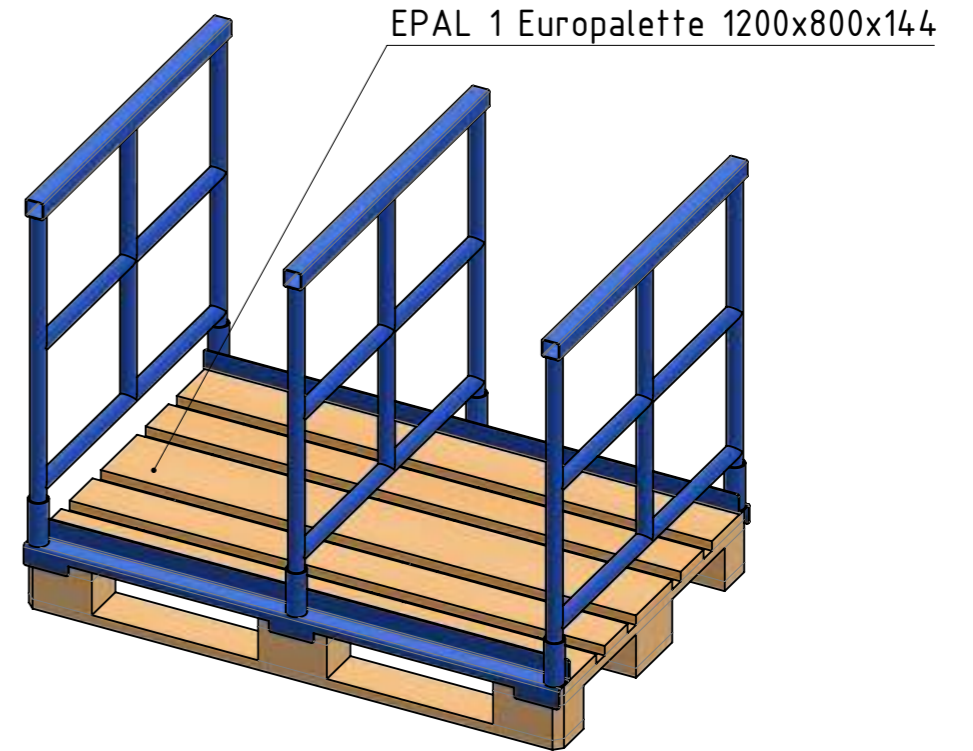
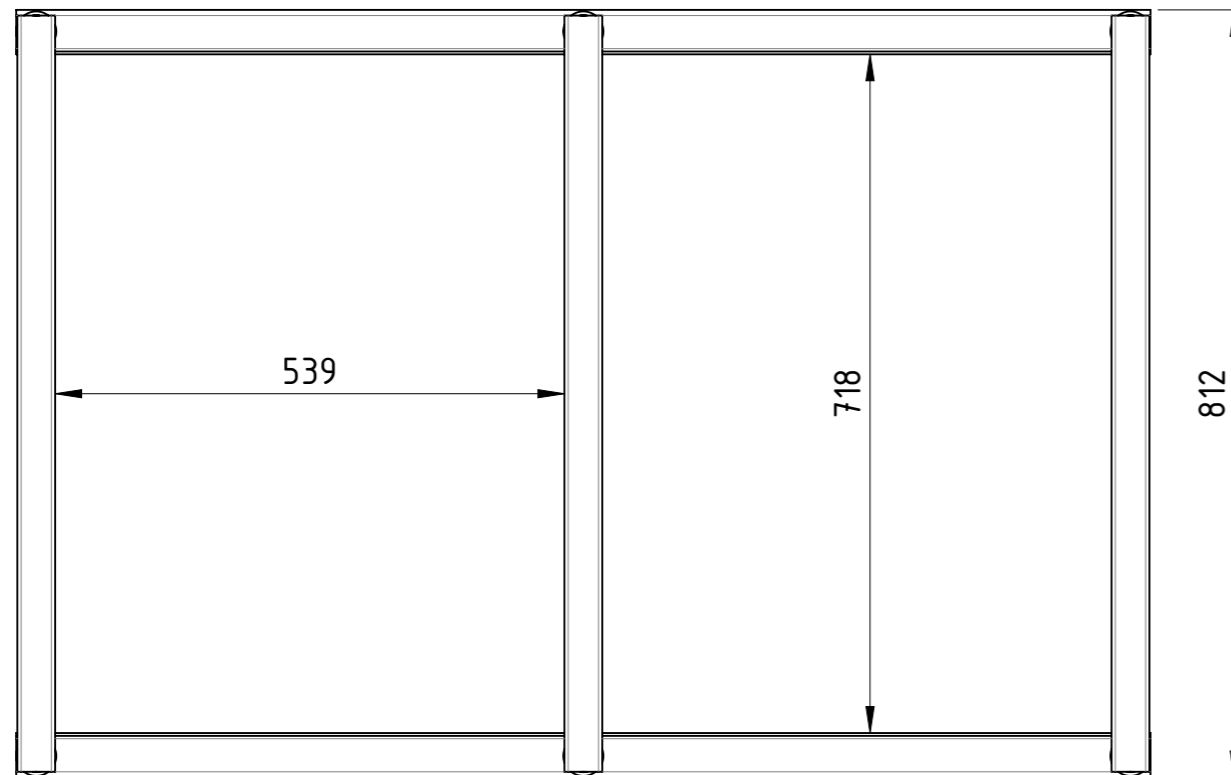
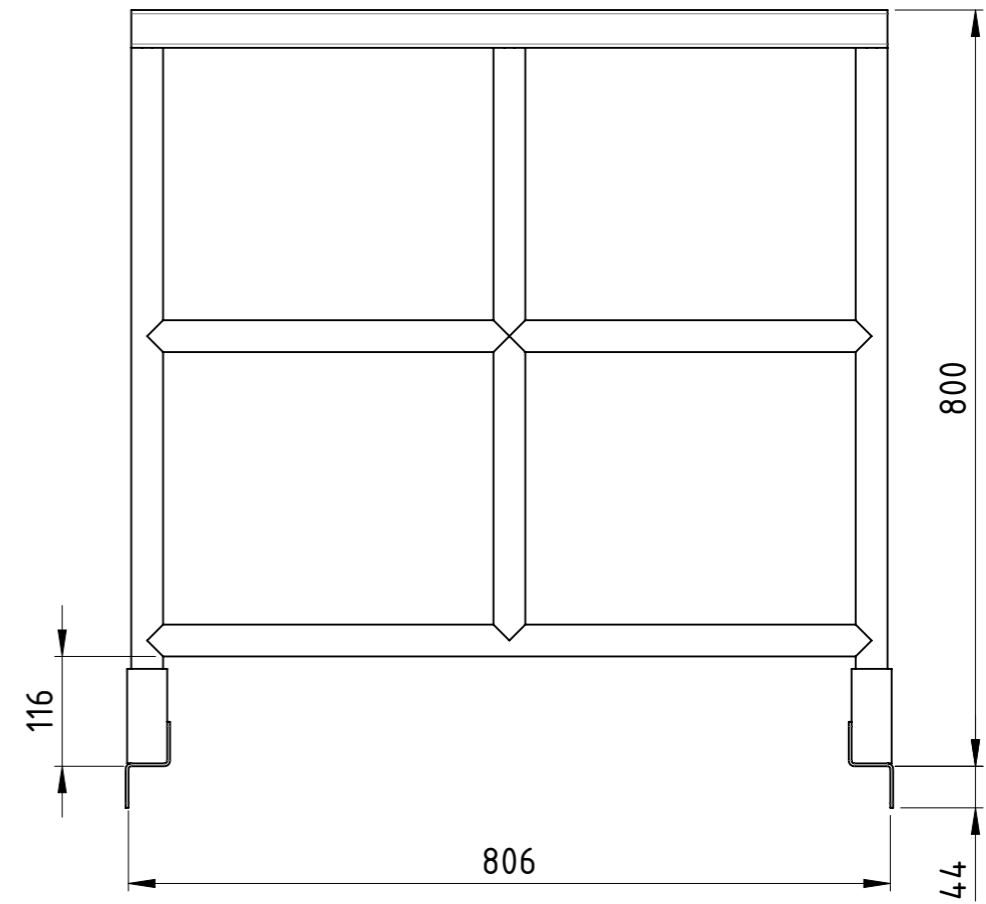
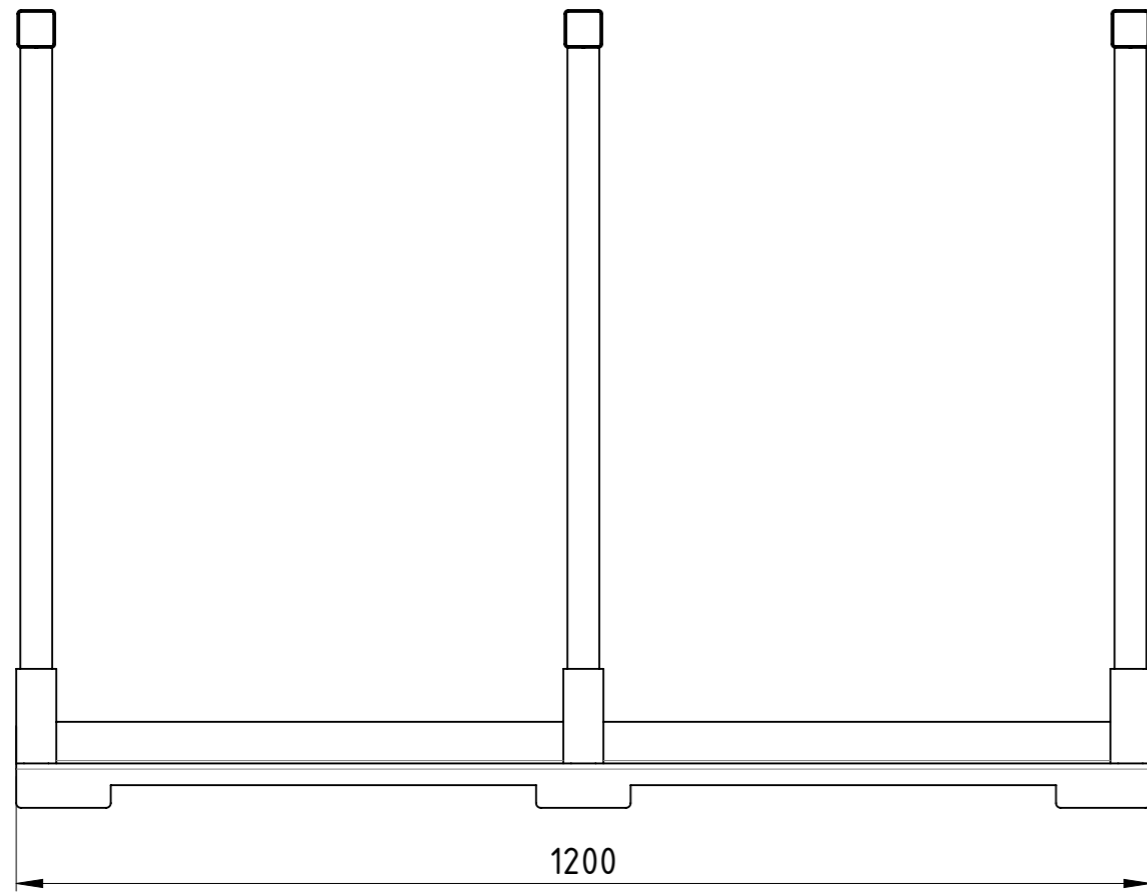

Maßstab in cm / SCALE IN CM
0 1 2 3 4 5

Diese Zeichnung darf weder vervielfältigt, Dritten zugänglich gemacht noch widerrechtlich benutzt werden. Nach ihrer gefertigte Teile dürfen vom Lieferanten Dritten weder zugänglich gemacht, überlassen noch verkauft werden.

Traglast 500 kg,
lackiert RAL 5012 Lichtblau

Weitergabe sowie Vervielfältigung dieses Dokumentes, Verwertung und Mitteilung seines Inhalts sind verboten, soweit nicht ausdrücklich gestattet. Zuwiderhandlungen verpflichten zu Schadenersatz. Alle Rechte für den Fall der Patent-, Gebrauchsmuster oder Geschmacksmustereintragung vorbehalten.

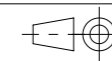

1:8

Gewicht [kg]: 39.85

| Datum | Name |
|---------------------|------|
| Erstellt 21.06.2026 | AB |
| Gepr. | |

Palettenaufsatz



PA-080x120x080-EPAL-1

| | | |
|----------|---|---|
| Revision | 1 | 1 |
|----------|---|---|

Zust.

A3

COPYING, DELIVERY TO THIRD PARTIES AS WELL AS ILLEGAL UTILISATION OF TECHNICAL DOCUMENT IS NOT ALLOWED.

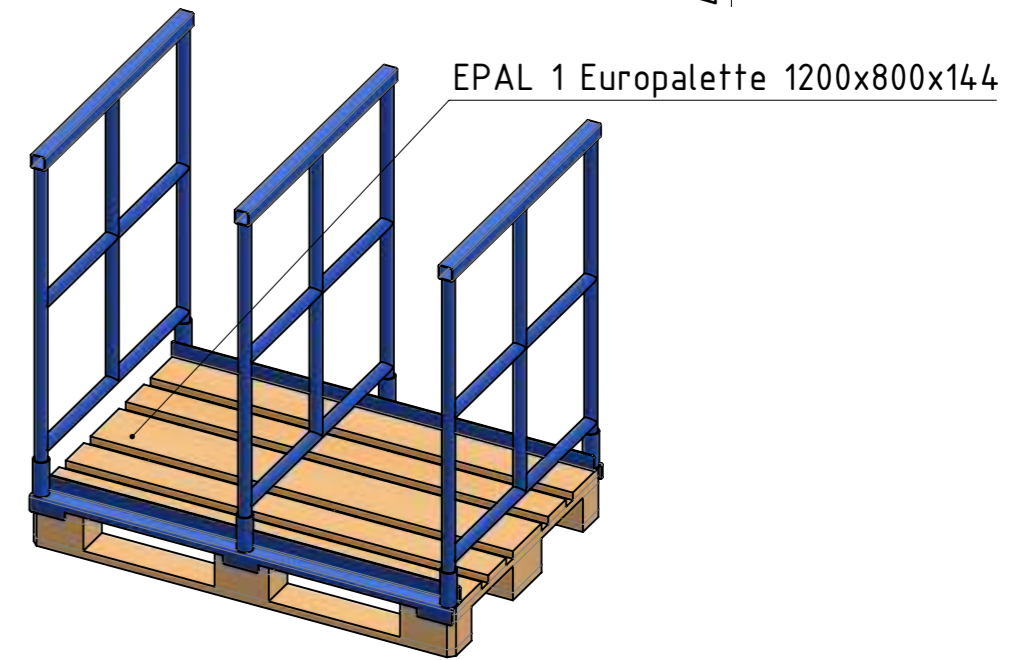
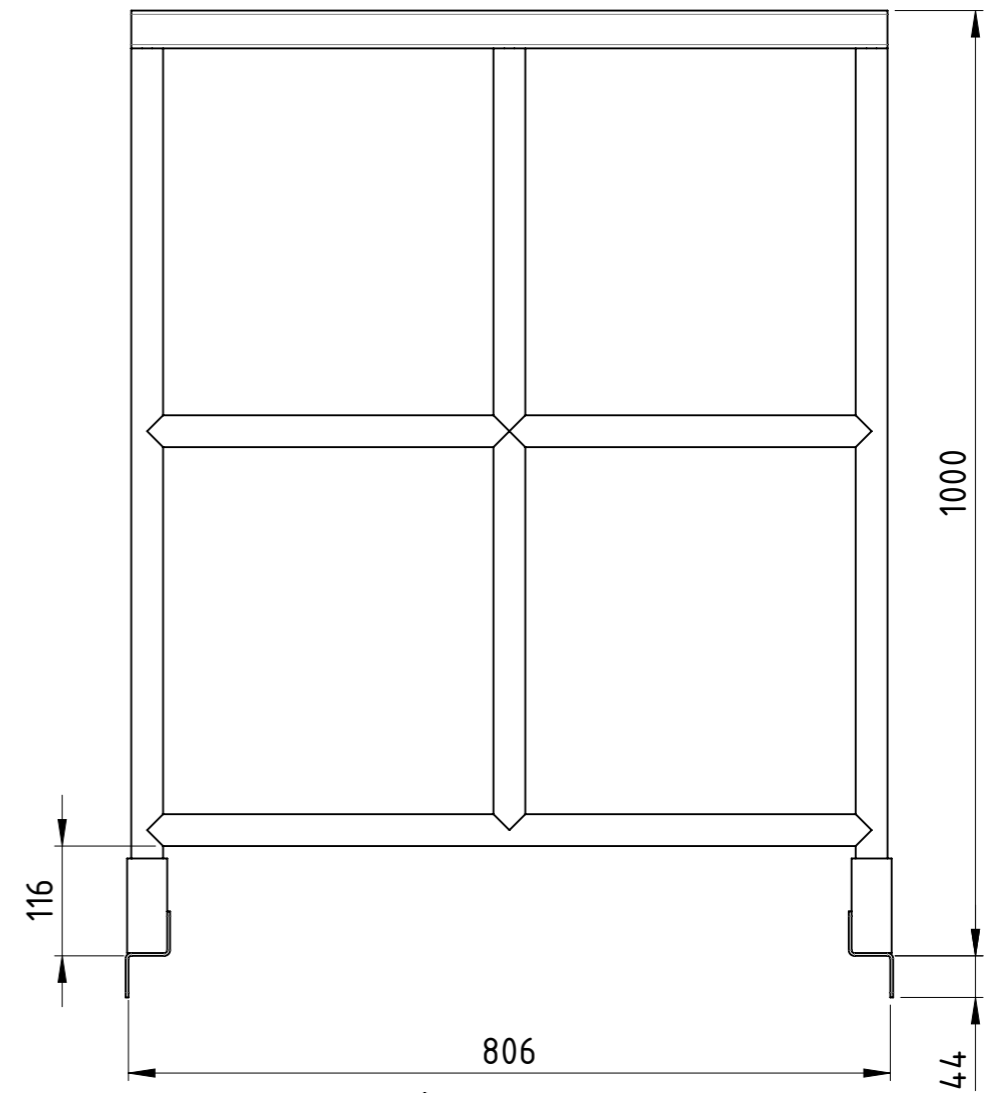
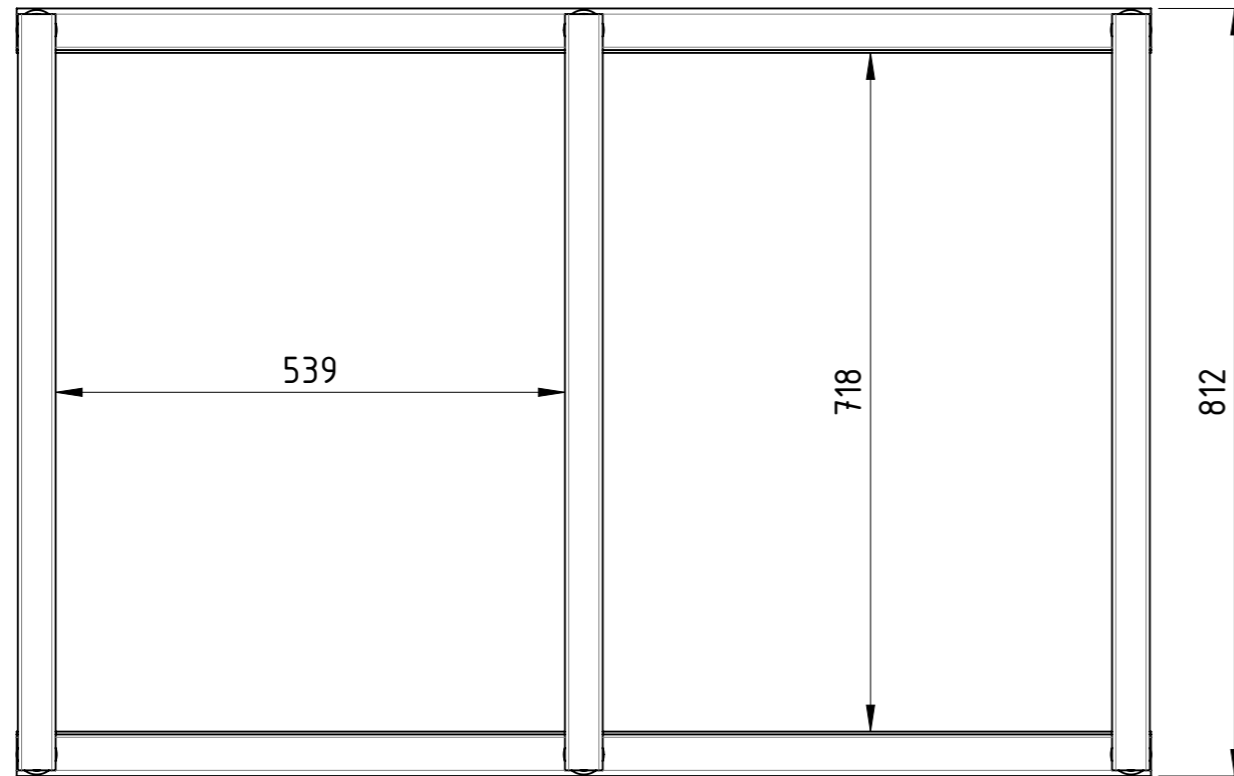
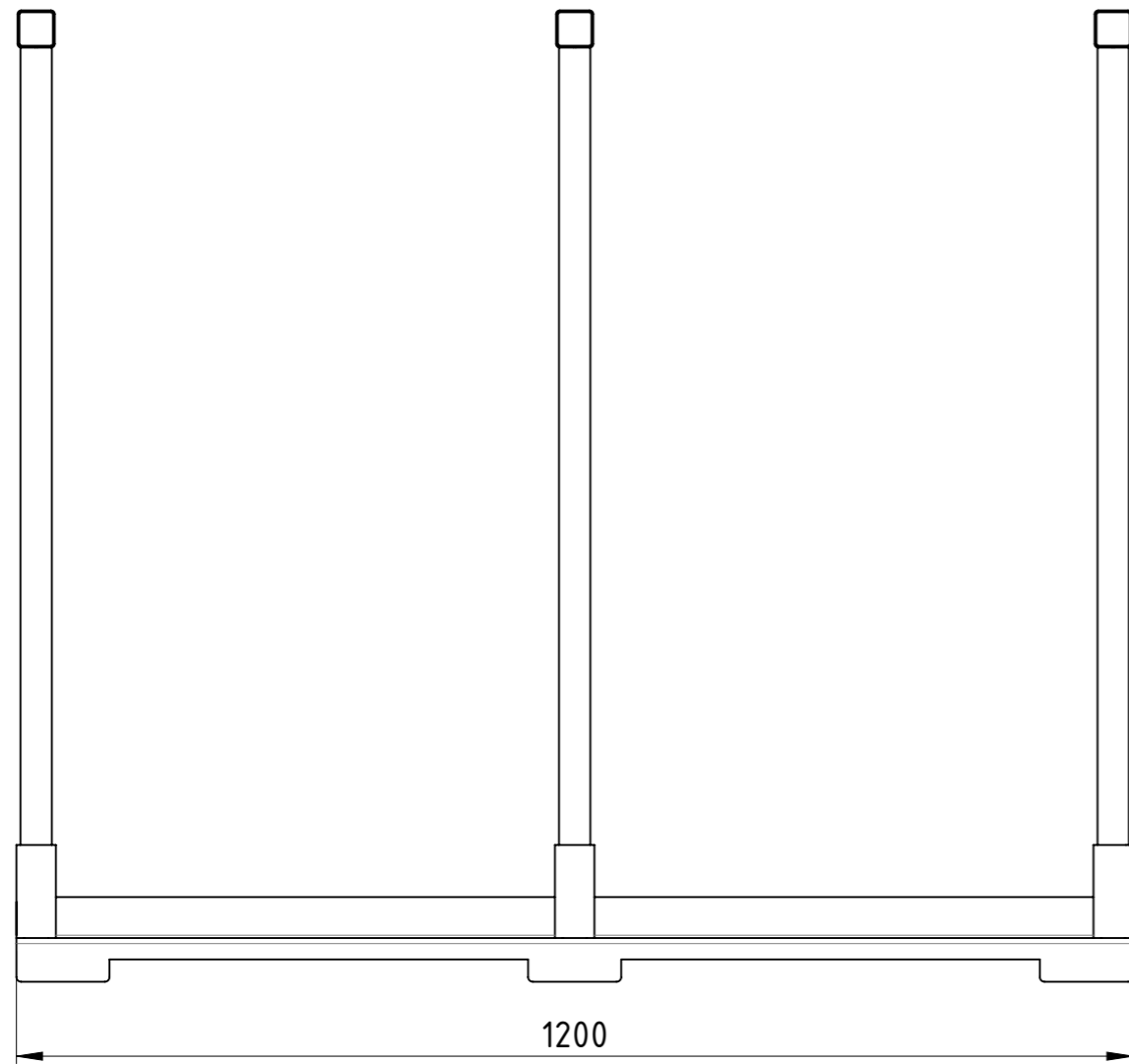

Maßstab in cm / SCALE IN CM
0 1 2 3 4 5

Diese Zeichnung darf weder vervielfältigt, Dritten zugänglich gemacht noch widerrechtlich benutzt werden. Nach ihrer gefertigte Teile dürfen vom Lieferanten Dritten weder zugänglich gemacht, überlassen noch verkauft werden.

Traglast 500 kg,
lackiert RAL 5012 Lichtblau

Weitergabe sowie Vervielfältigung dieses Dokumentes, Verwertung und Mitteilung seines Inhalts sind verboten, soweit nicht ausdrücklich gestattet. Zuwiderhandlungen verpflichten zu Schadensersatz. Alle Rechte für den Fall der Patent-, Gebrauchsmuster oder Geschmacksmustereintragung vorbehalten.

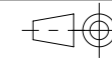

1:8

Gewicht [kg]: 44.15

| Datum | | Name | |
|----------|------------|------|--|
| Erstellt | 21.06.2026 | AB | |
| Gepr. | | | |
| | | | |
| | | | |
| | | | |
| | | | |
| Zust. | | | |



Palettenaufsatz

PA-080x120x100-EPAL-1

| | | |
|----------|---|----|
| Revision | 1 | A3 |
| | 1 | 1 |

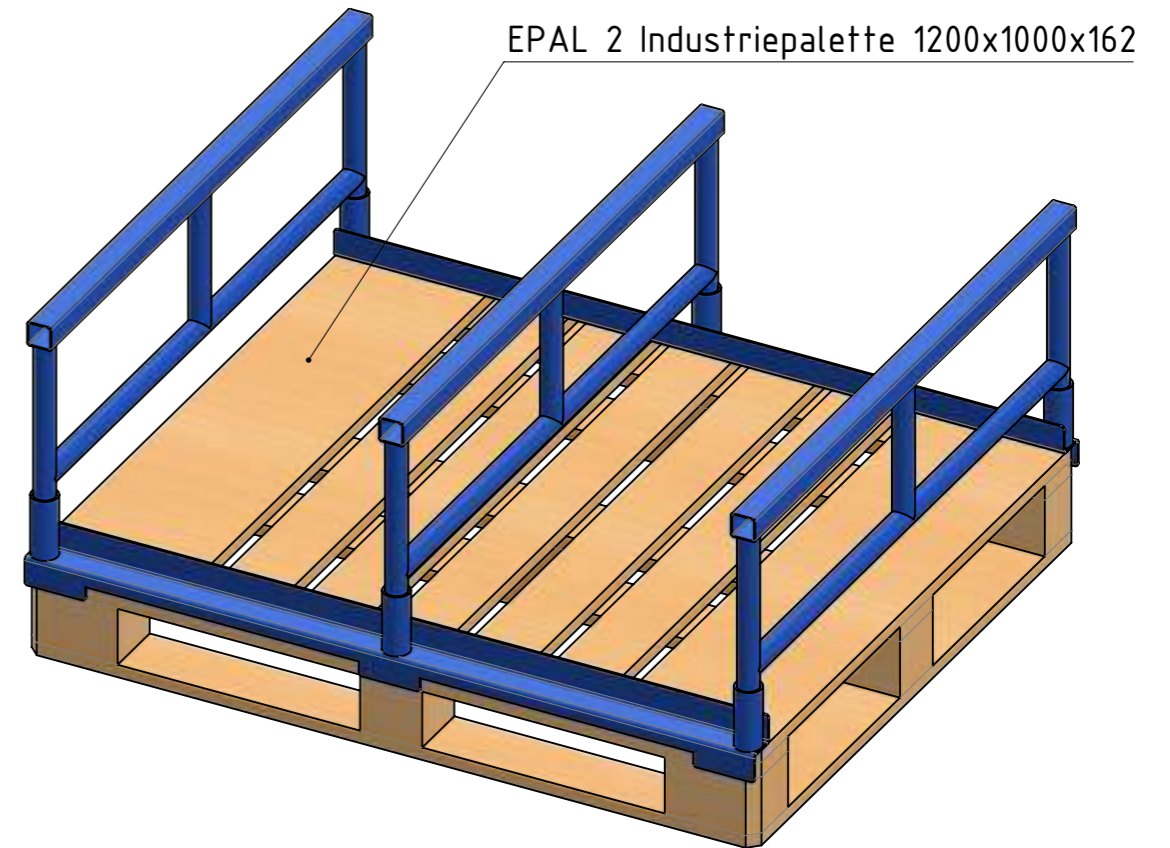
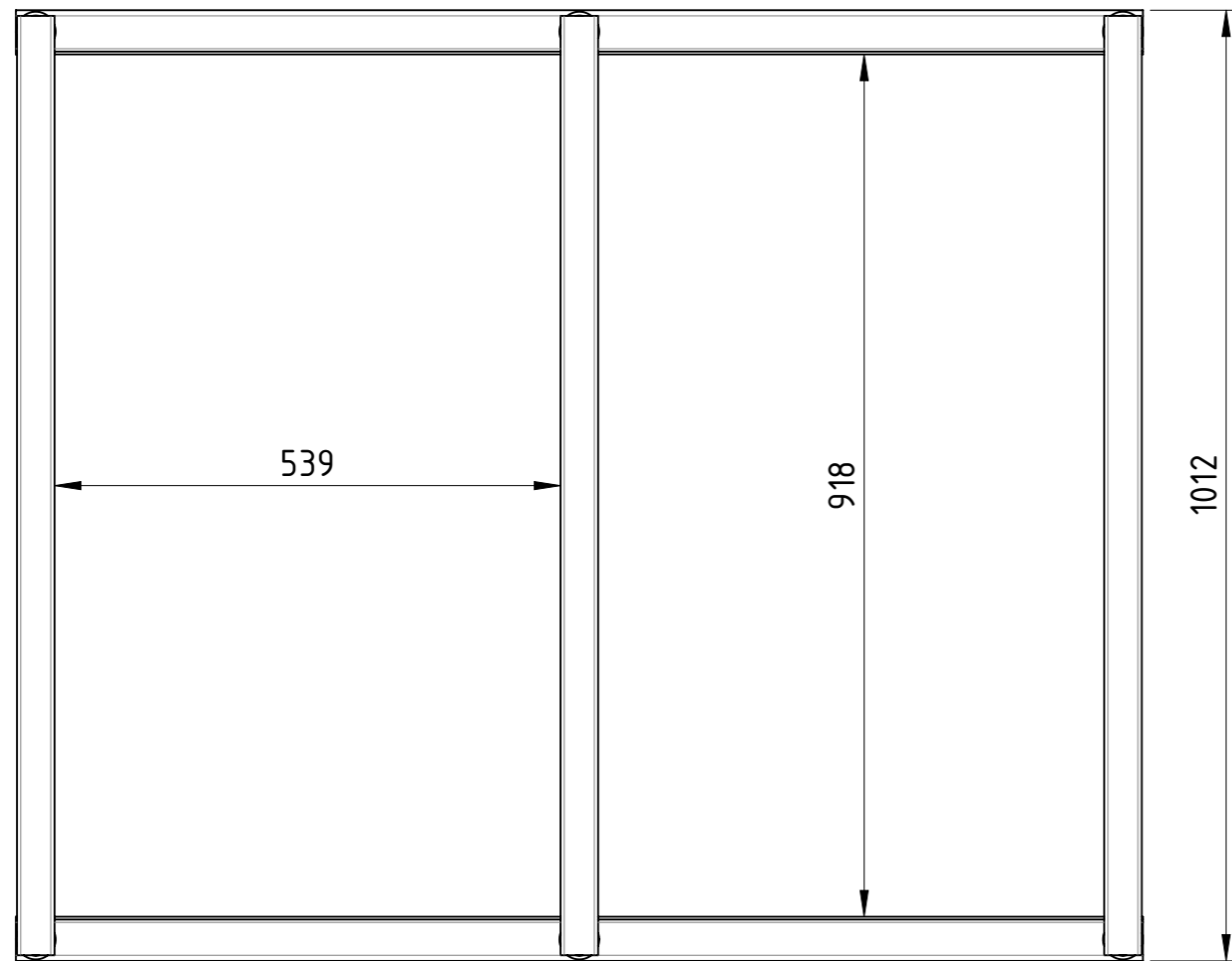
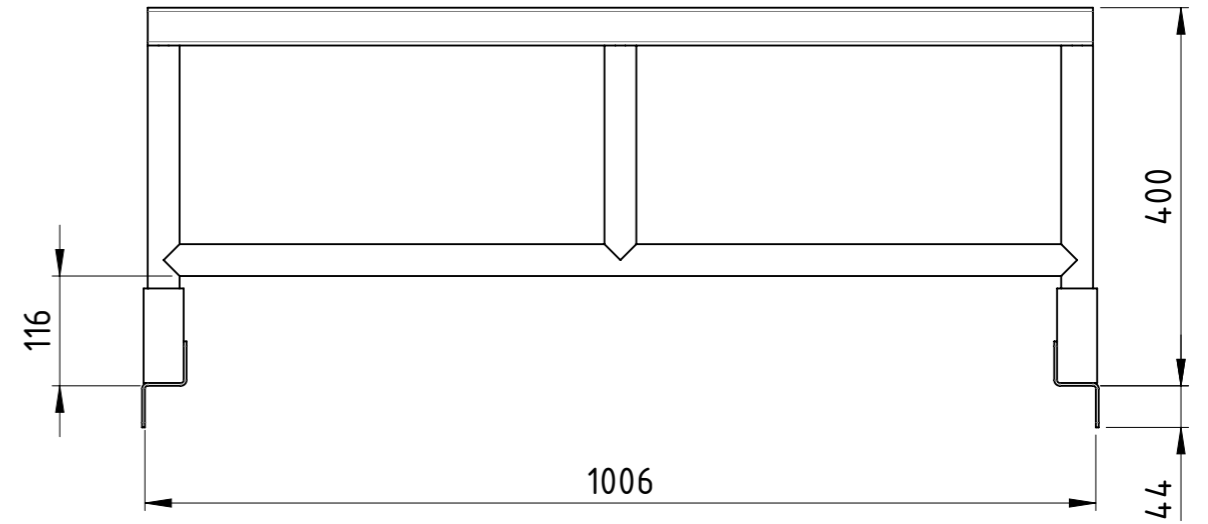
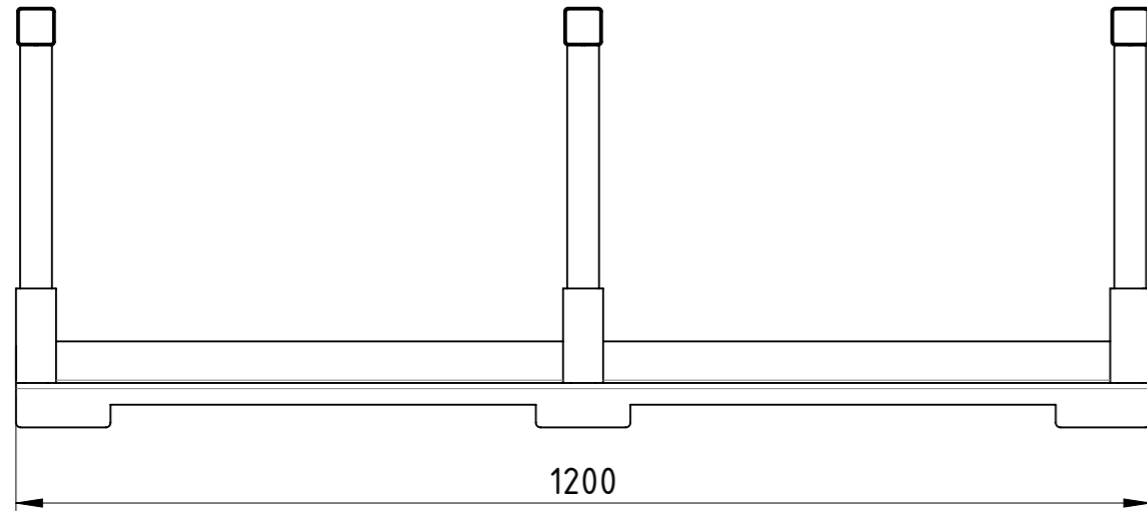

Maßstab in cm / SCALE IN CM



Diese Zeichnung darf weder vervielfältigt, Dritten zugänglich gemacht noch widerrechtlich benutzt werden. Nach ihrer gefertigte Teile dürfen vom Lieferanten Dritten weder zugänglich gemacht, überlassen noch verkauft werden.

Traglast 500 kg,
lackiert RAL 5012 Lichtblau

Weitergabe sowie Vervielfältigung dieses Dokumentes, Verwertung und Mitteilung seines Inhalts sind verboten, soweit nicht ausdrücklich gestattet. Zuwiderhandlungen verpflichten zu Schadenersatz. Alle Rechte für den Fall der Patent-, Gebrauchsmuster oder Geschmacksmustereintragung vorbehalten.

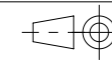

1:8

Gewicht [kg]: 28.90

| Datum | | Name | |
|----------|------------|------|--|
| Erstellt | 21.06.2026 | AB | |
| Gepr. | | | |
| Zust. | | | |



Palettenaufsatz

PA-100x120x040-EPAL-2

| | | |
|----------|---|----|
| Revision | 1 | A3 |
| | 1 | 1 |

COPYING, DELIVERY TO THIRD PARTIES AS WELL AS ILLEGAL UTILISATION OF TECHNICAL DOCUMENT IS NOT ALLOWED.

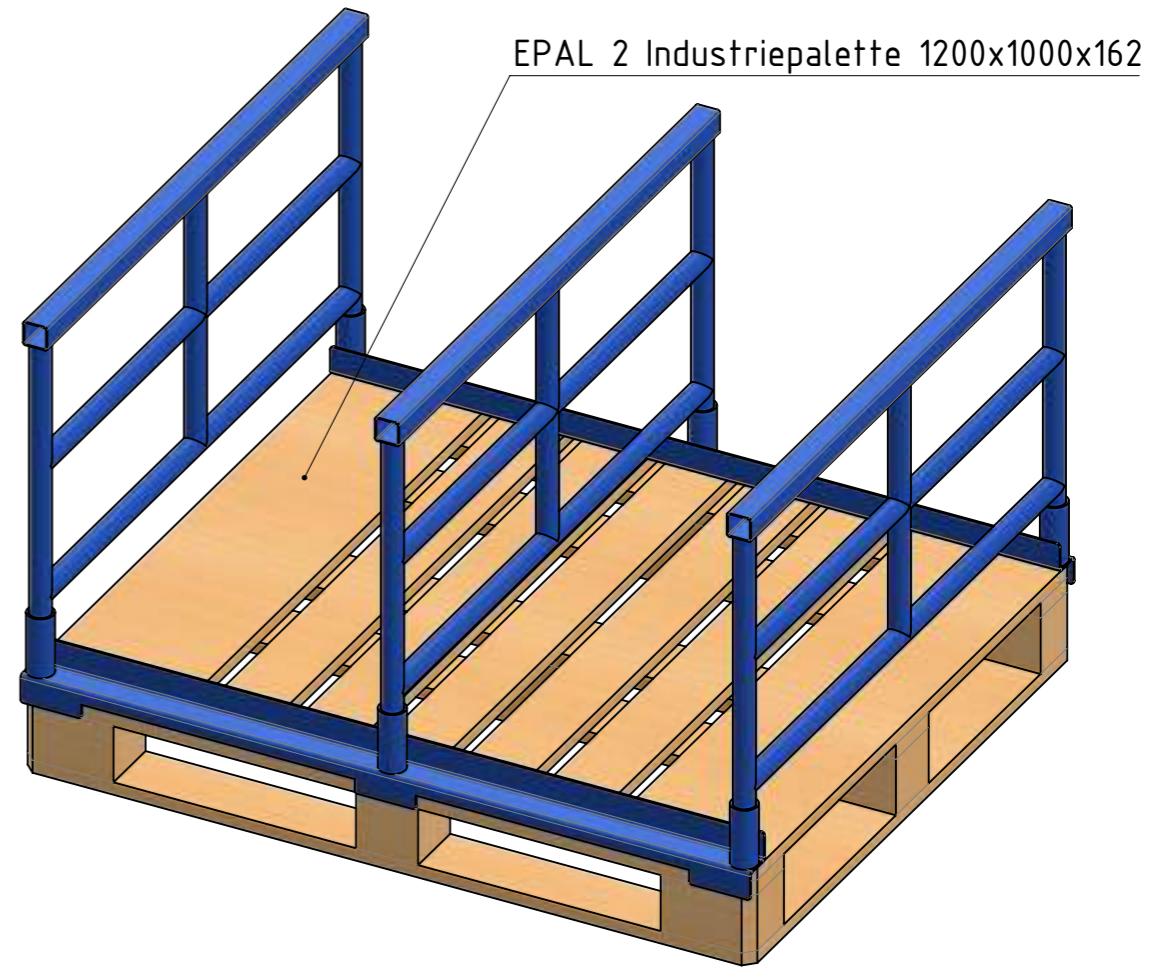
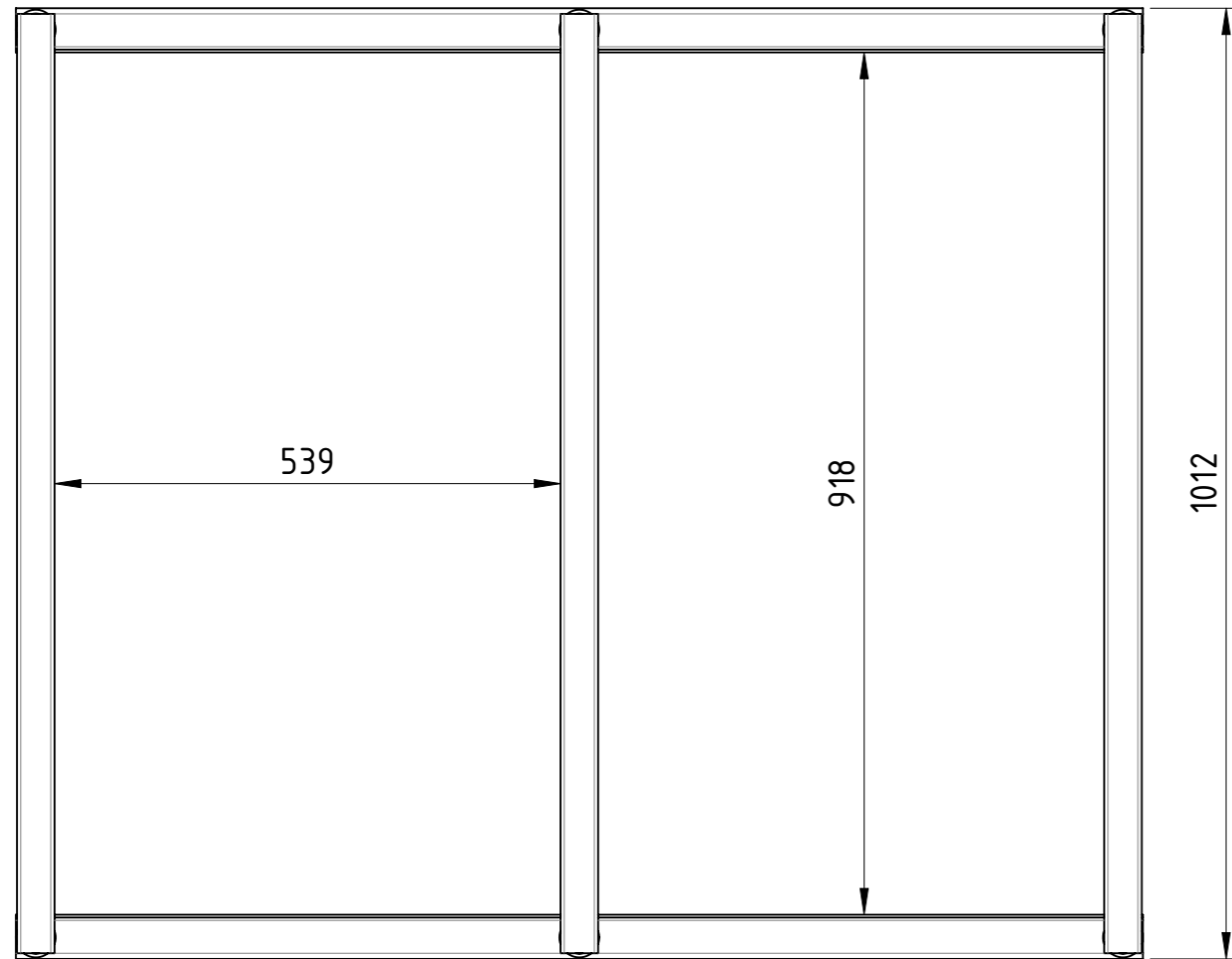
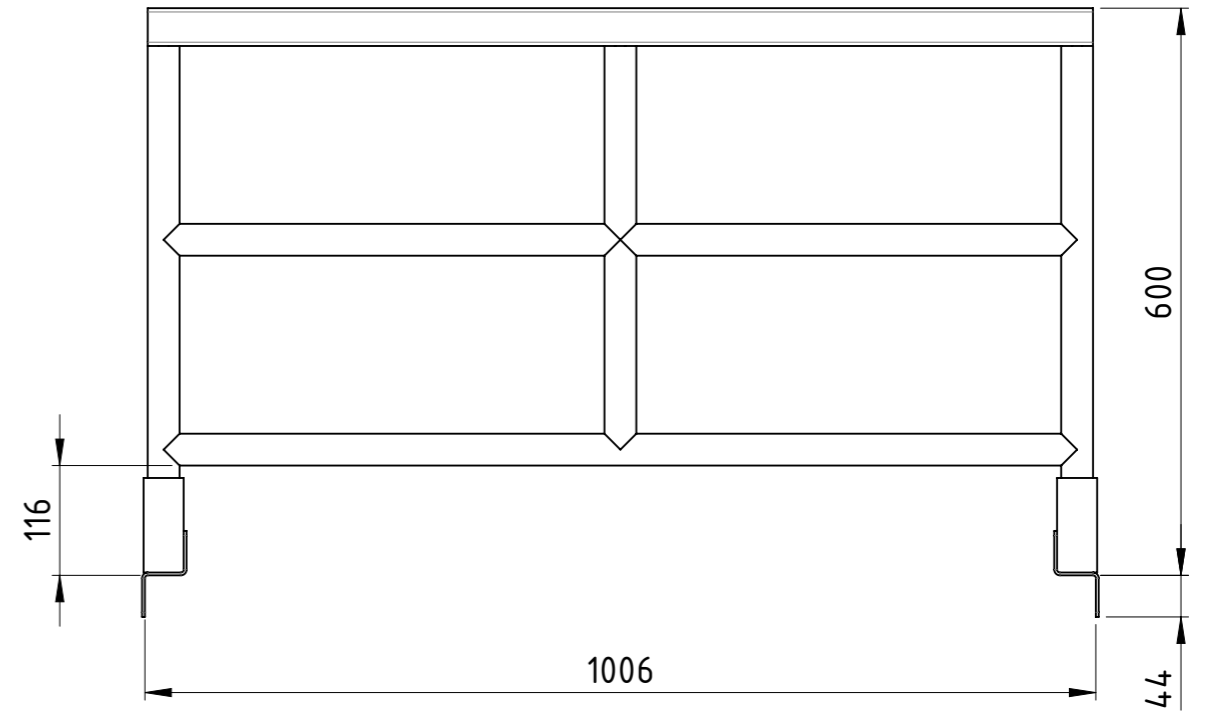
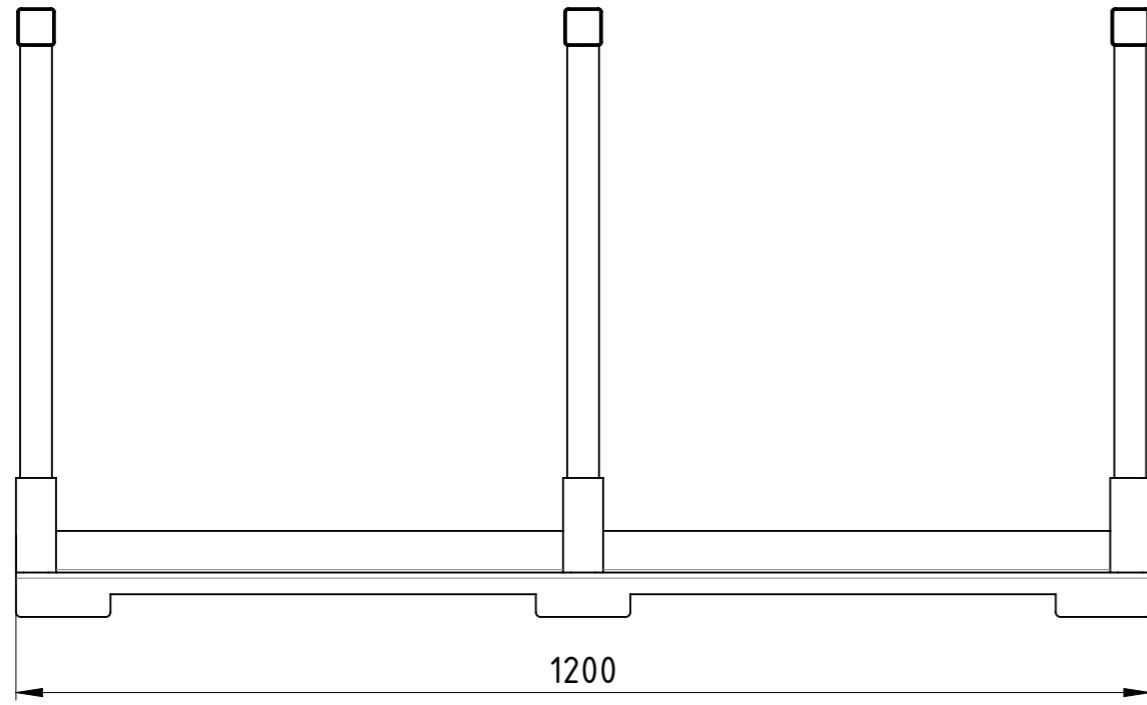

Maßstab in cm / SCALE IN CM
0 1 2 3 4 5

Diese Zeichnung darf weder vervielfältigt, Dritten zugänglich gemacht noch widerrechtlich benutzt werden. Nach ihrer gefertigte Teile dürfen vom Lieferanten Dritten weder zugänglich gemacht, überlassen noch verkauft werden.

Traglast 500 kg,
lackiert RAL 5012 Lichtblau

Weitergabe sowie Vervielfältigung dieses Dokumentes, Verwertung und Mitteilung seines Inhalts sind verboten, soweit nicht ausdrücklich gestattet. Zuwiderhandlungen verpflichten zu Schadenersatz. Alle Rechte für den Fall der Patent-, Gebrauchsmuster oder Geschmacksmustereintragung vorbehalten.

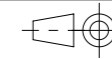

1:8

Gewicht [kg]: 39.78

| Datum | | Name | |
|----------|------------|------|--|
| Erstellt | 21.06.2026 | AB | |
| Gepr. | | | |
| Zust. | | | |



Palettenaufsatz

PA-100x120x060-EPAL-2

| | | |
|----------|---|----|
| Revision | 1 | A3 |
| | 1 | 1 |

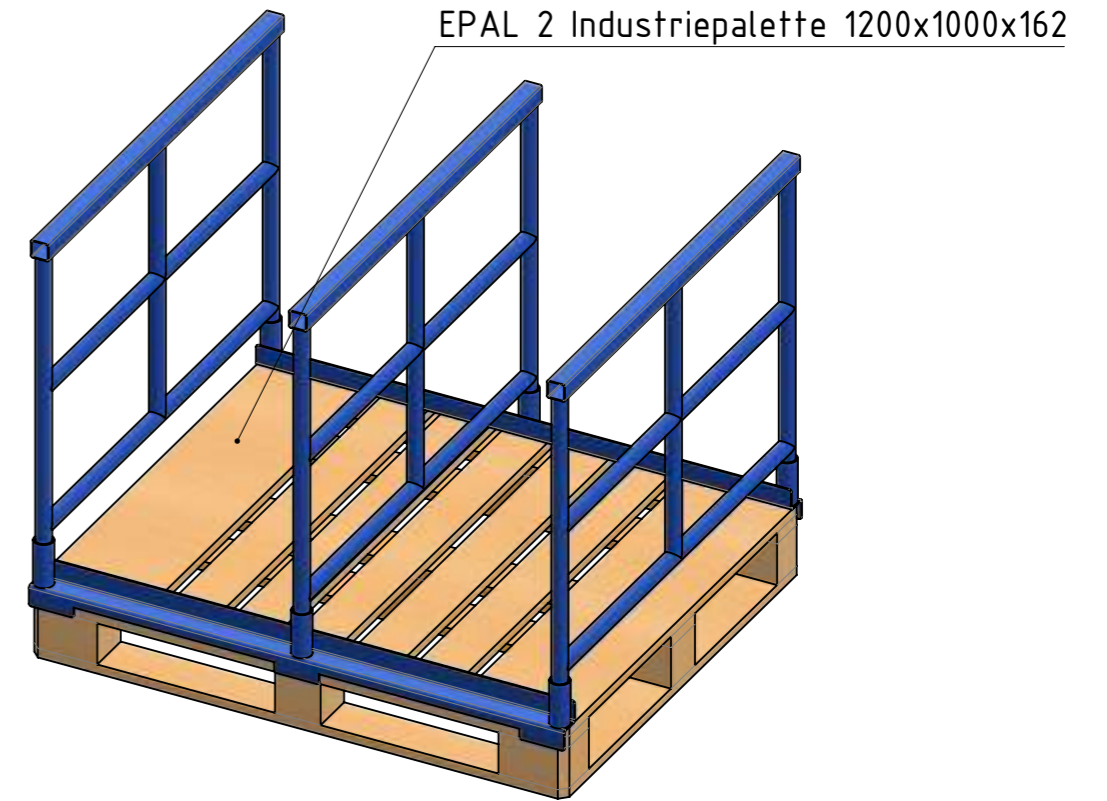
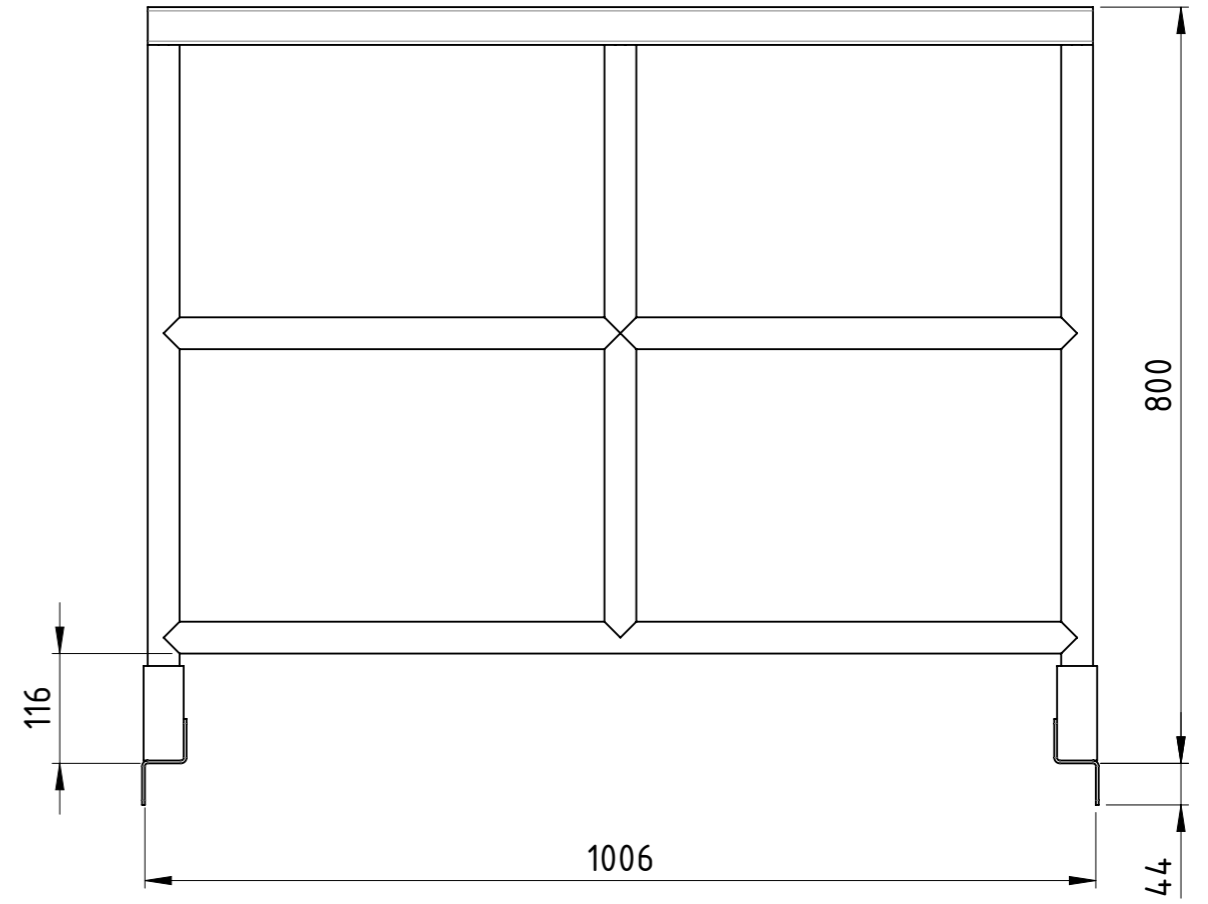
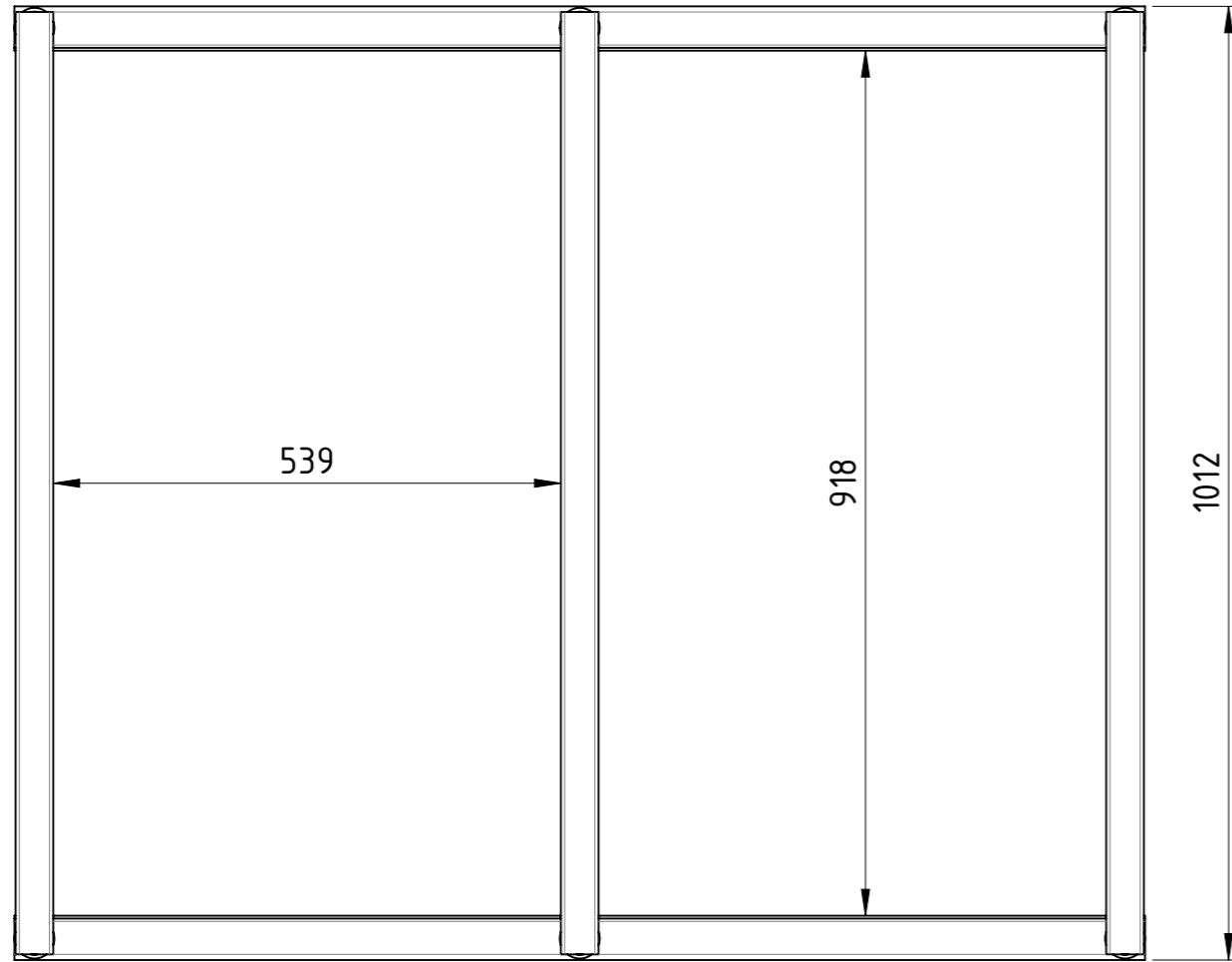
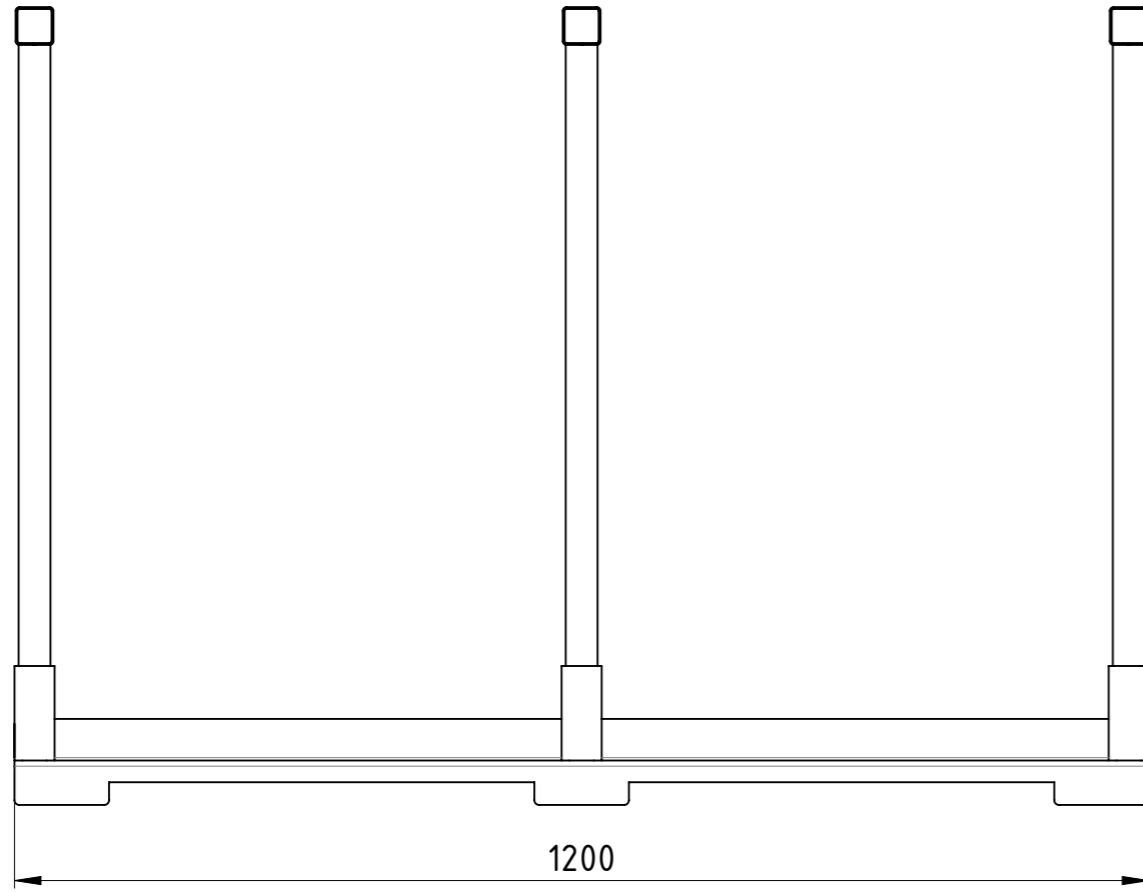

Diese Zeichnung darf weder vervielfältigt, Dritten zugänglich gemacht noch widerrechtlich benutzt werden. Nach ihrer gefertigte Teile dürfen vom Lieferanten Dritten weder zugänglich gemacht, überlassen noch verkauft werden.

Traglast 500 kg,
lackiert RAL 5012 Lichtblau

Weitergabe sowie Vervielfältigung dieses Dokumentes, Verwertung und Mitteilung seines Inhalts sind verboten, soweit nicht ausdrücklich gestattet. Zuwiderhandlungen verpflichten zu Schadenersatz. Alle Rechte für den Fall der Patent-, Gebrauchsmuster oder Geschmacksmustereintragung vorbehalten.

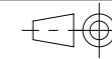

1:8

Gewicht [kg]: 44.09

| Datum | Name |
|---------------------|------|
| Erstellt 21.06.2026 | AB |
| Gepr. | |
| | |
| | |
| | |
| | |
| Zust. | |



Palettenaufsatz

PA-100x120x080-EPAL-2

| | | |
|----------|----|---|
| Revision | 1 | 1 |
| | A3 | |

COPYING, DELIVERY TO THIRD PARTIES AS WELL AS ILLEGAL UTILISATION OF TECHNICAL DOCUMENT IS NOT ALLOWED.

Maßstab in cm / SCALE IN CM
 0 1 2 3 4 5

Diese Zeichnung darf weder vervielfältigt, Dritten zugänglich gemacht noch widerrechtlich benutzt werden. Nach ihrer gefertigte Teile dürfen vom Lieferanten Dritten weder zugänglich gemacht, überlassen noch verkauft werden.

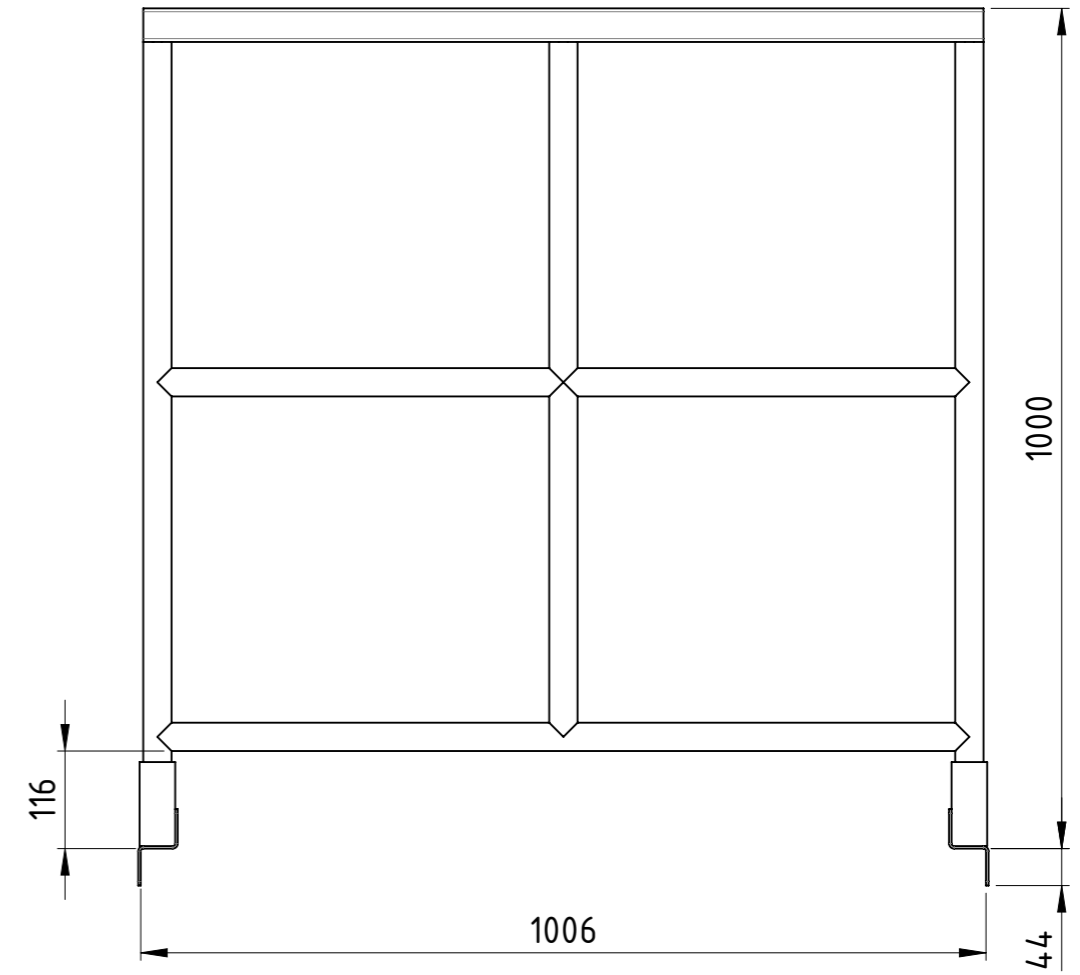
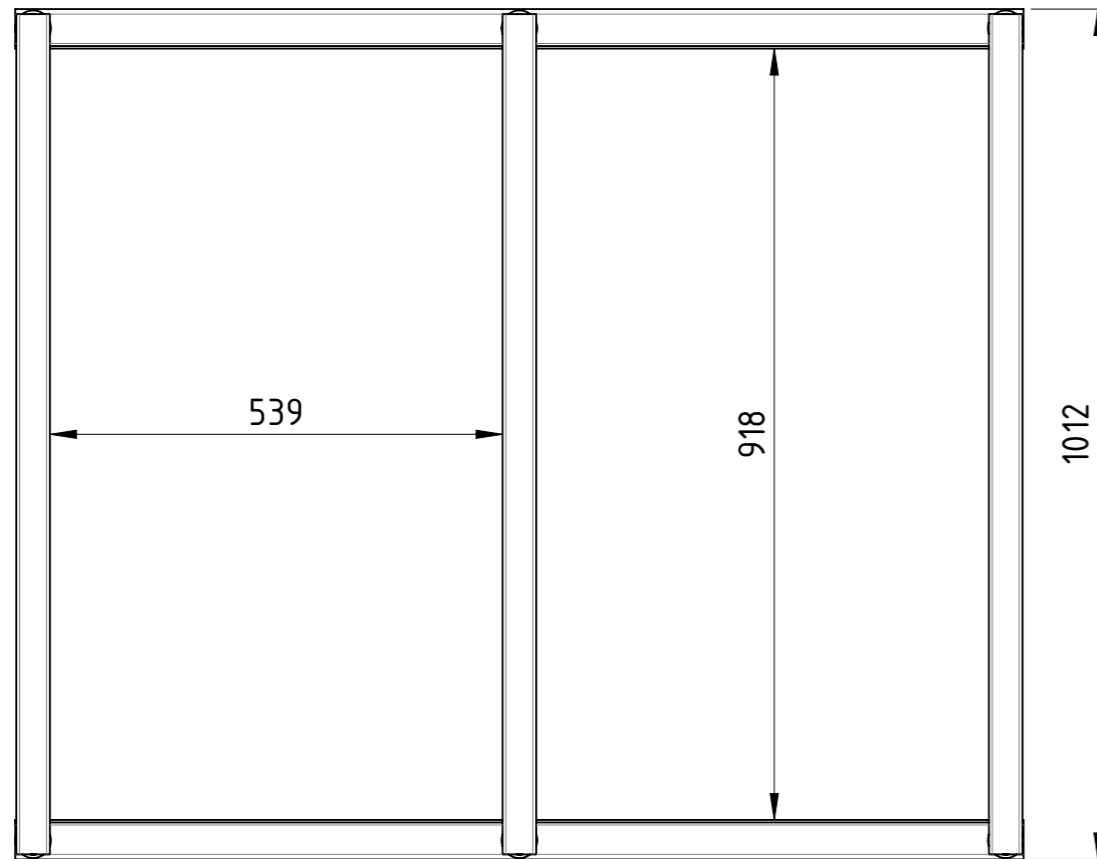
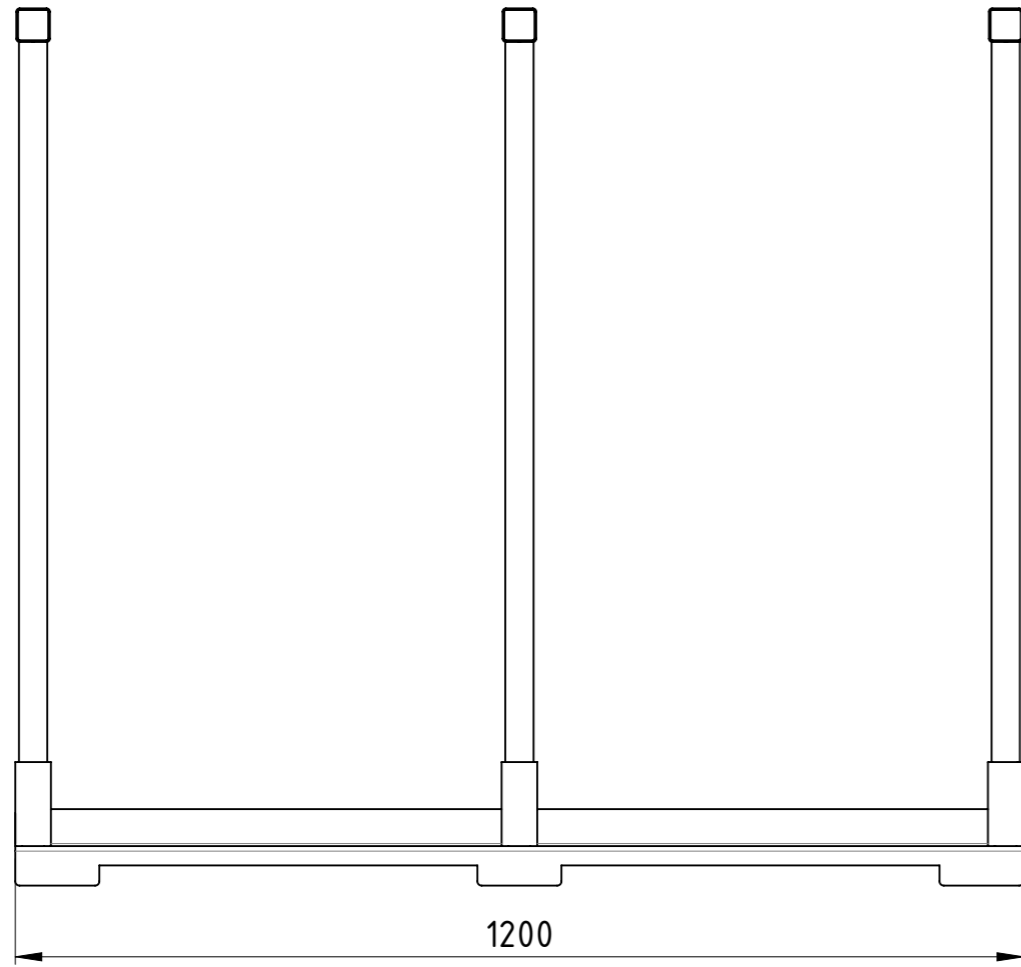

EPAL 2 Industriepalette 1200x1000x162

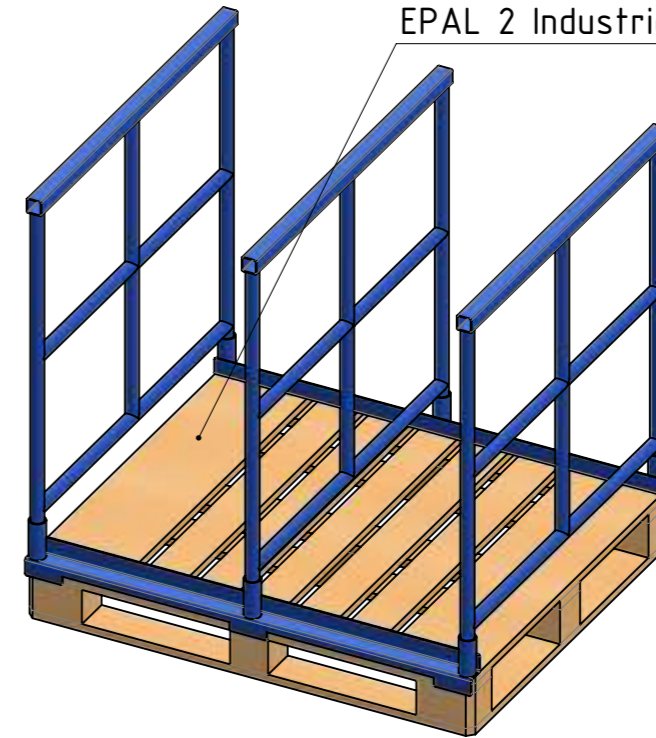

Traglast 500 kg,
 lackiert RAL 5012 Lichtblau

Weitergabe sowie Vervielfältigung dieses Dokumentes, Verwertung und Mitteilung seines Inhalts sind verboten, soweit nicht ausdrücklich gestattet. Zuwiderhandlungen verpflichten zu Schadenersatz. Alle Rechte für den Fall der Patent-, Gebrauchsmuster oder Geschmacksmustereintragung vorbehalten.

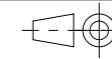

1:9

Gewicht [kg]: 48.39

| Datum | Name |
|---------------------|------|
| Erstellt 21.06.2026 | AB |
| Gepr. | |
| | |
| | |
| | |
| | |
| | |
| Zust. | |



Palettenaufsatz

PA-100x120x100-EPAL-2

| | | |
|----------|----|---|
| Revision | 1 | 1 |
| | A3 | |

COPYING, DELIVERY TO THIRD PARTIES AS WELL AS ILLEGAL UTILISATION OF TECHNICAL DOCUMENT IS NOT ALLOWED.

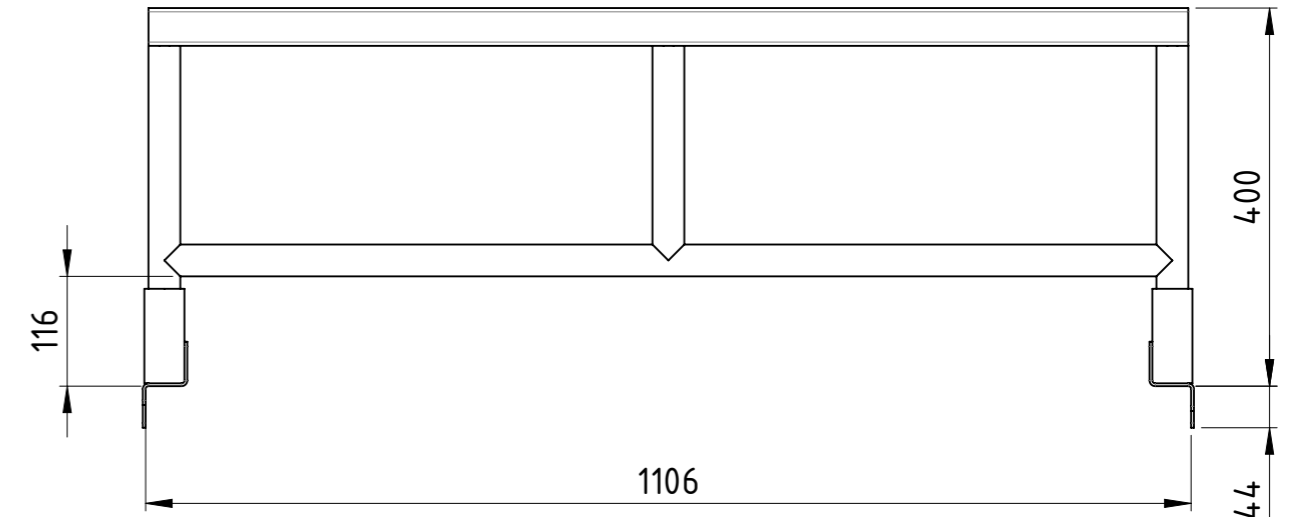
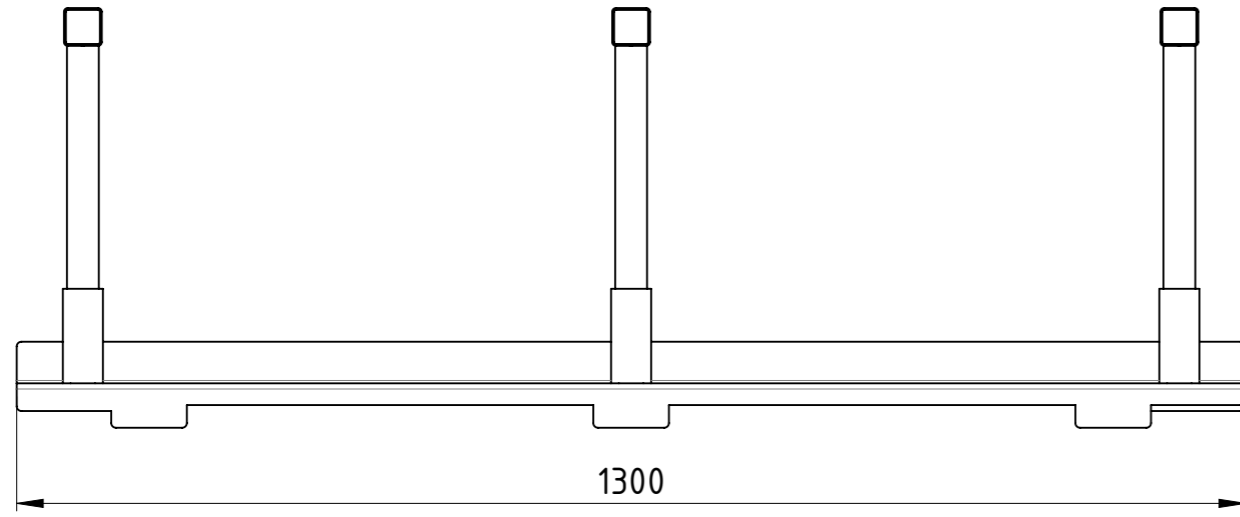

Maßstab in cm / SCALE IN CM

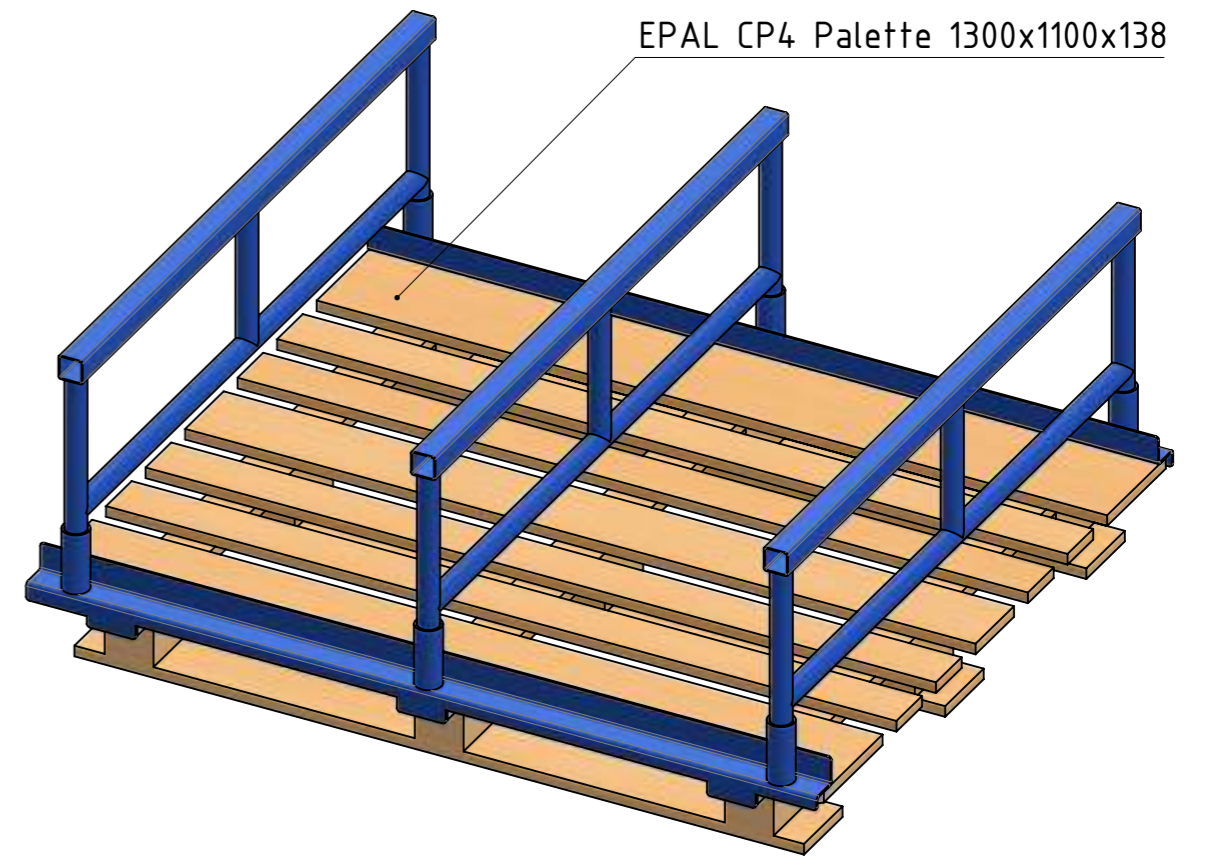
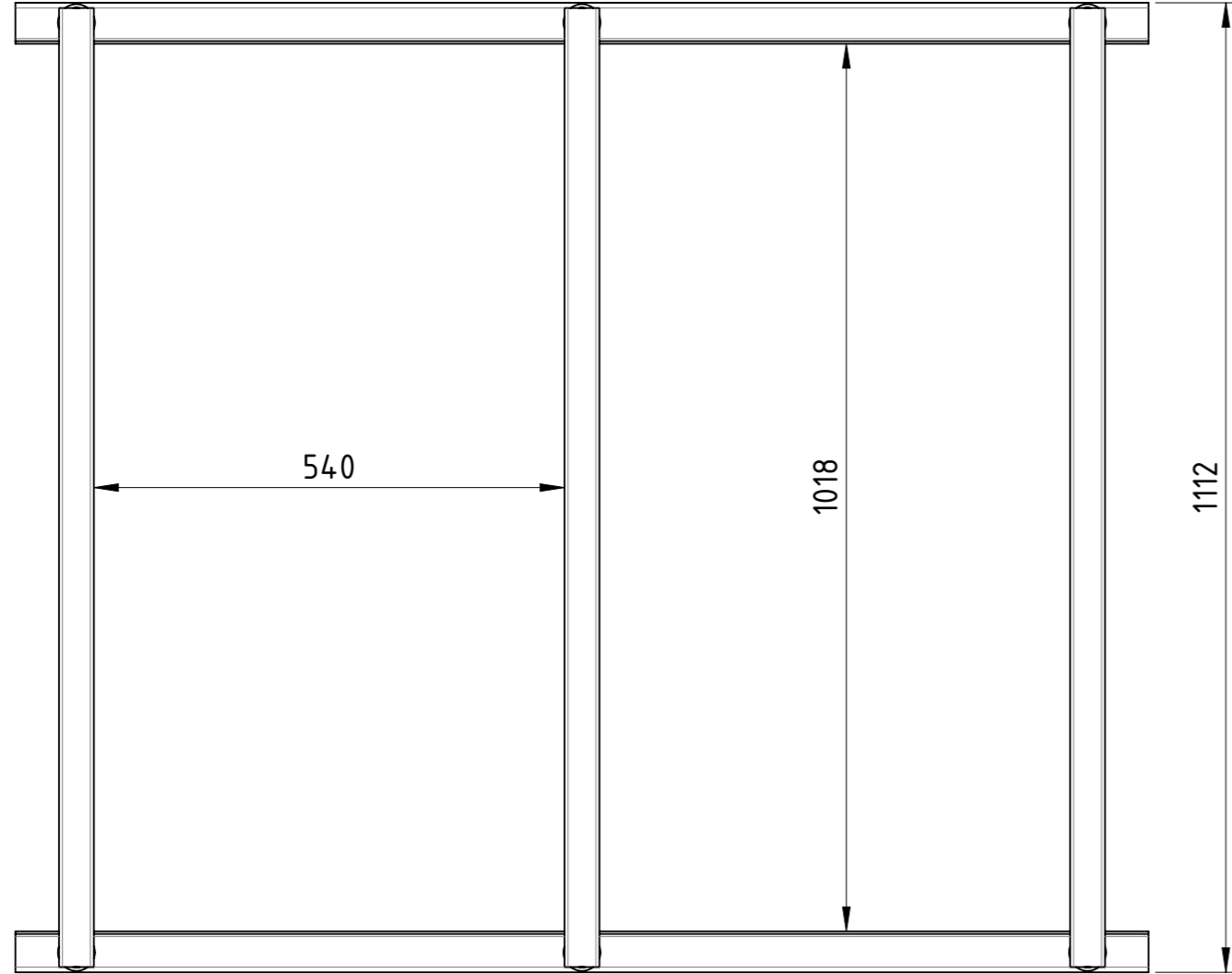

Diese Zeichnung darf weder vervielfältigt, Dritten zugänglich gemacht noch widerrechtlich benutzt werden. Nach ihrer gefertigte Teile dürfen vom Lieferanten Dritten weder zugänglich gemacht, überlassen noch verkauft werden.

Traglast 500 kg,
lackiert RAL 5012 Lichtblau

Weitergabe sowie Vervielfältigung dieses Dokumentes, Verwertung und Mitteilung seines Inhalts sind verboten, soweit nicht ausdrücklich gestattet. Zuwiderhandlungen verpflichten zu Schadenersatz. Alle Rechte für den Fall der Patent-, Gebrauchsmuster oder Geschmacksmustereintragung vorbehalten.

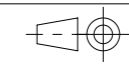

1:8 Gewicht [kg]: 30.77

| Datum | | Name | |
|----------|------------|------|--|
| Erstellt | 21.06.2026 | AB | |
| Gepr. | | | |
| Zust. | | | |



Palettenaufsatz

PA-110x130x040-EPAL-CP4

| | | |
|----------|---|----|
| Revision | 1 | A3 |
| | 1 | 1 |

COPYING, DELIVERY TO THIRD PARTIES AS WELL AS ILLEGAL UTILISATION OF TECHNICAL DOCUMENT IS NOT ALLOWED.

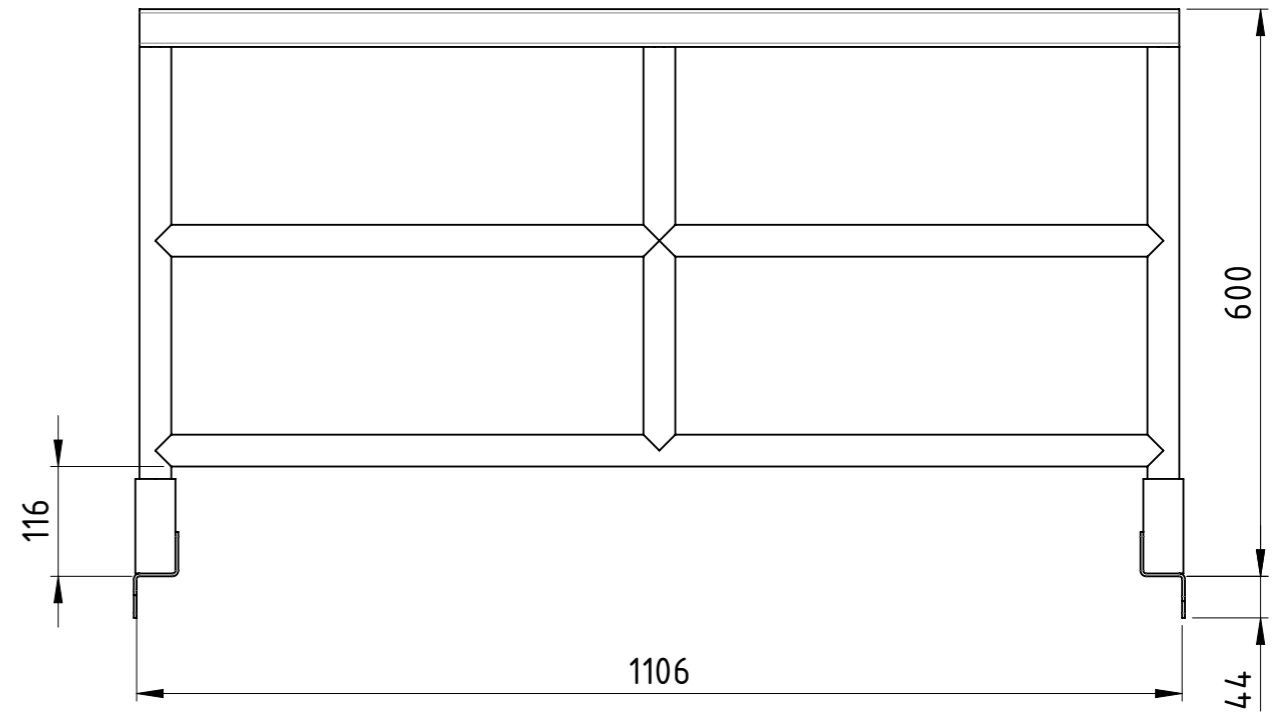
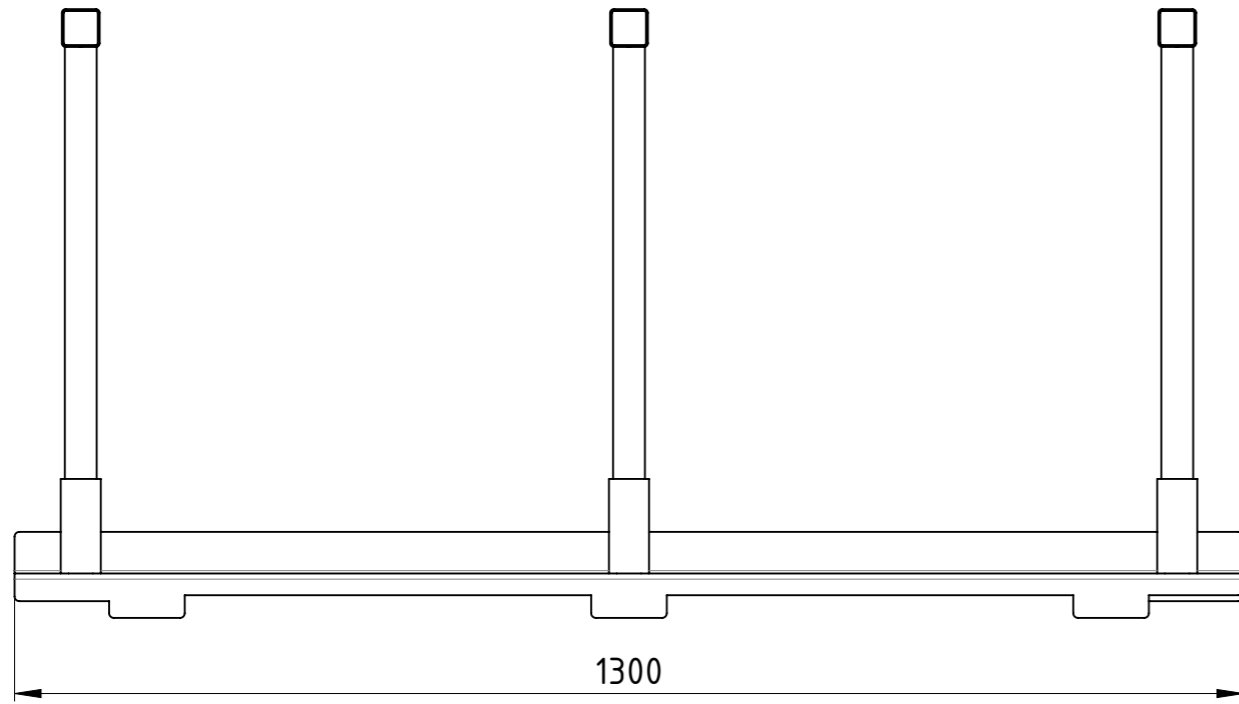

Maßstab in cm / SCALE IN CM

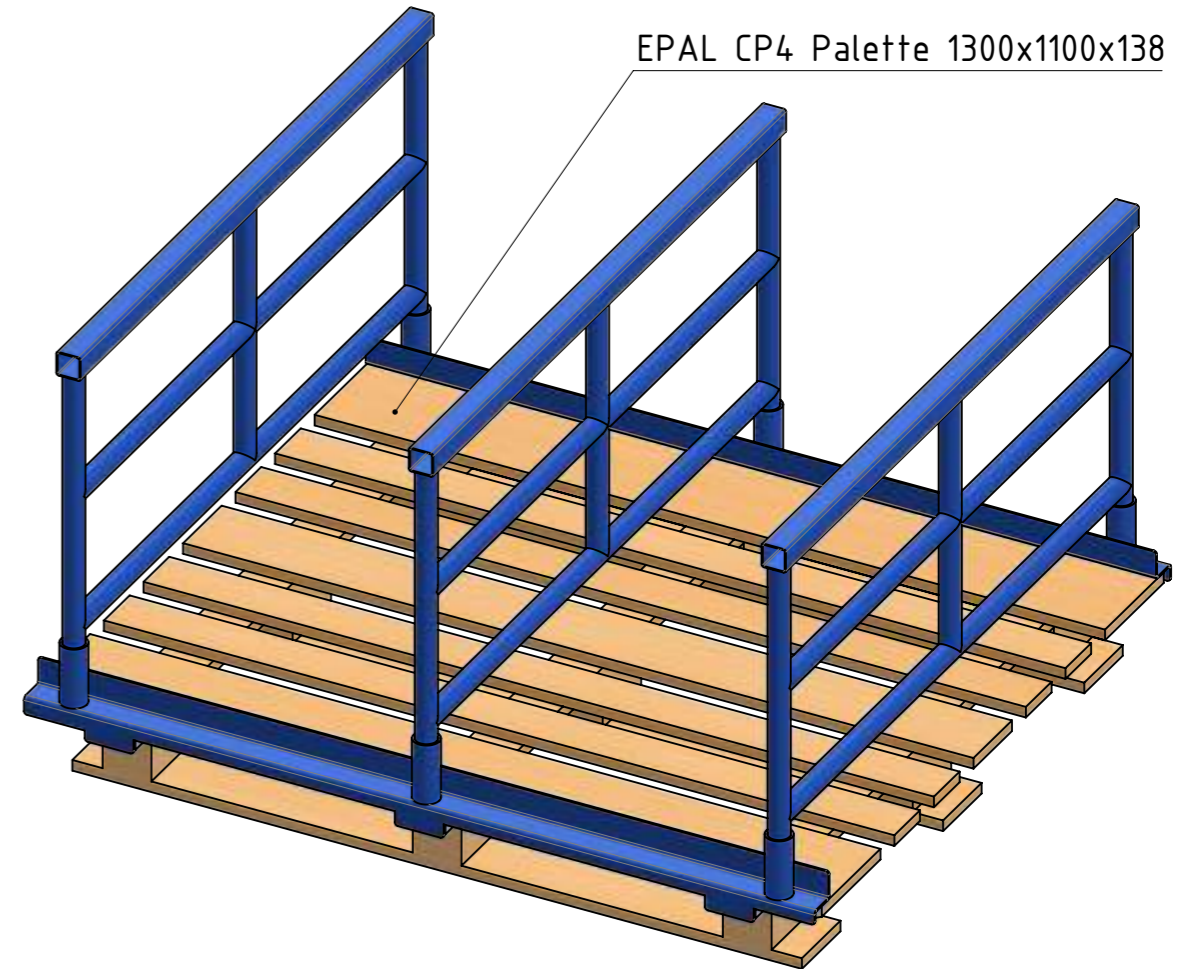
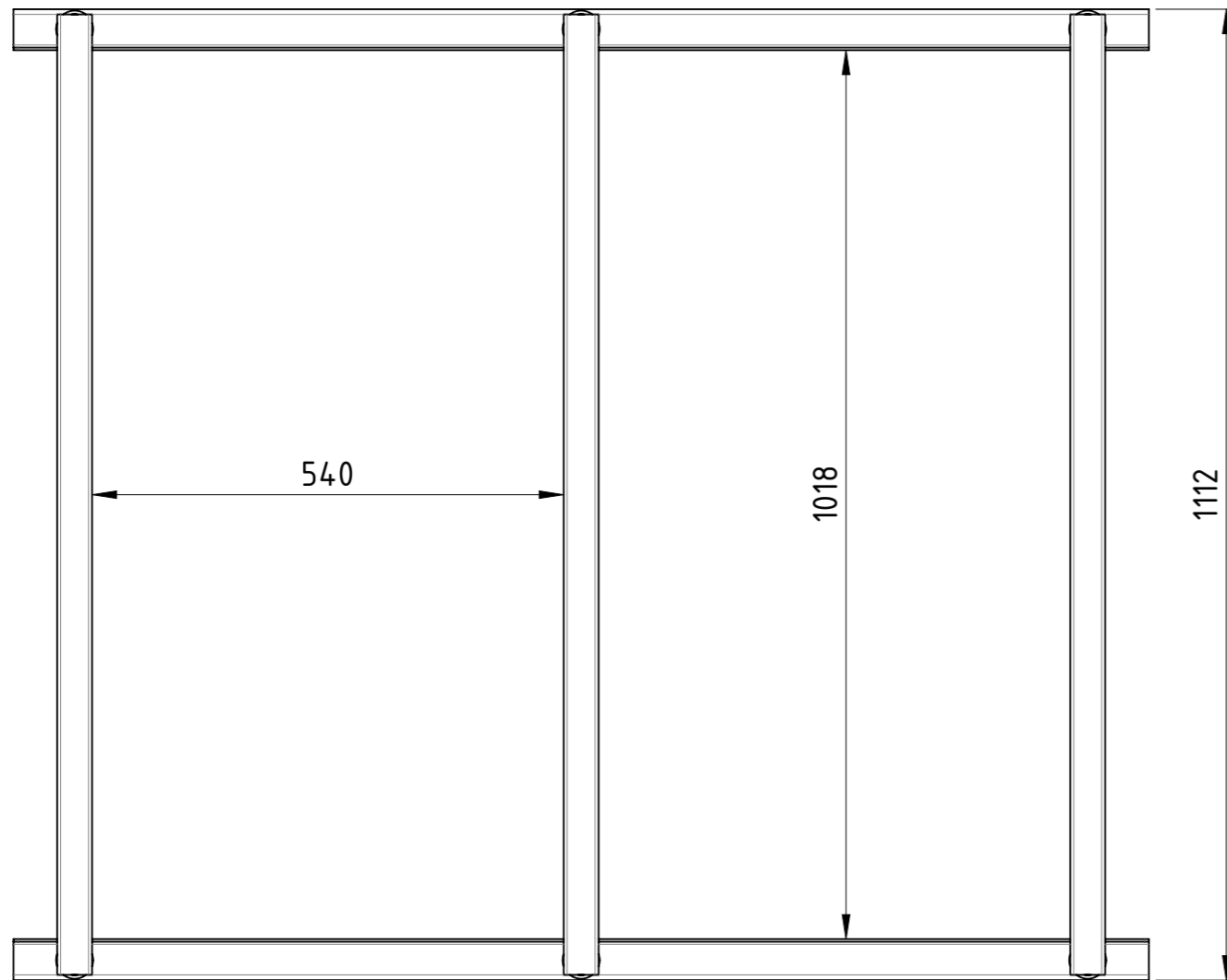

Diese Zeichnung darf weder vervielfältigt, Dritten zugänglich gemacht noch widerrechtlich benutzt werden. Nach ihrer gefertigte Teile dürfen vom Lieferanten Dritten weder zugänglich gemacht, überlassen noch verkauft werden.

Traglast 500 kg,
lackiert RAL 5012 Lichtblau

Weitergabe sowie Vervielfältigung dieses Dokumentes, Verwertung und Mitteilung seines Inhalts sind verboten, soweit nicht ausdrücklich gestattet. Zuwiderhandlungen verpflichten zu Schadensersatz. Alle Rechte für den Fall der Patent-, Gebrauchsmuster oder Geschmacksmustereintragung vorbehalten.

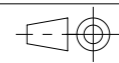

1:8

Gewicht [kg]: 42.37

| Datum | | Name | |
|----------|------------|------|--|
| Erstellt | 21.06.2026 | AB | |
| Gepr. | | | |
| Zust. | | | |



Palettenaufsatz

PA-110x130x060-EPAL-CP4

A3

Revision

1 1

COPYING, DELIVERY TO THIRD PARTIES AS WELL AS ILLEGAL UTILISATION OF TECHNICAL DOCUMENT IS NOT ALLOWED.

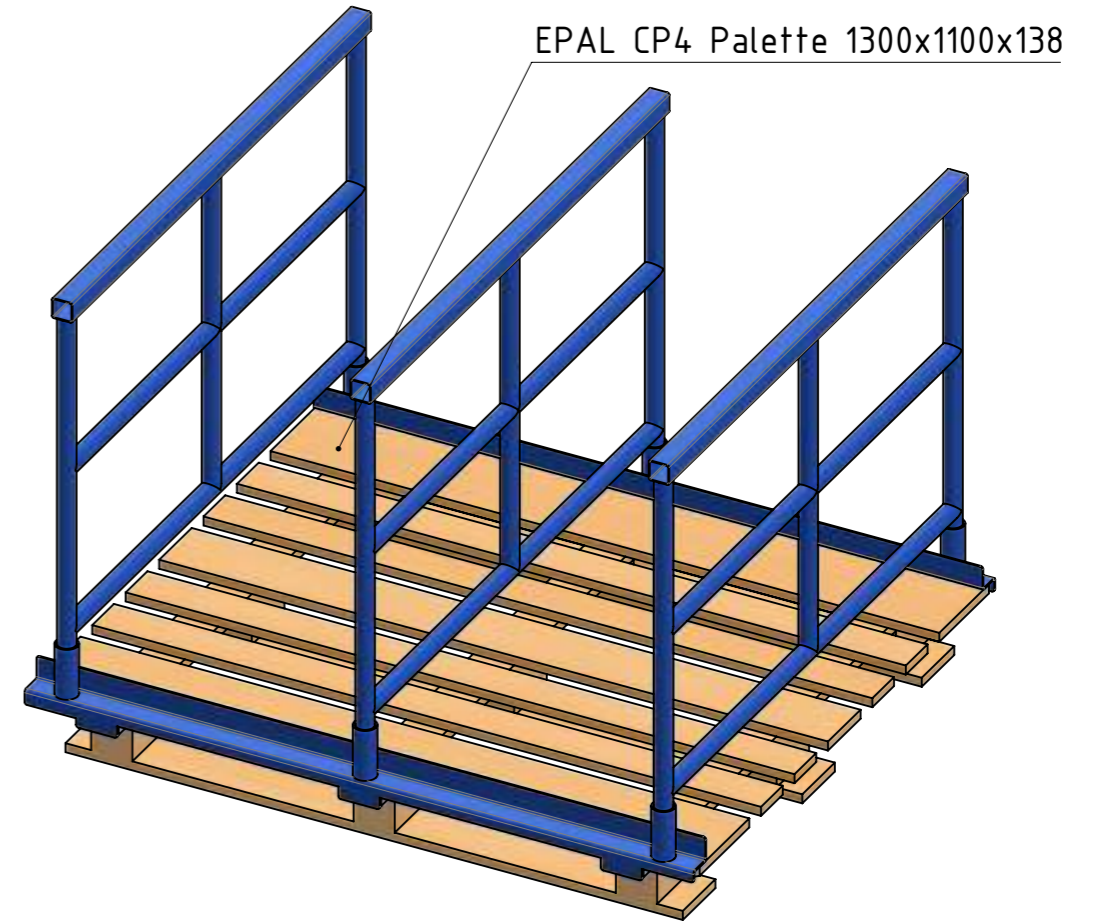
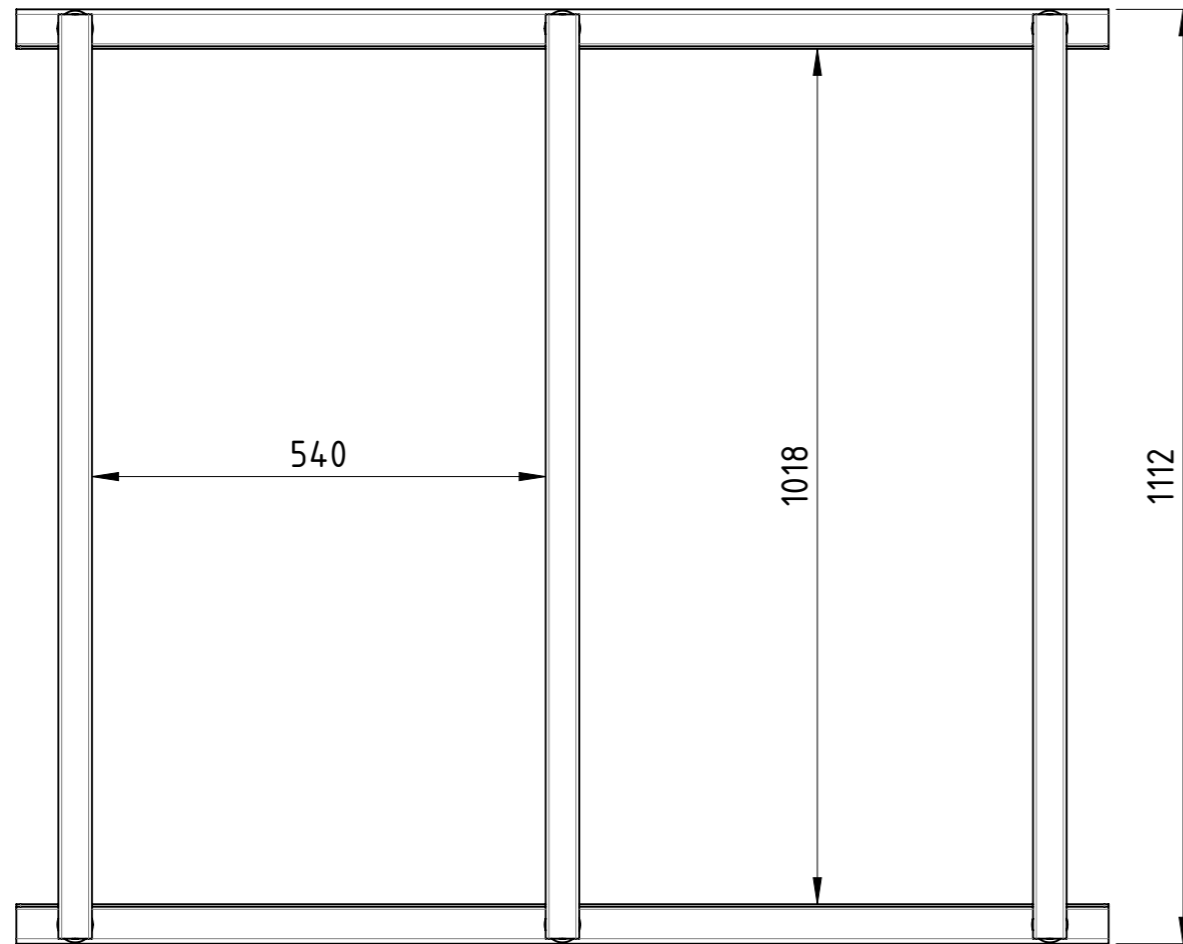
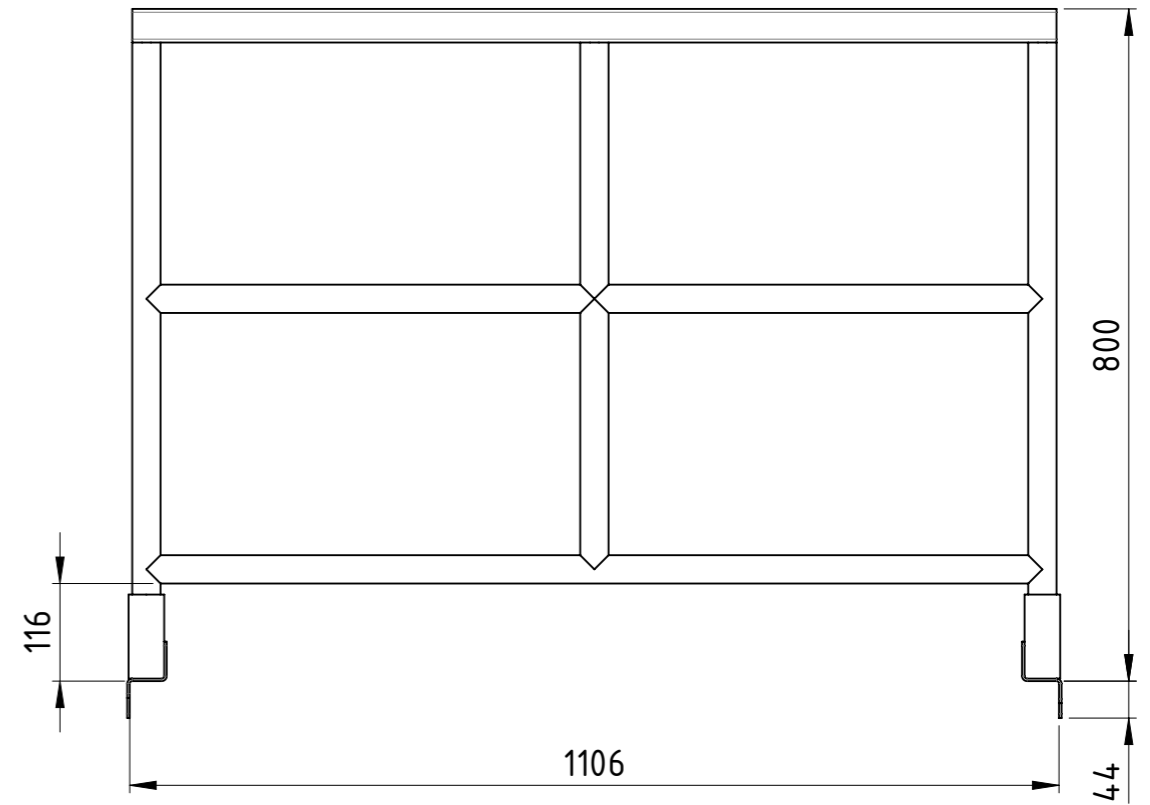
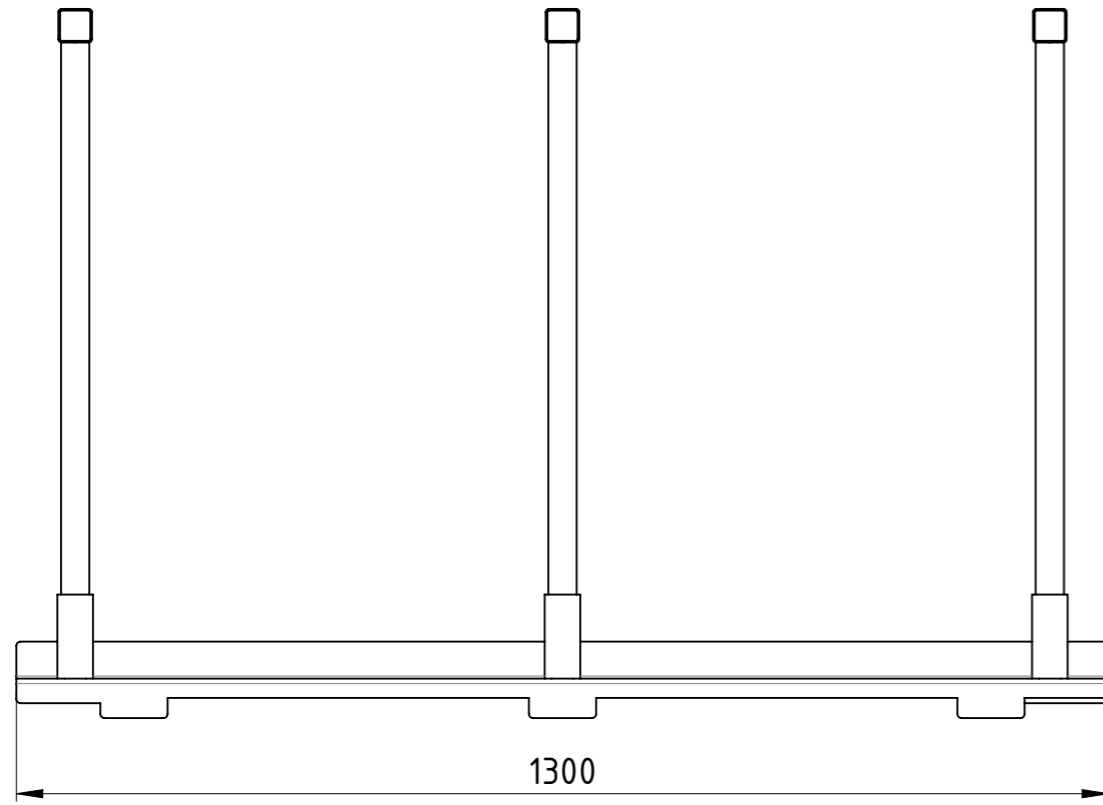

Maßstab in cm / SCALE IN CM
0 1 2 3 4 5

Diese Zeichnung darf weder vervielfältigt, Dritten zugänglich gemacht noch widerrechtlich benutzt werden. Nach ihrer fertigung Teile dürfen vom Lieferanten Dritten weder zugänglich gemacht, überlassen noch verkauft werden.

Traglast 500 kg,
lackiert RAL 5012 Lichtblau

Weitergabe sowie Vervielfältigung dieses Dokumentes, Verwertung und Mitteilung seines Inhalts sind verboten, soweit nicht ausdrücklich gestattet. Zuwiderhandlungen verpflichten zu Schadensersatz. Alle Rechte für den Fall der Patent-, Gebrauchsmuster oder Geschmacksmustereintragung vorbehalten.

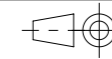

1:9

Gewicht [kg]: 46.67

| Datum | Name |
|---------------------|------|
| Erstellt 21.06.2026 | AB |
| Gepr. | |
| Zust. | |



Palettenaufsatz

PA-110x130x080-EPAL-CP4

Revision

A3

1 1

COPYING, DELIVERY TO THIRD PARTIES AS WELL AS ILLEGAL UTILISATION OF TECHNICAL DOCUMENT IS NOT ALLOWED.

Maßstab in cm / SCALE IN CM



Diese Zeichnung darf weder vervielfältigt, Dritten zugänglich gemacht noch widerrechtlich benutzt werden. Nach ihrer gefertigte Teile dürfen vom Lieferanten Dritten weder zugänglich gemacht, überlassen noch verkauft werden.

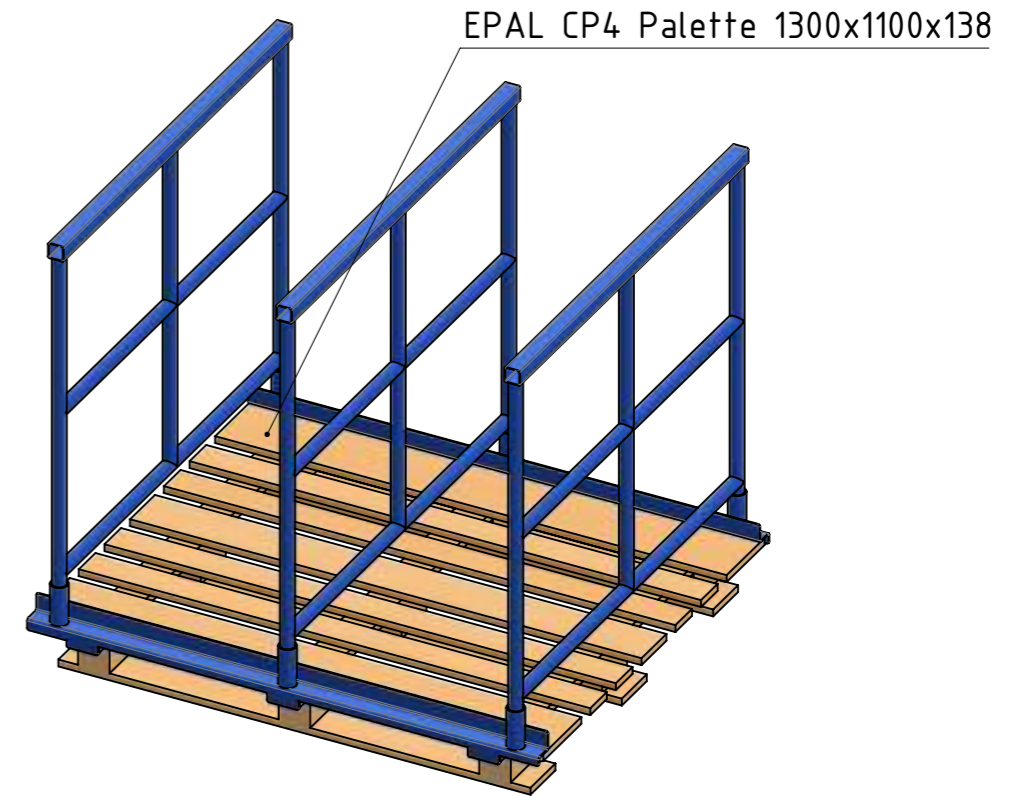
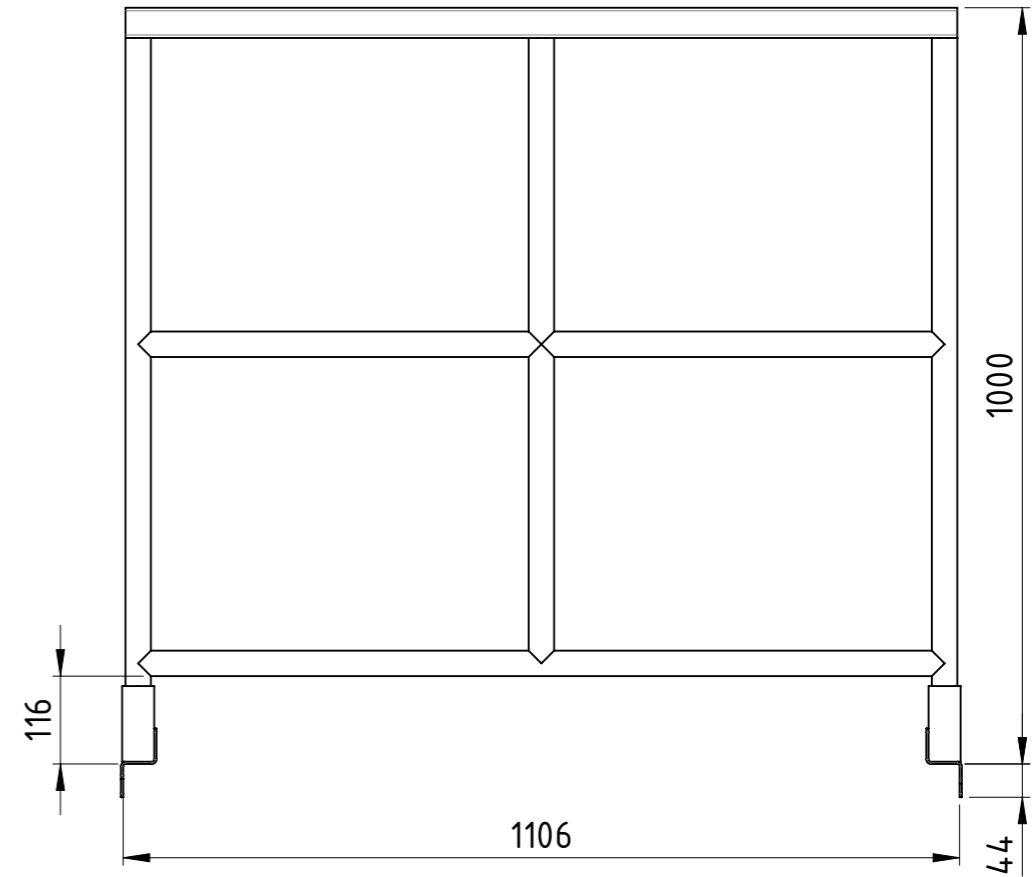
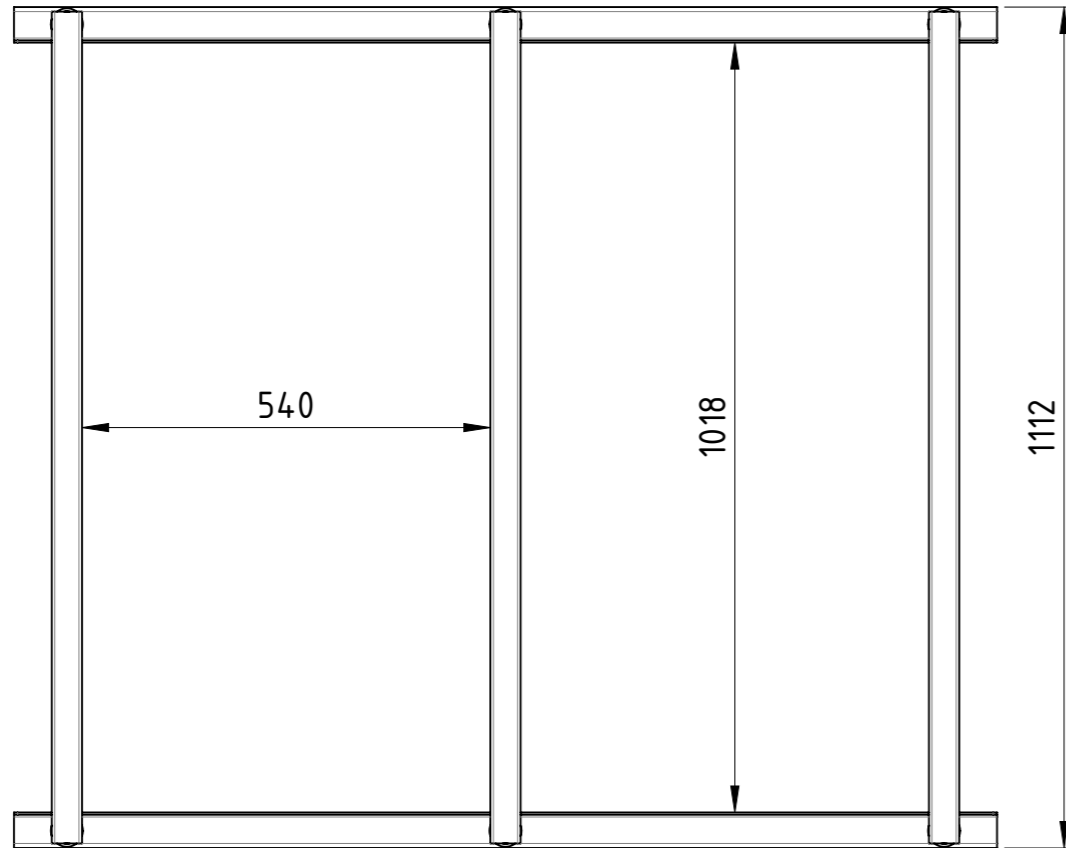
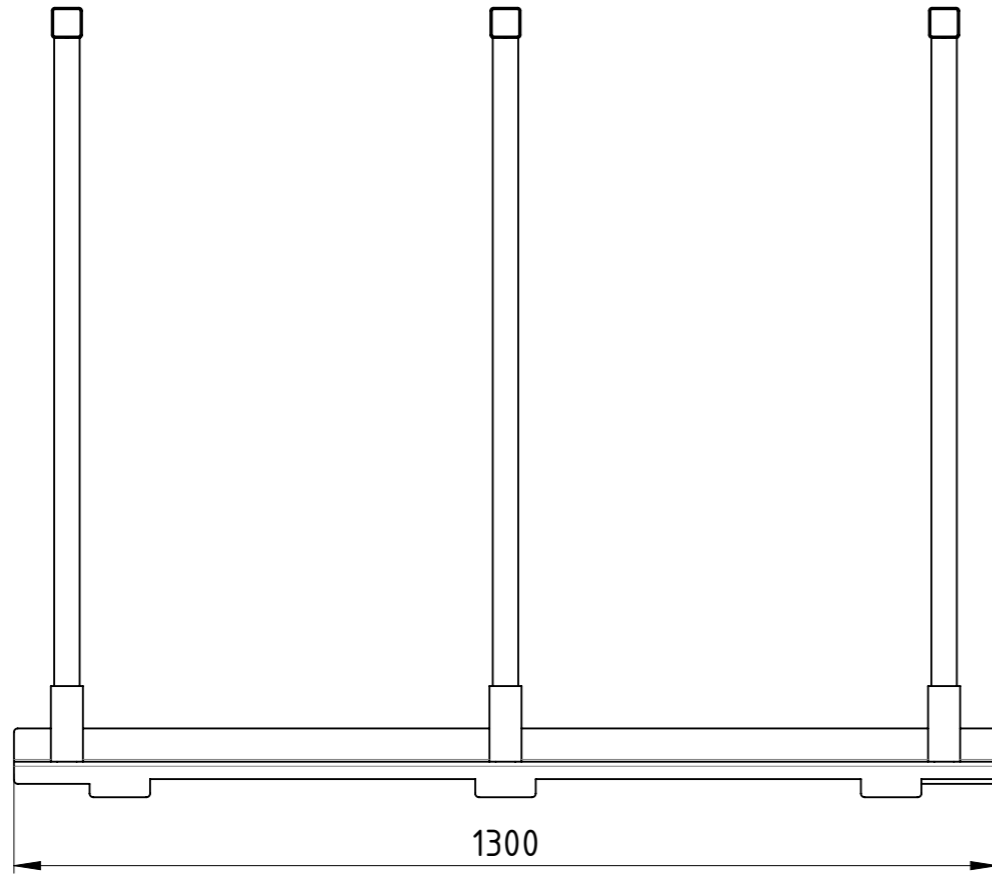

Traglast 500 kg,
lackiert RAL 5012 Lichtblau

Weitergabe sowie Vervielfältigung dieses Dokumentes, Verwertung und Mitteilung seines Inhalts sind verboten, soweit nicht ausdrücklich gestattet. Zuwiderhandlungen verpflichten zu Schadenersatz. Alle Rechte für den Fall der Patent-, Gebrauchsmuster oder Geschmacksmustereintragung vorbehalten.

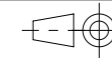

1:10

Gewicht [kg]: 50.98

| Datum | | Name | |
|----------|------------|------|--|
| Erstellt | 21.06.2026 | AB | |
| Gepr. | | | |
| | | | |
| | | | |
| | | | |
| | | | |
| Zust. | | | |



Palettenaufsatz

PA-110x130x100-EPAL-CP4

| | | |
|----------|---|----|
| Revision | 1 | A3 |
| | 1 | 1 |

COPYING, DELIVERY TO THIRD PARTIES AS WELL AS ILLEGAL UTILISATION OF TECHNICAL DOCUMENT IS NOT ALLOWED.

Maßstab in cm / SCALE IN CM



Diese Zeichnung darf weder vervielfältigt, Dritten zugänglich gemacht noch widerrechtlich benutzt werden. Nach ihrer gefertigte Teile dürfen vom Lieferanten Dritten weder zugänglich gemacht, überlassen noch verkauft werden.

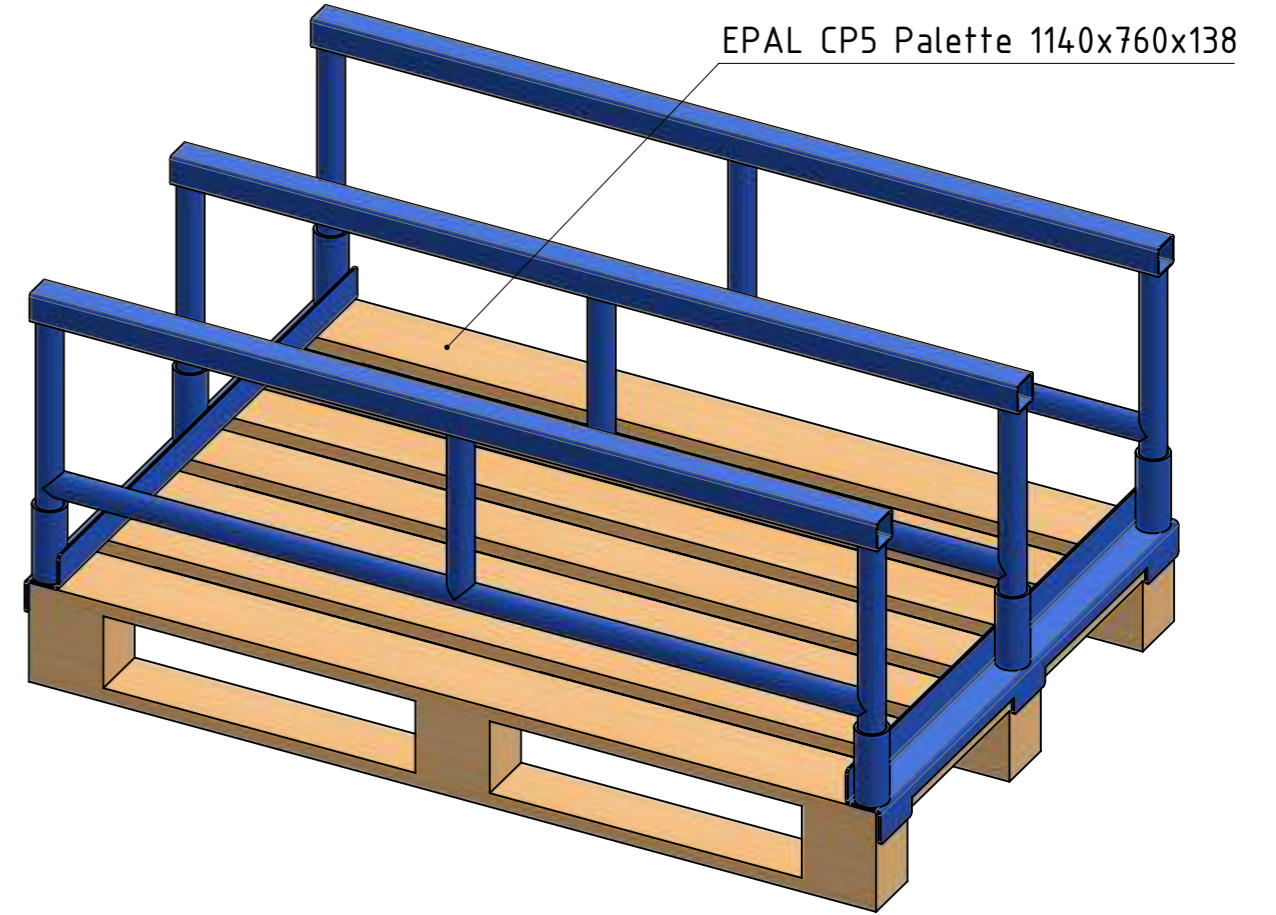
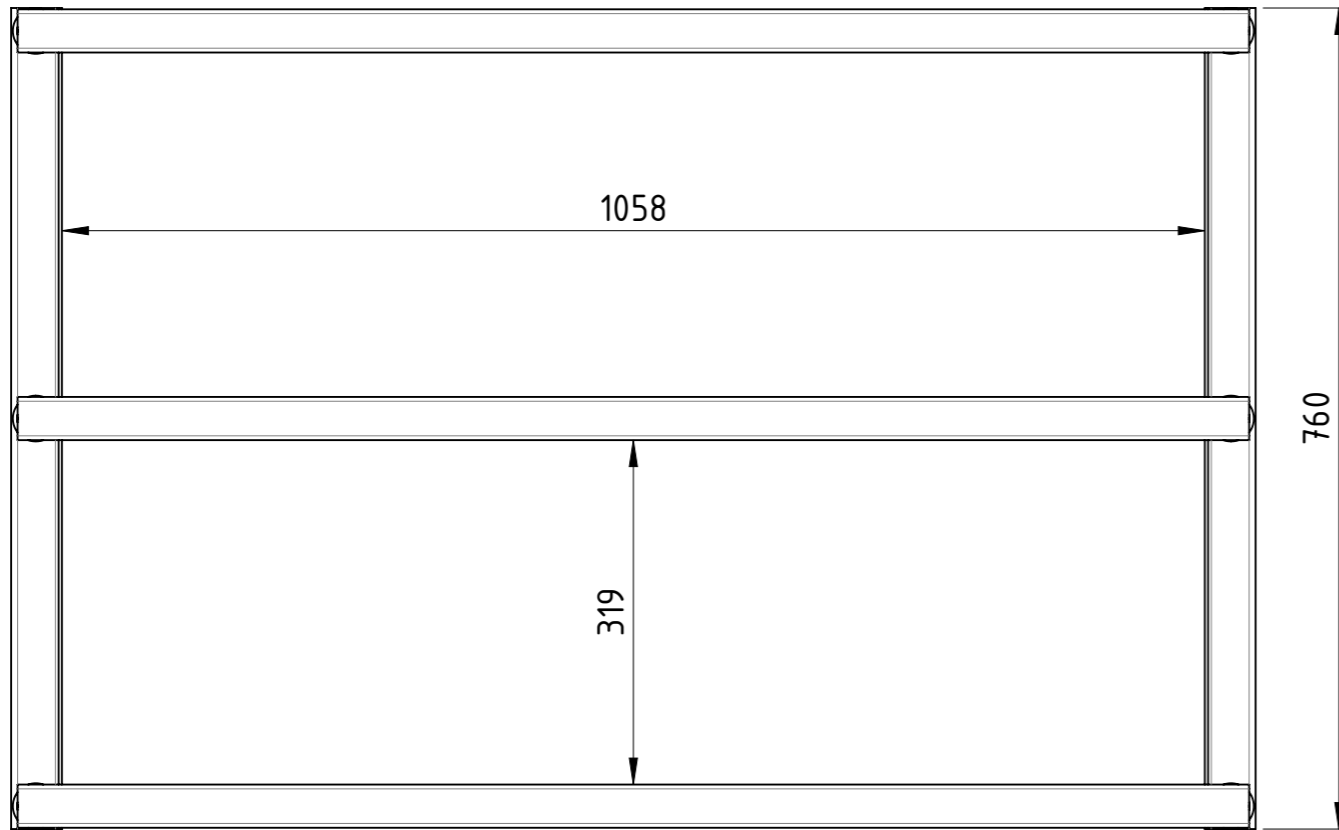
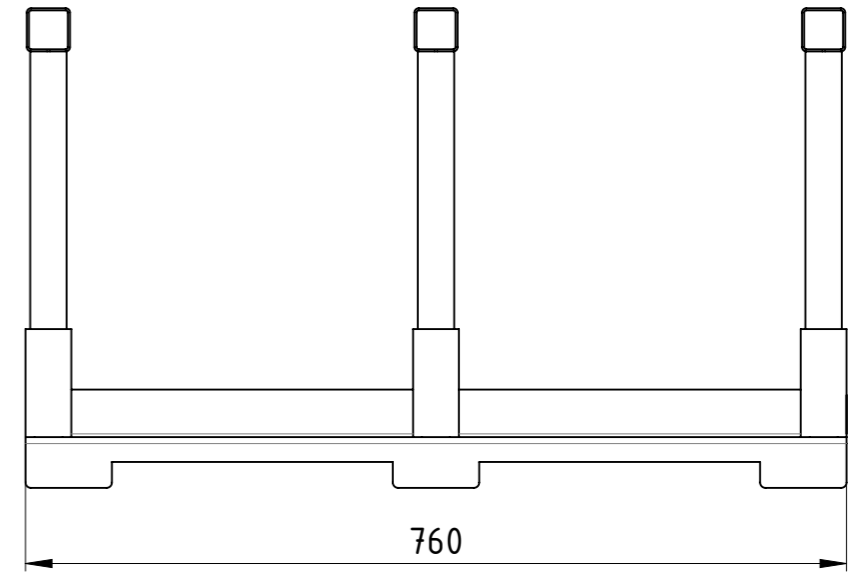
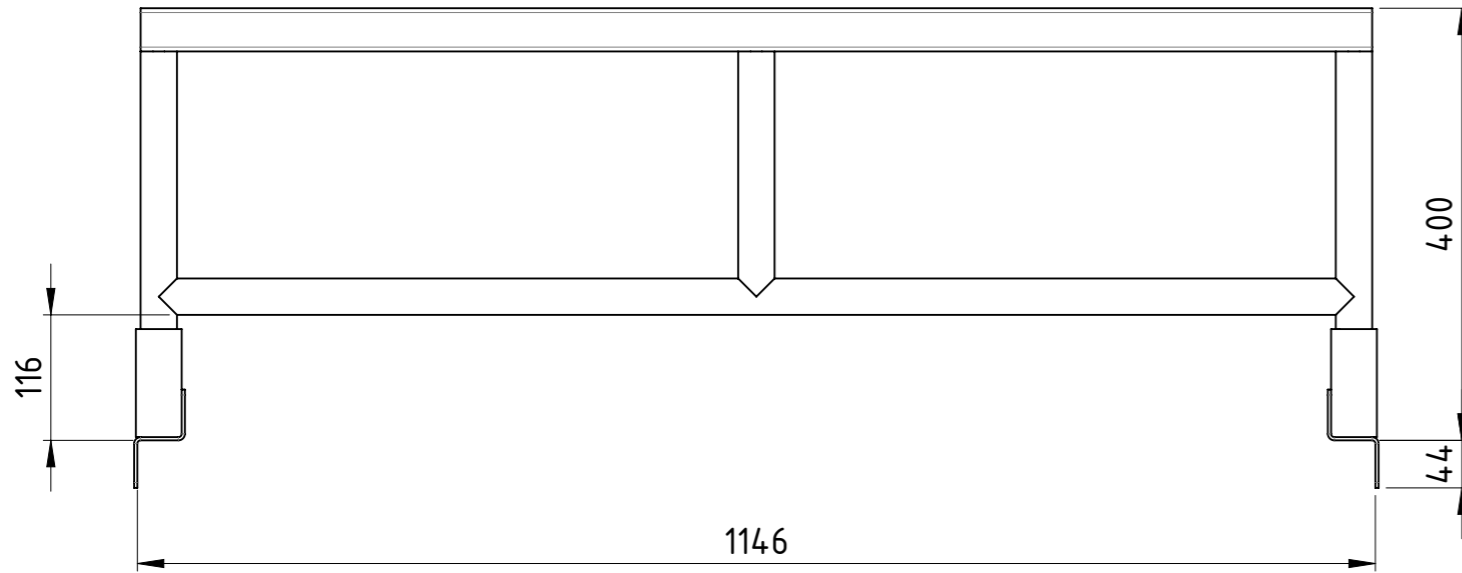

Traglast 500 kg,
lackiert RAL 5012 Lichtblau

Weitergabe sowie Vervielfältigung dieses Dokumentes, Verwertung und Mitteilung seines Inhalts sind verboten, soweit nicht ausdrücklich gestattet. Zuwiderhandlungen verpflichten zu Schadenersatz. Alle Rechte für den Fall der Patent-, Gebrauchsmuster oder Geschmacksmustereintragung vorbehalten.

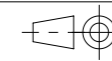

1:7

Gewicht [kg]: 28.59

| Datum | | Name | |
|----------|------------|------|--|
| Erstellt | 21.06.2026 | AB | |
| Gepr. | | | |
| Zust. | | | |



Palettenaufsatz

PA-114x076x040-EPAL-CP5

| | | |
|----------|---|----|
| Revision | 1 | A3 |
| | 1 | 1 |

COPYING, DELIVERY TO THIRD PARTIES AS WELL AS ILLEGAL UTILISATION OF TECHNICAL DOCUMENT IS NOT ALLOWED.

Maßstab in cm / SCALE IN CM



Diese Zeichnung darf weder vervielfältigt, Dritten zugänglich gemacht noch widerrechtlich benutzt werden. Nach ihrer gefertigte Teile dürfen vom Lieferanten Dritten weder zugänglich gemacht, überlassen noch verkauft werden.

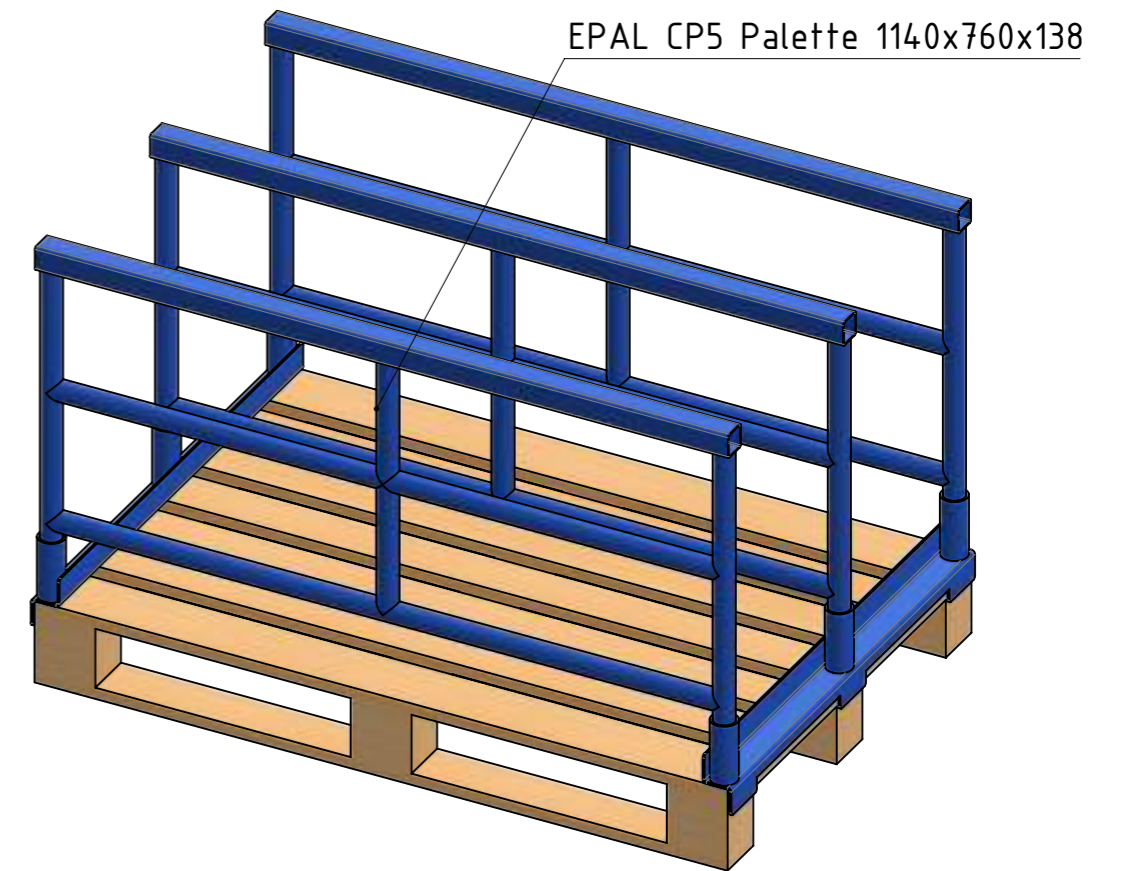
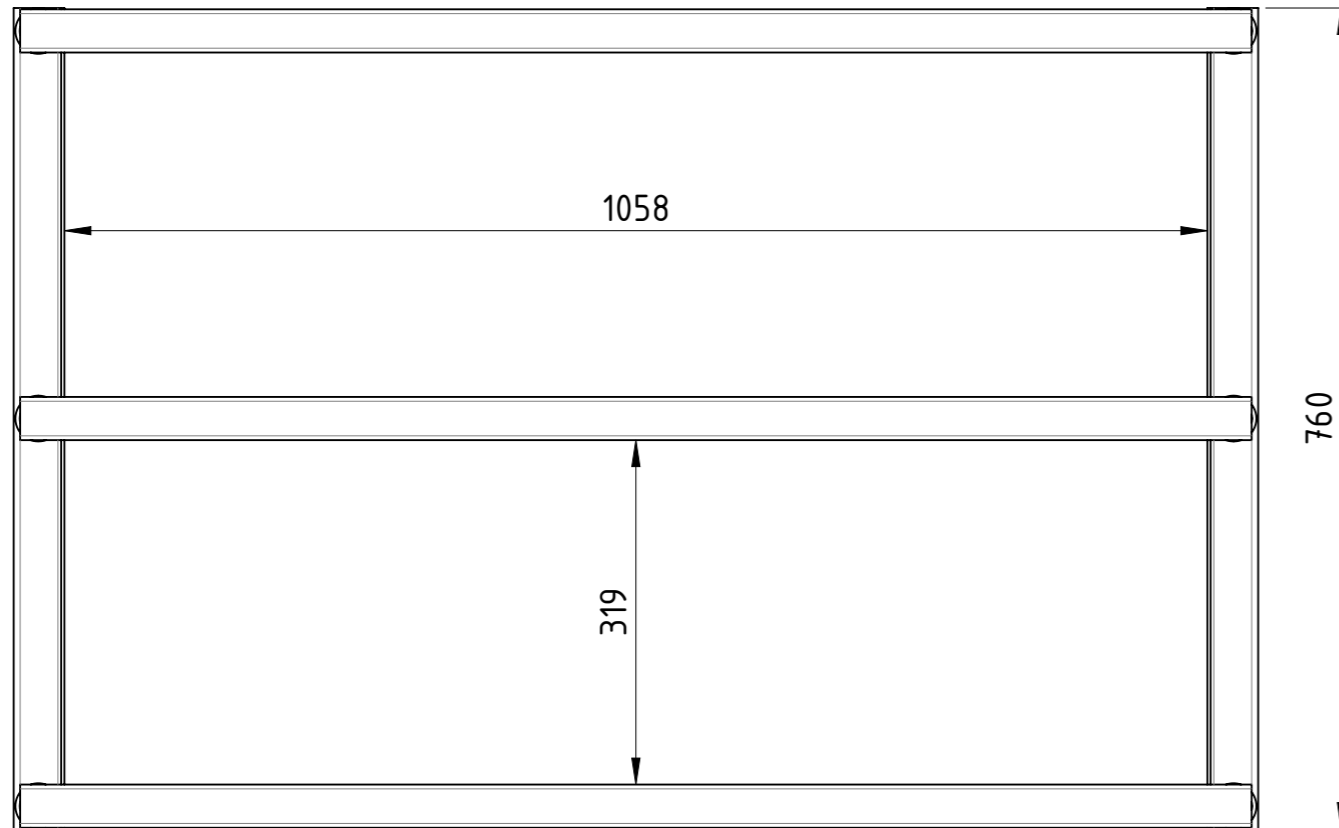
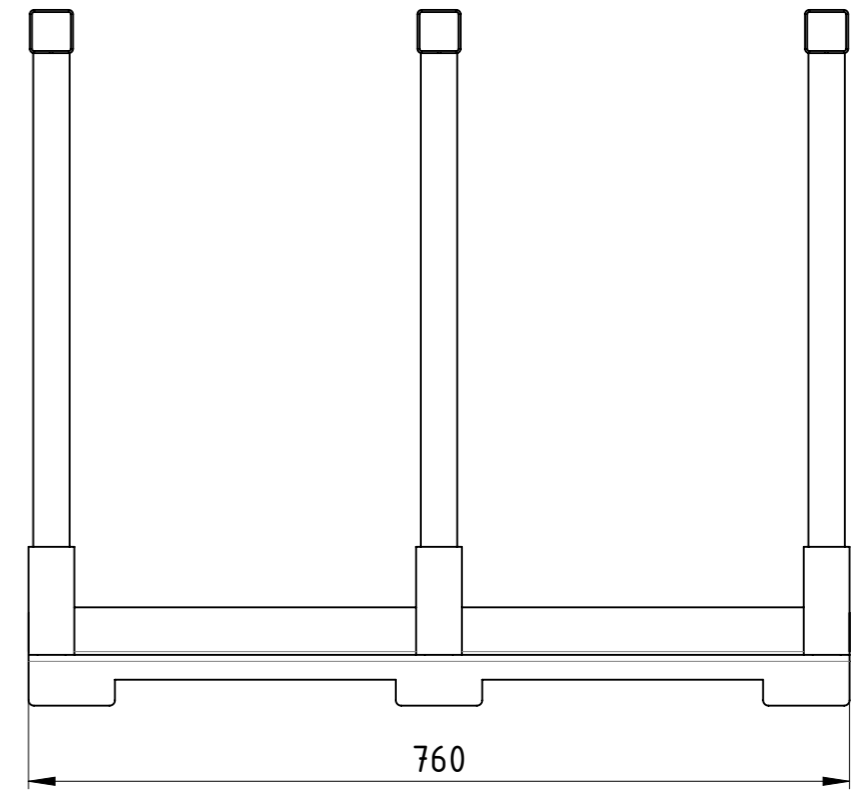
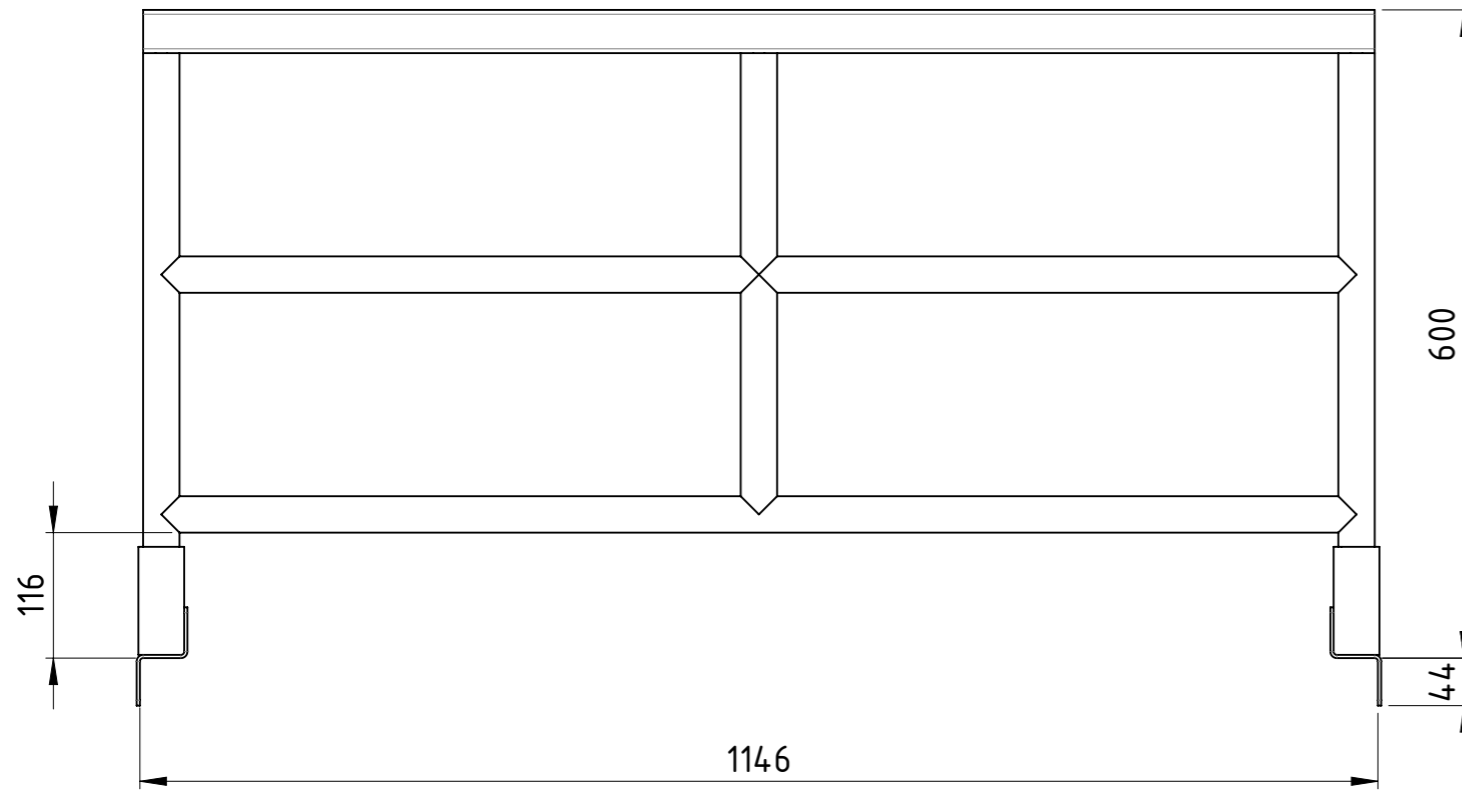

Traglast 500 kg,
lackiert RAL 5012 Lichtblau

Weitergabe sowie Vervielfältigung dieses Dokumentes, Verwertung und Mitteilung seines Inhalts sind verboten, soweit nicht ausdrücklich gestattet. Zuwiderhandlungen verpflichten zu Schadenersatz. Alle Rechte für den Fall der Patent-, Gebrauchsmuster oder Geschmacksmustereintragung vorbehalten.

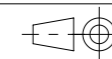

1:7

Gewicht [kg]: 40.48

| Datum | | Name | |
|----------|------------|------|--|
| Erstellt | 21.06.2026 | AB | |
| Gepr. | | | |
| Zust. | | | |



Palettenaufsatz

PA-114x076x060-EPAL-CP5

| | | |
|----------|---|----|
| Revision | 1 | A3 |
| | 1 | 1 |

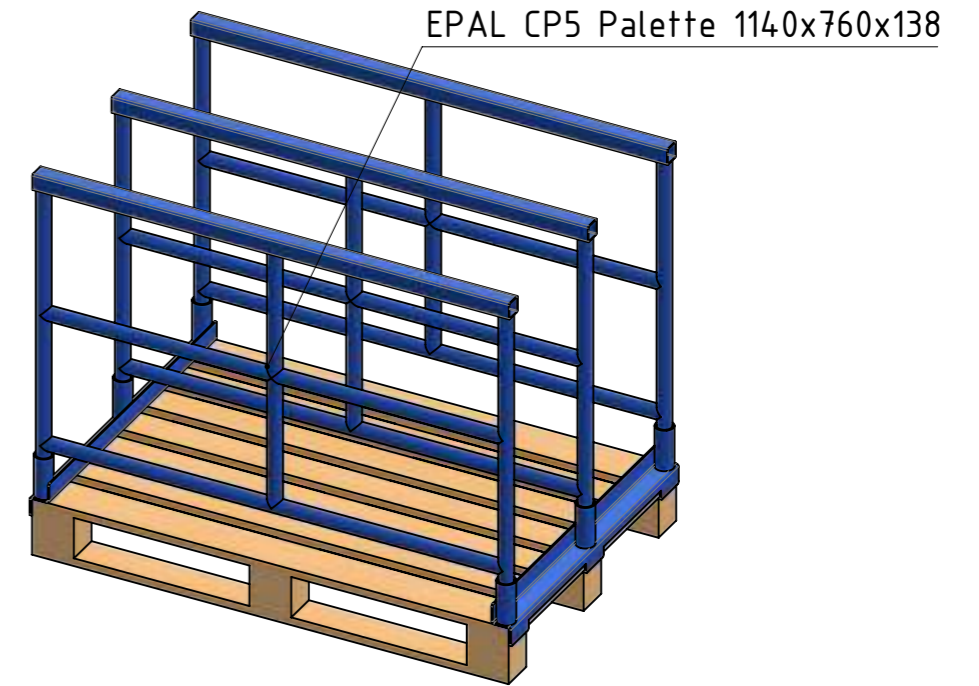
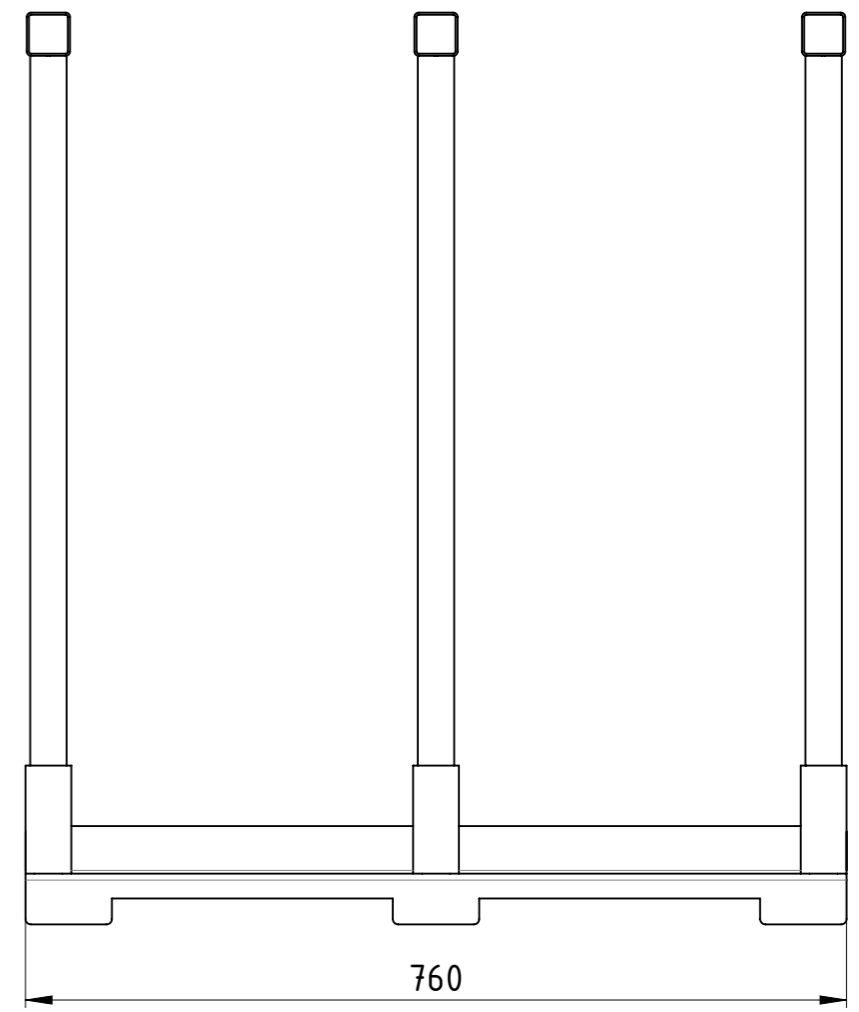
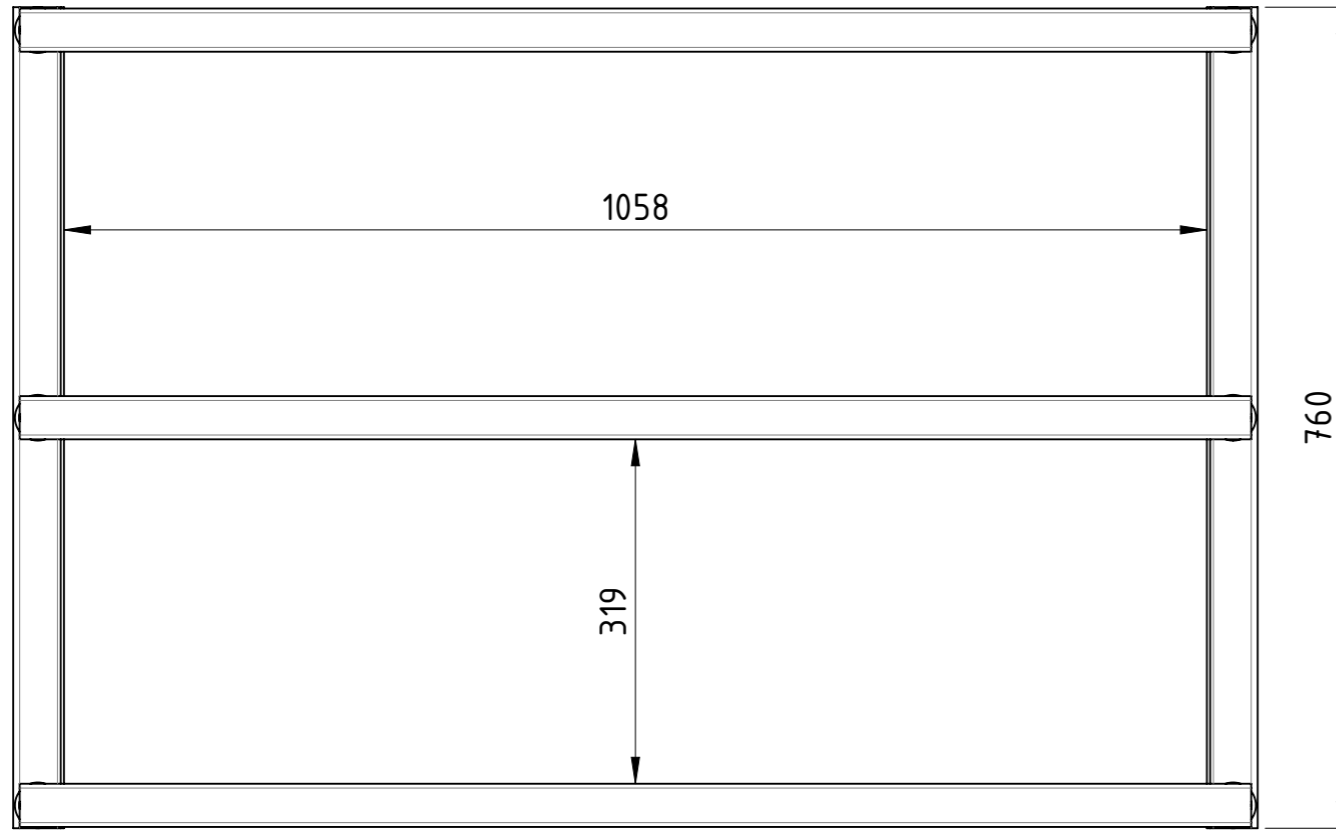
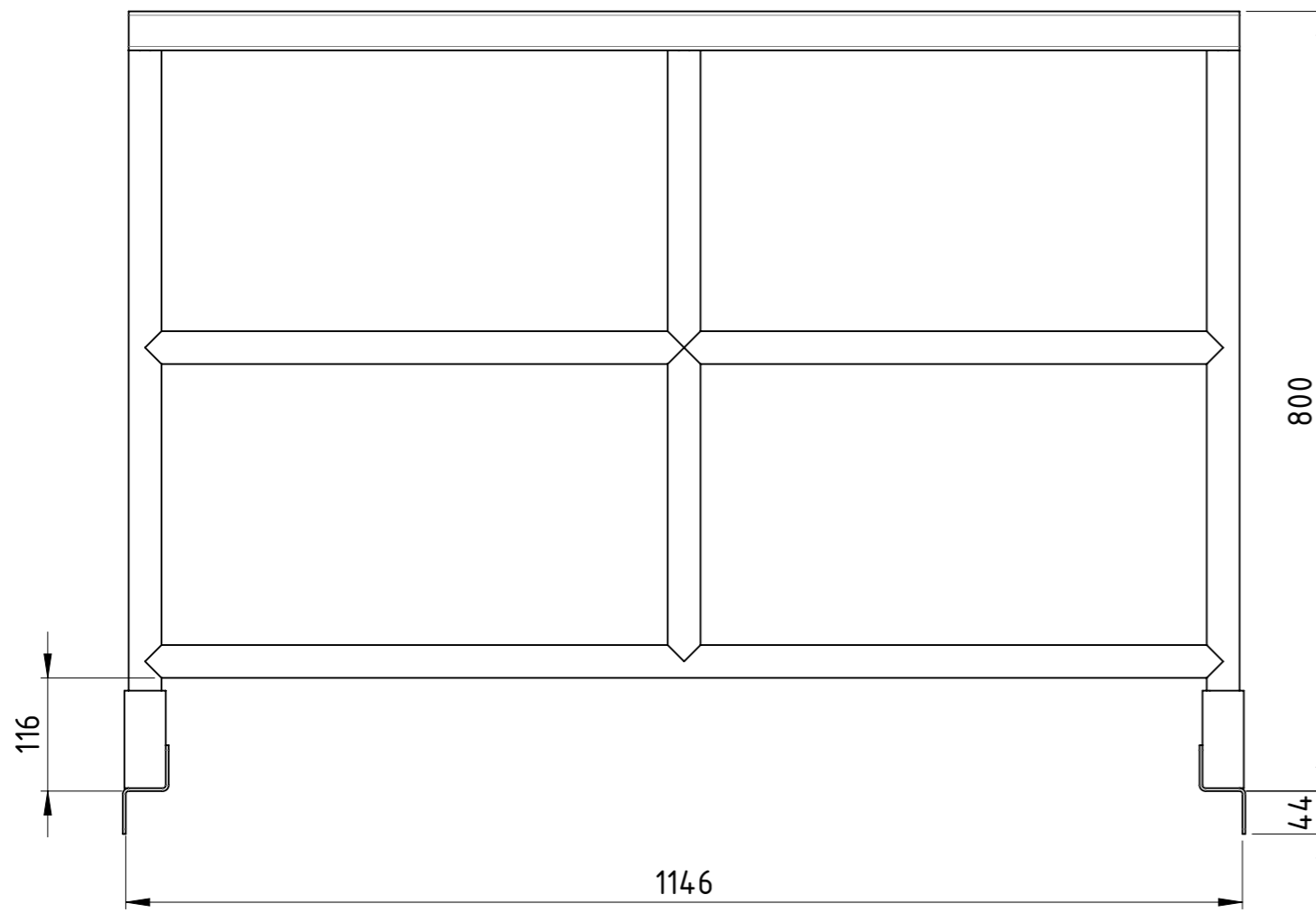

Traglast 500 kg,
lackiert RAL 5012 Lichtblau

Weitergabe sowie Vervielfältigung dieses Dokumentes, Verwertung und Mitteilung seines Inhalts sind verboten, soweit nicht ausdrücklich gestattet. Zuwiderhandlungen verpflichten zu Schadenersatz. Alle Rechte für den Fall der Patent-, Gebrauchsmuster oder Geschmacksmustereintragung vorbehalten.

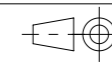

1:7

Gewicht [kg]: 44.79

| Datum | Name |
|---------------------|------|
| Erstellt 21.06.2026 | AB |
| Gepr. | |
| | |
| | |
| | |
| | |
| | |
| Zust. | |



Palettenaufsatz

PA-114x076x080-EPAL-CP5

| | | |
|----------|---|----|
| Revision | 1 | A3 |
| | 1 | 1 |

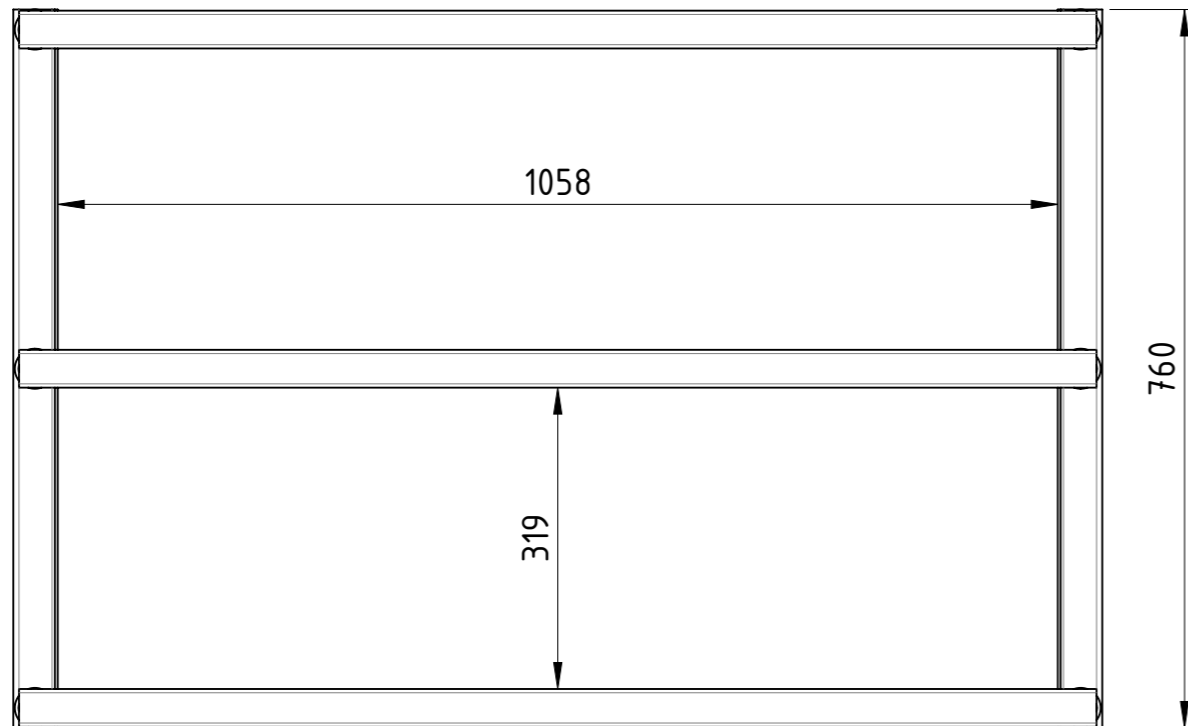
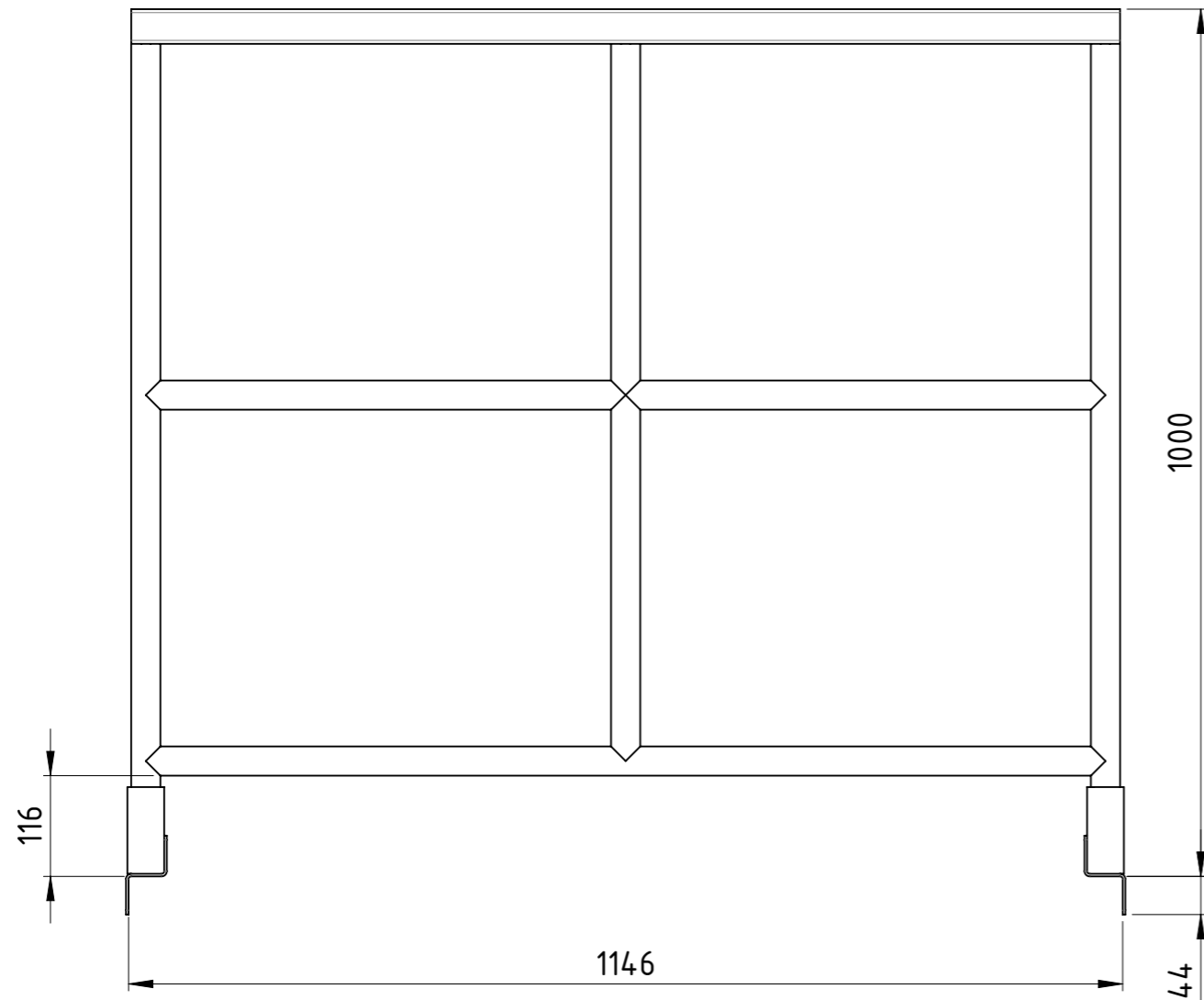

Traglast 500 kg,
lackiert RAL 5012 Lichtblau

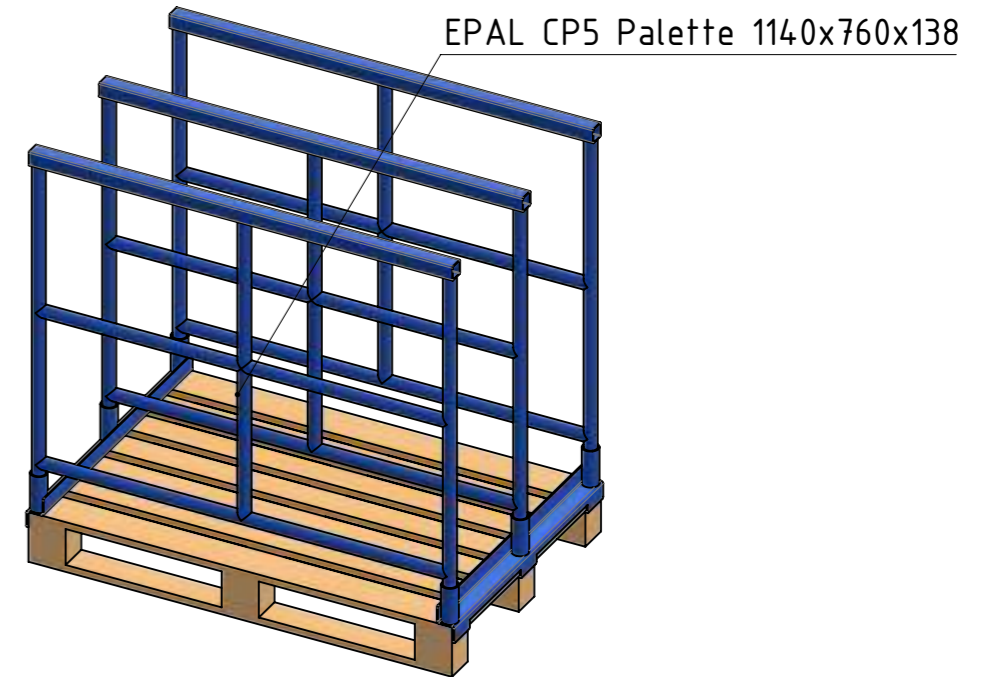
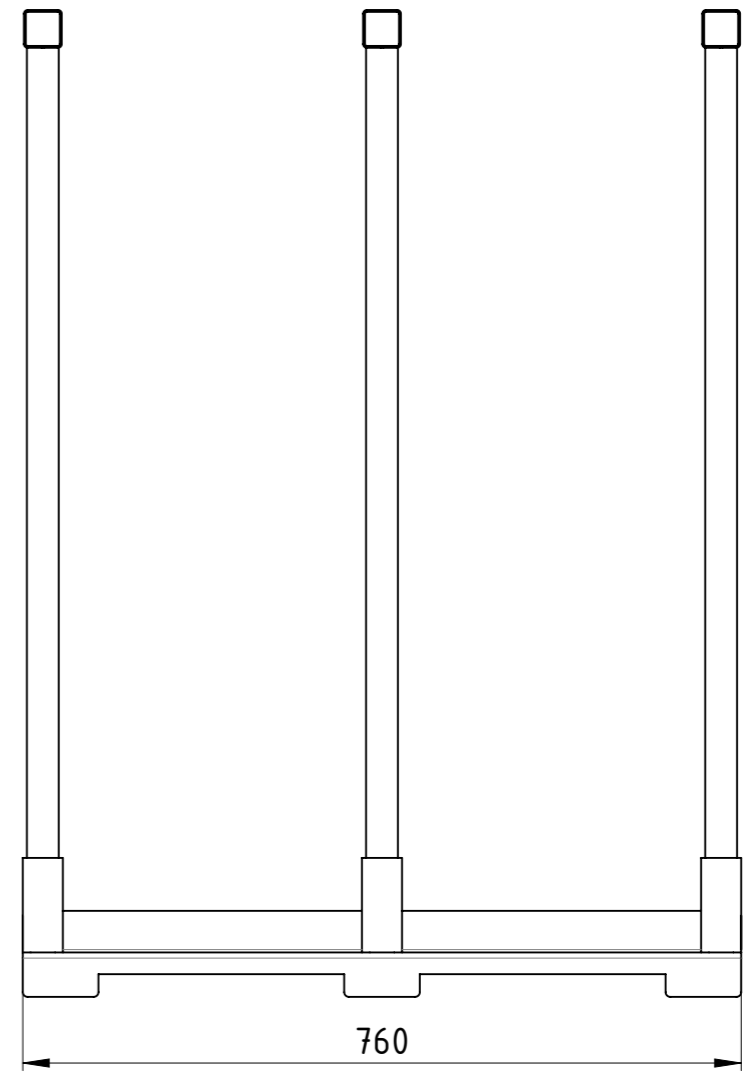

Weitergabe sowie Vervielfältigung dieses Dokumentes, Verwertung und Mitteilung seines Inhalts sind verboten, soweit nicht ausdrücklich gestattet. Zuwiderhandlungen verpflichten zu Schadenersatz. Alle Rechte für den Fall der Patent-, Gebrauchsmuster oder Geschmacksmustereintragung vorbehalten.

| | | | |
|-------|--|--|--|
| Zust. | | | |
|-------|--|--|--|

| | | |
|----------|------------|------|
| | Datum | Name |
| Erstellt | 21.06.2026 | AB |
| Gepr. | | |

| | |
|--------------------------------|---------------------|
| 1:8 | Gewicht [kg]: 49.09 |
| Palettenaufsatz | |
| PA-114x076x100-EPAL-CP5 | |
| Revision | A3 |
| 1 | 1 |



COPYING, DELIVERY TO THIRD PARTIES AS WELL AS ILLEGAL UTILISATION OF TECHNICAL DOCUMENT IS NOT ALLOWED.

Maßstab in cm / SCALE IN CM



Diese Zeichnung darf weder vervielfältigt, Dritten zugänglich gemacht noch widerrechtlich benutzt werden. Nach ihrer gefertigte Teile dürfen vom Lieferanten Dritten weder zugänglich gemacht, überlassen noch verkauft werden.

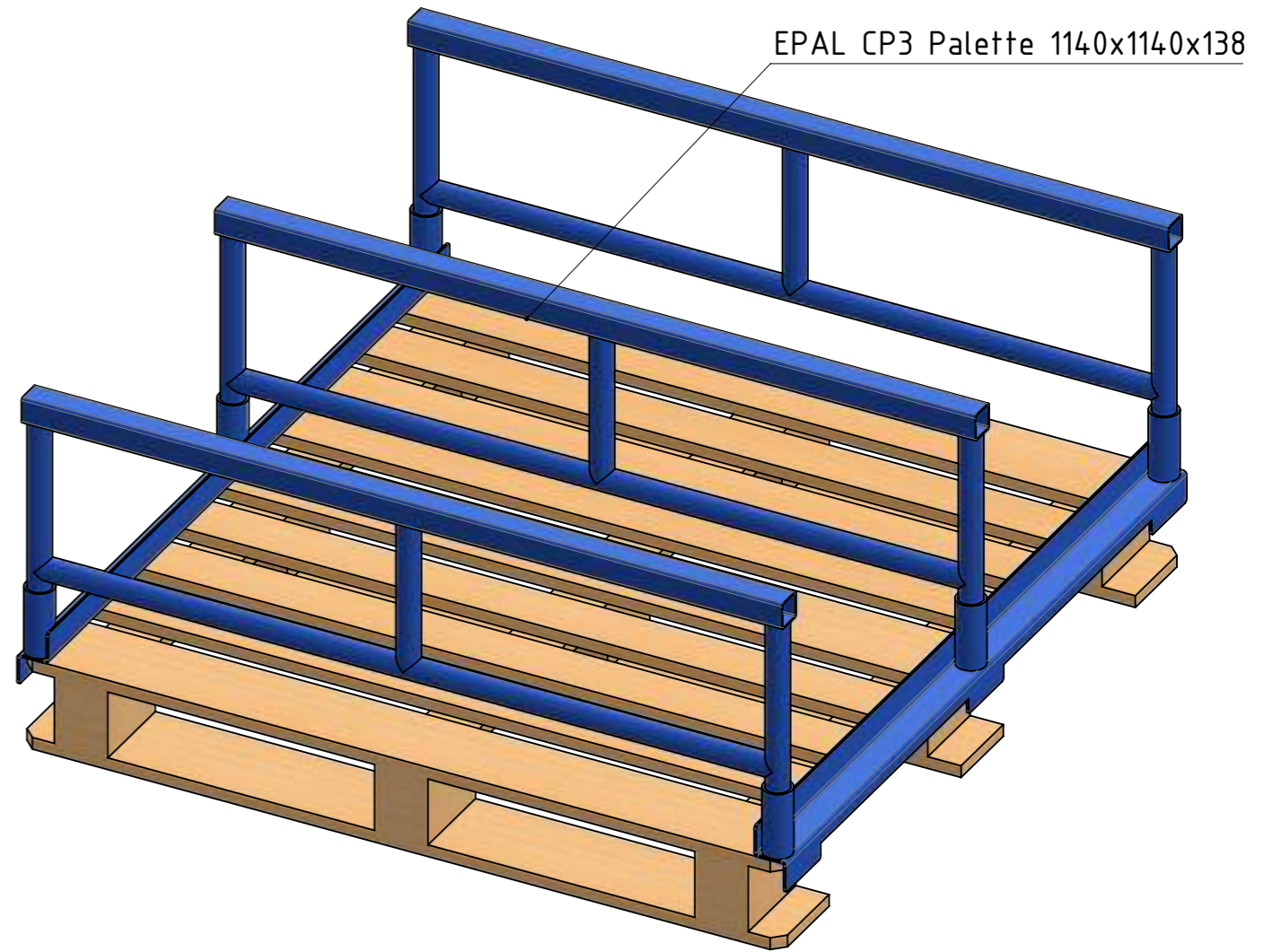
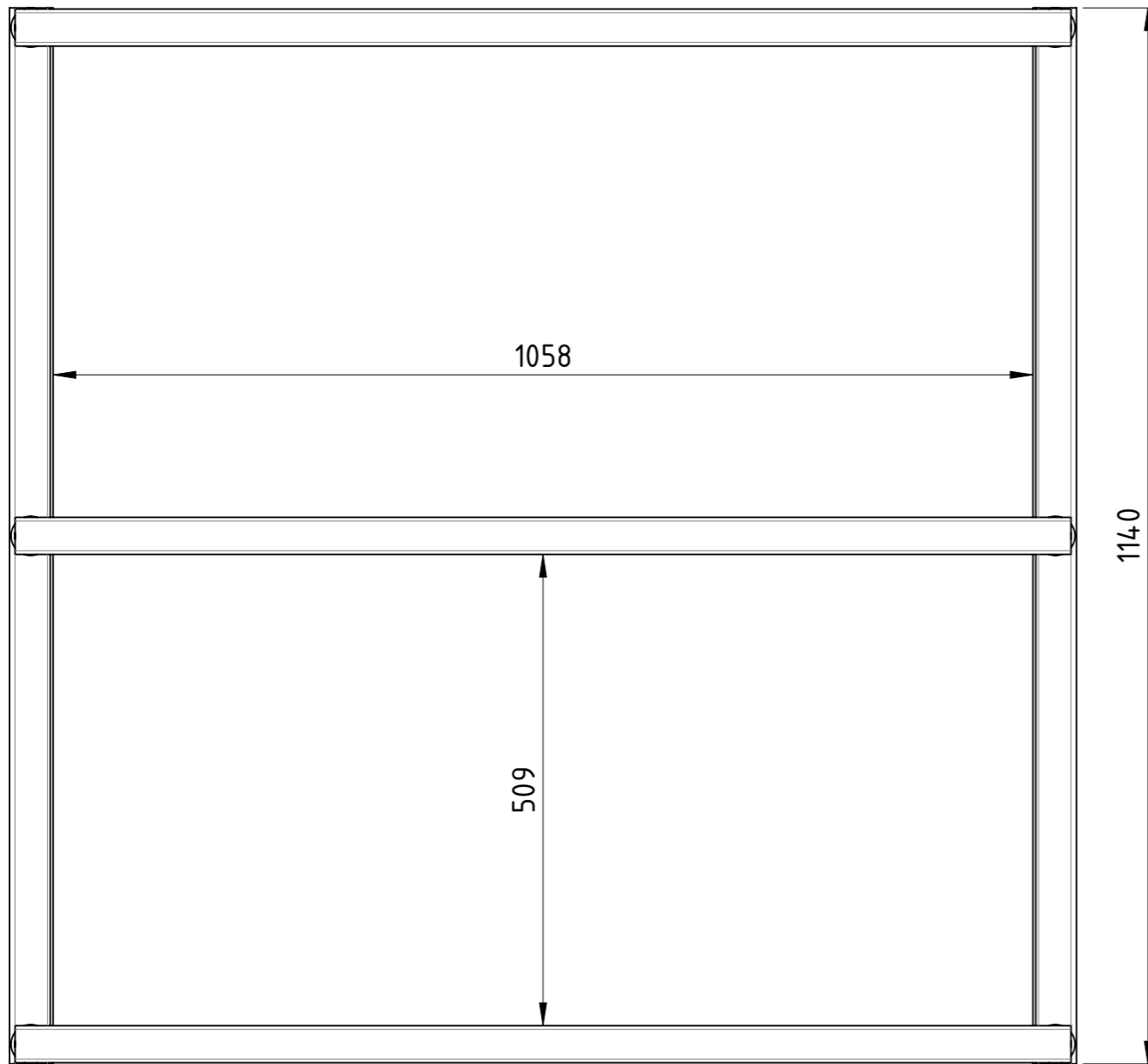
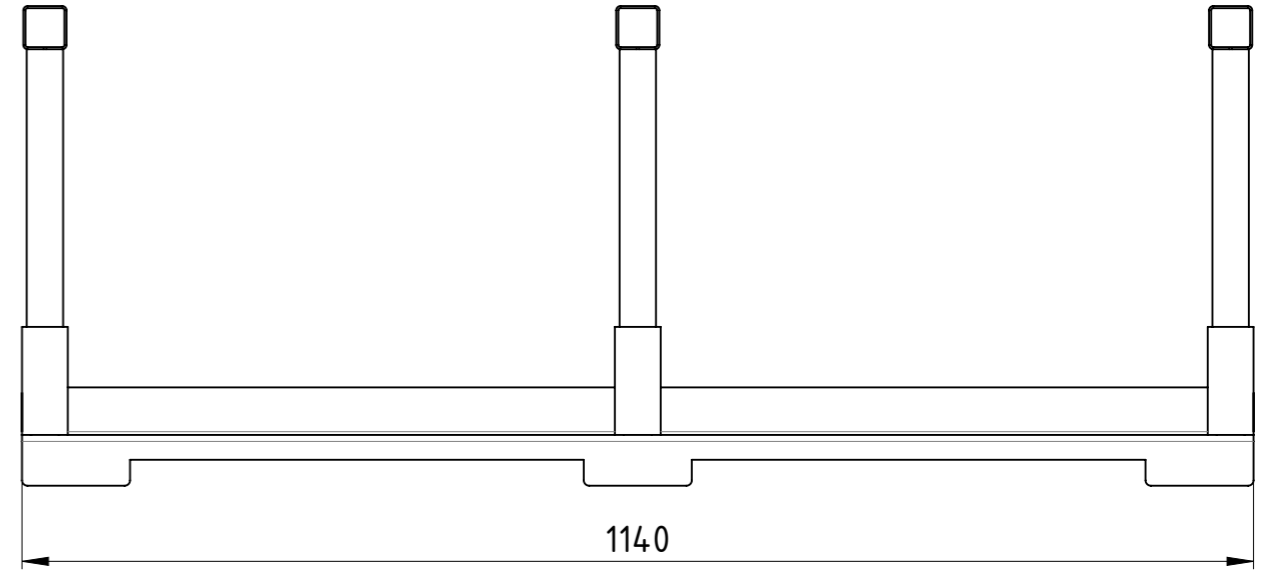
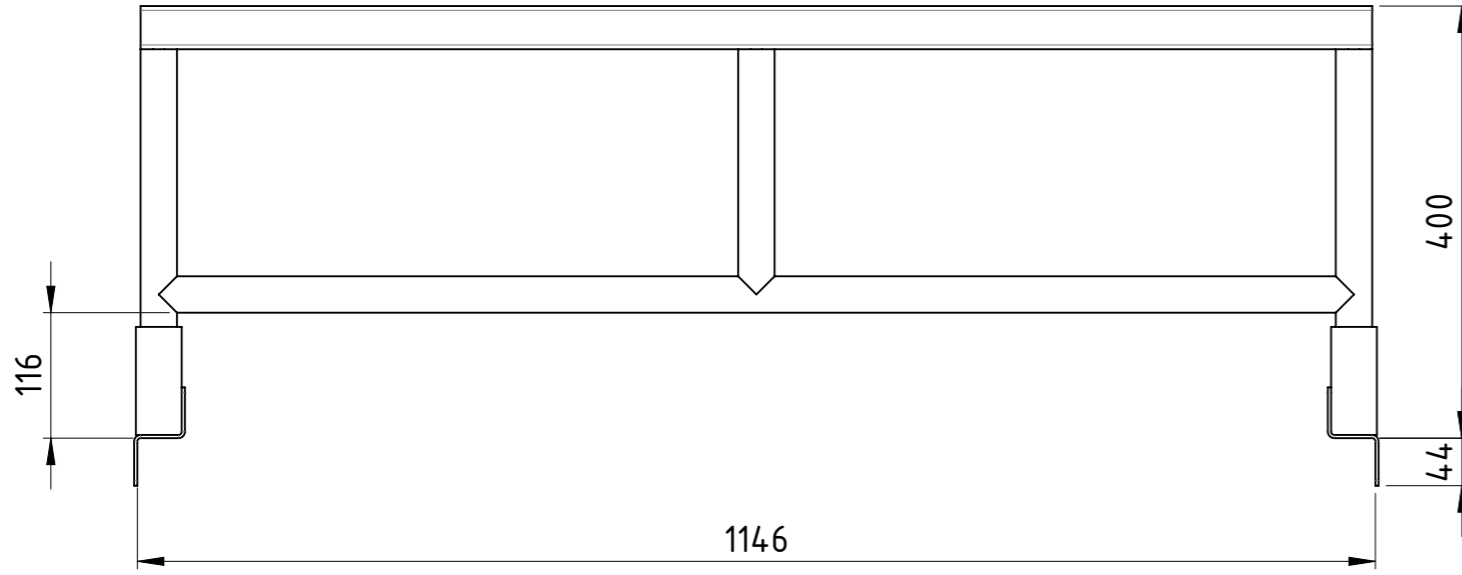

Traglast 500 kg,
lackiert RAL 5012 Lichtblau

Weitergabe sowie Vervielfältigung dieses Dokumentes, Verwertung und Mitteilung seines Inhalts sind verboten, soweit nicht ausdrücklich gestattet. Zuwiderhandlungen verpflichten zu Schadensersatz. Alle Rechte für den Fall der Patent-, Gebrauchsmuster oder Geschmacksmustereintragung vorbehalten.

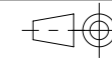

1:7

Gewicht [kg]: 30.57

| Datum | | Name | |
|----------|------------|------|--|
| Erstellt | 21.06.2026 | AB | |
| Gepr. | | | |
| Zust. | | | |



Palettenaufsatz

PA-114x114x040-EPAL-CP3

| | | |
|----------|---|----|
| Revision | 1 | A3 |
| | 1 | 1 |

COPYING, DELIVERY TO THIRD PARTIES AS WELL AS ILLEGAL UTILISATION OF TECHNICAL DOCUMENT IS NOT ALLOWED.

Maßstab in cm / SCALE IN CM



Diese Zeichnung darf weder vervielfältigt, Dritten zugänglich gemacht noch widerrechtlich benutzt werden. Nach ihrer gefertigte Teile dürfen vom Lieferanten Dritten weder zugänglich gemacht, überlassen noch verkauft werden.

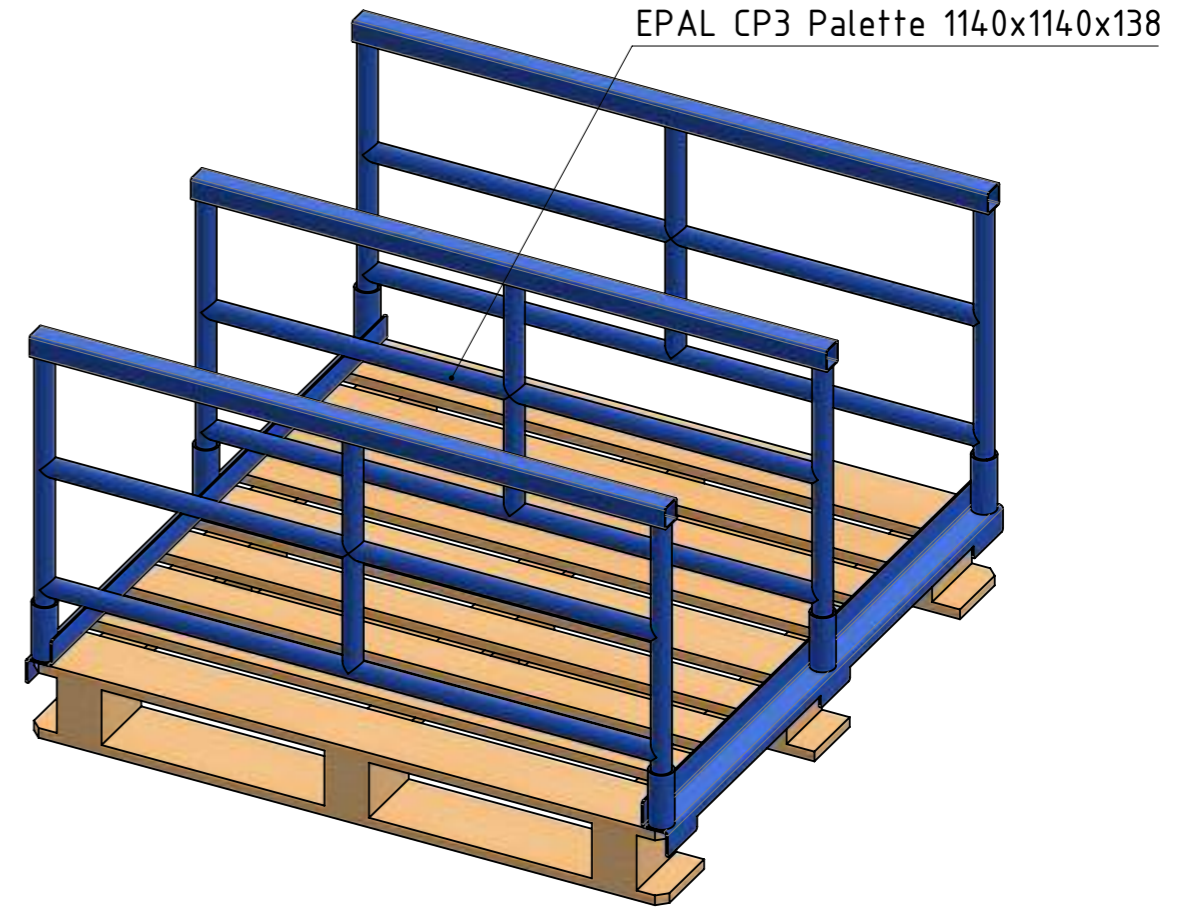
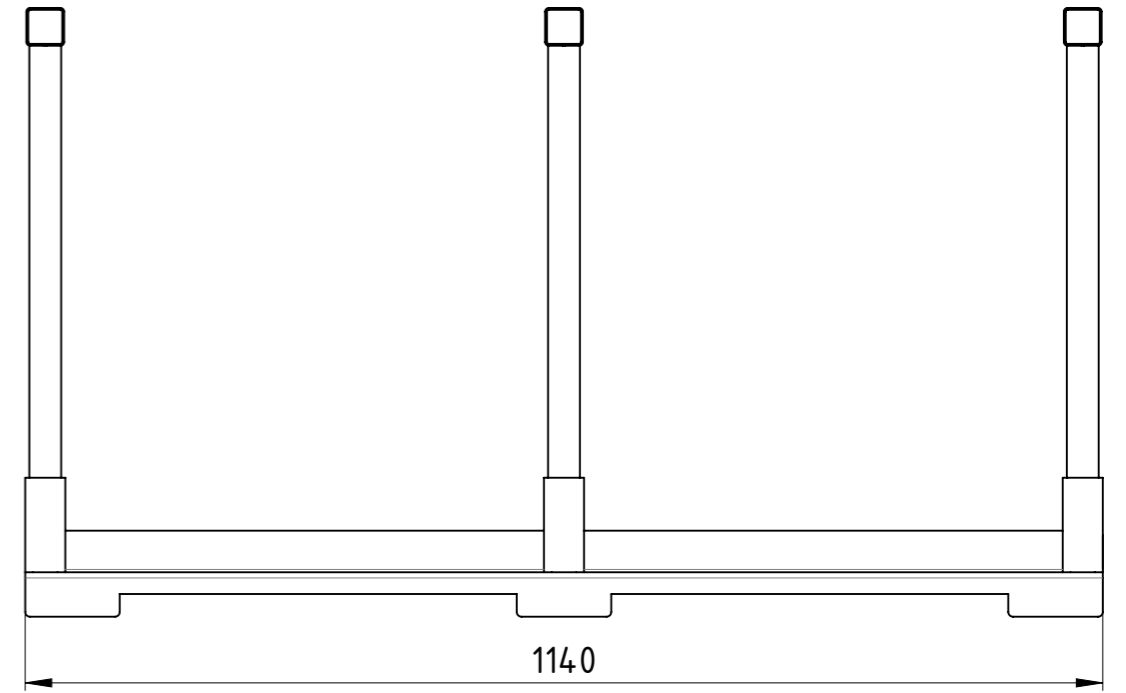
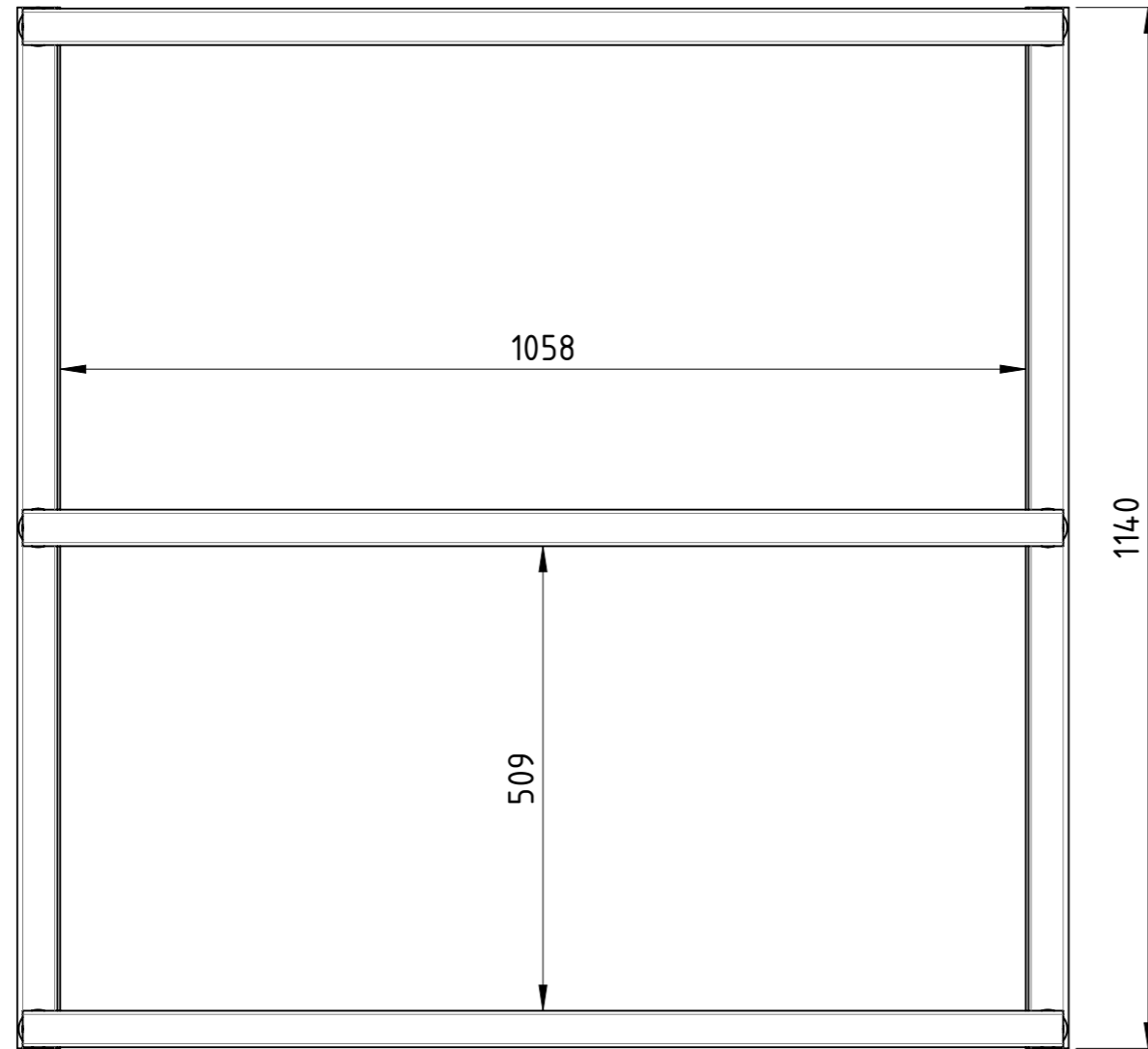
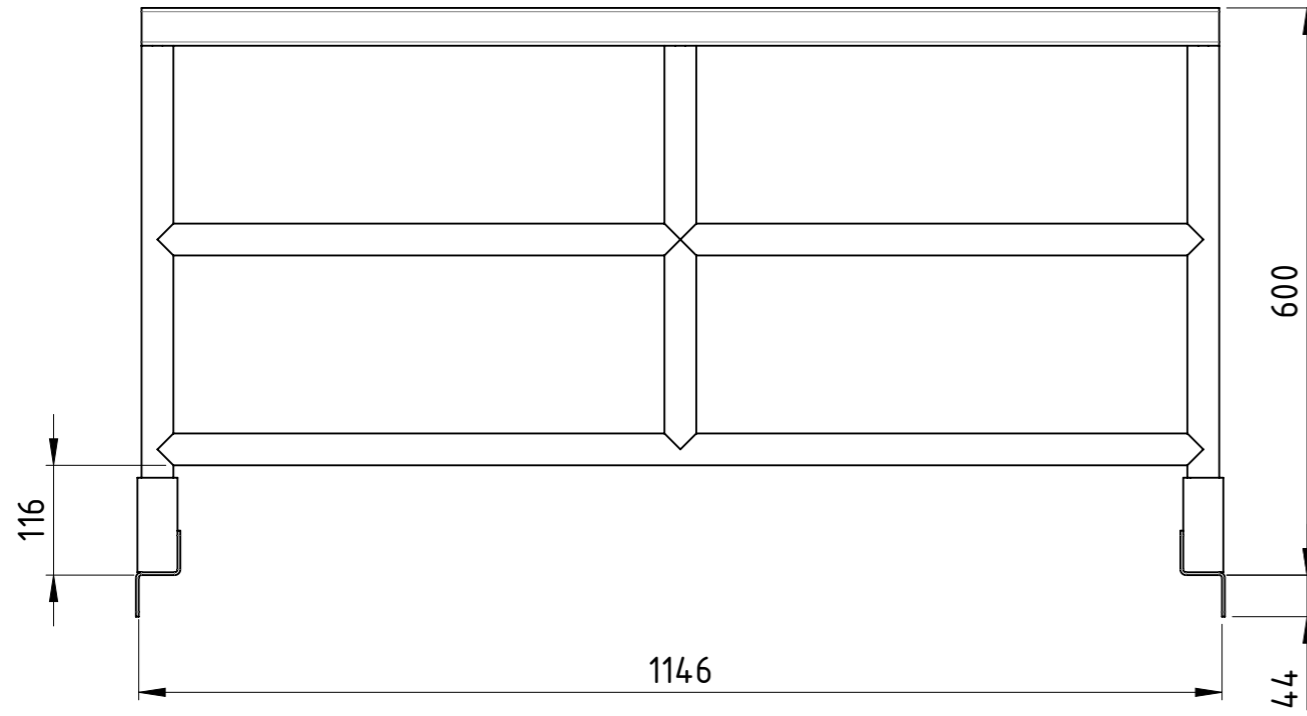

Traglast 500 kg,
lackiert RAL 5012 Lichtblau

Weitergabe sowie Vervielfältigung dieses Dokumentes, Verwertung und Mitteilung seines Inhalts sind verboten, soweit nicht ausdrücklich gestattet. Zuwiderhandlungen verpflichten zu Schadenersatz. Alle Rechte für den Fall der Patent-, Gebrauchsmuster oder Geschmacksmustereintragung vorbehalten.

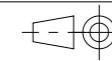

1:8

Gewicht [kg]: 42.45

| Datum | | Name | |
|----------|------------|------|--|
| Erstellt | 21.06.2026 | AB | |
| Gepr. | | | |
| Zust. | | | |



Palettenaufsatz

PA-114x114x060-EPAL-CP3

| | | |
|----------|---|----|
| Revision | 1 | A3 |
| | 1 | 1 |

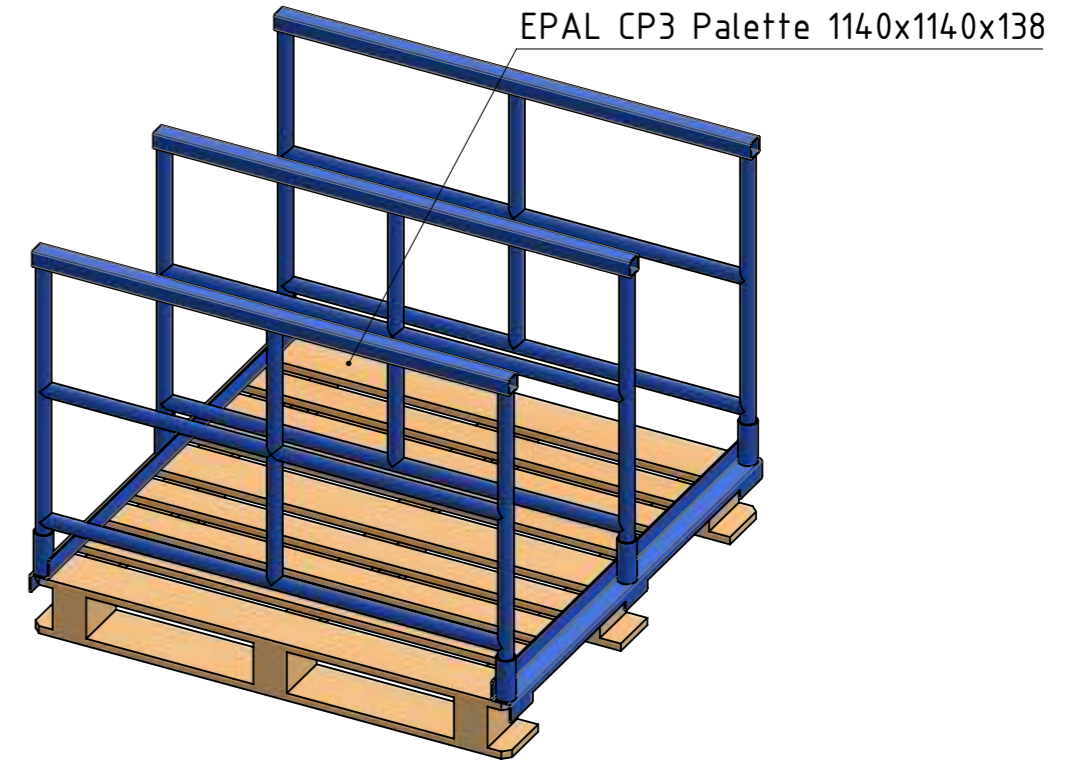
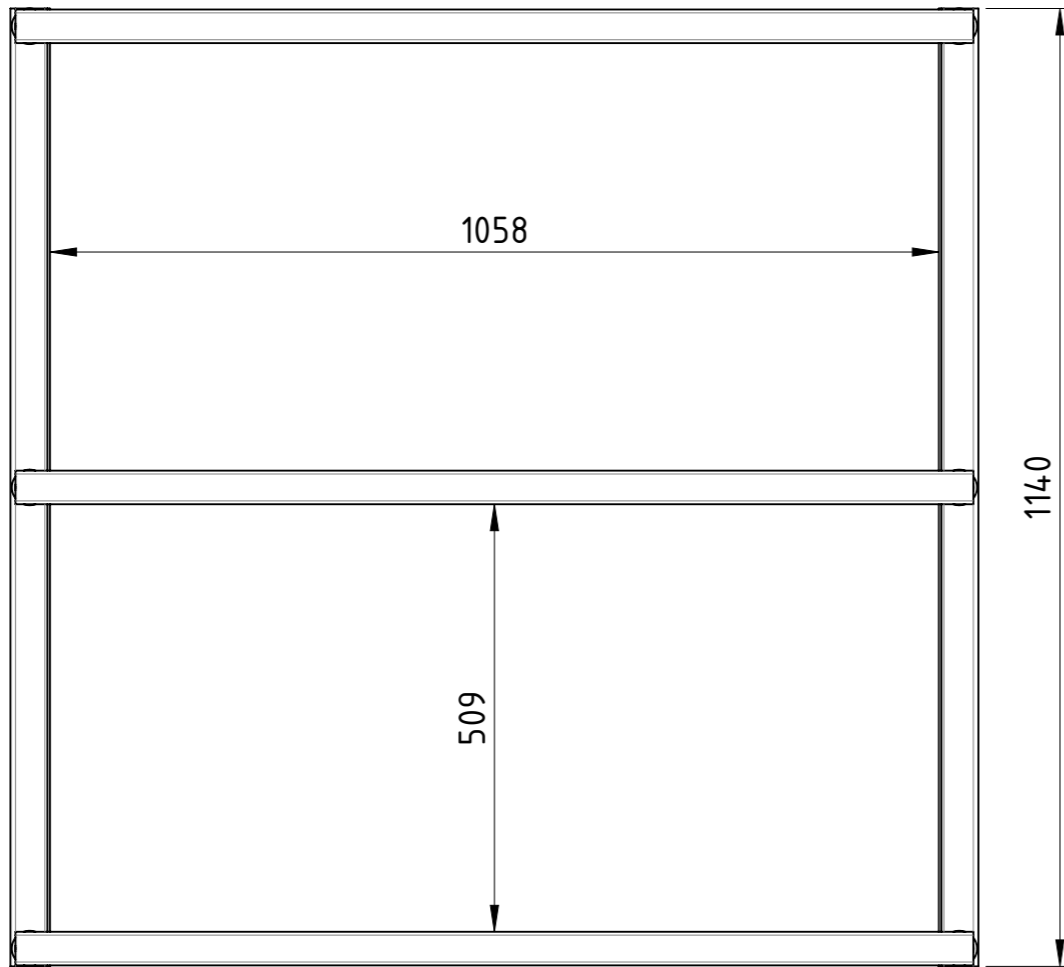
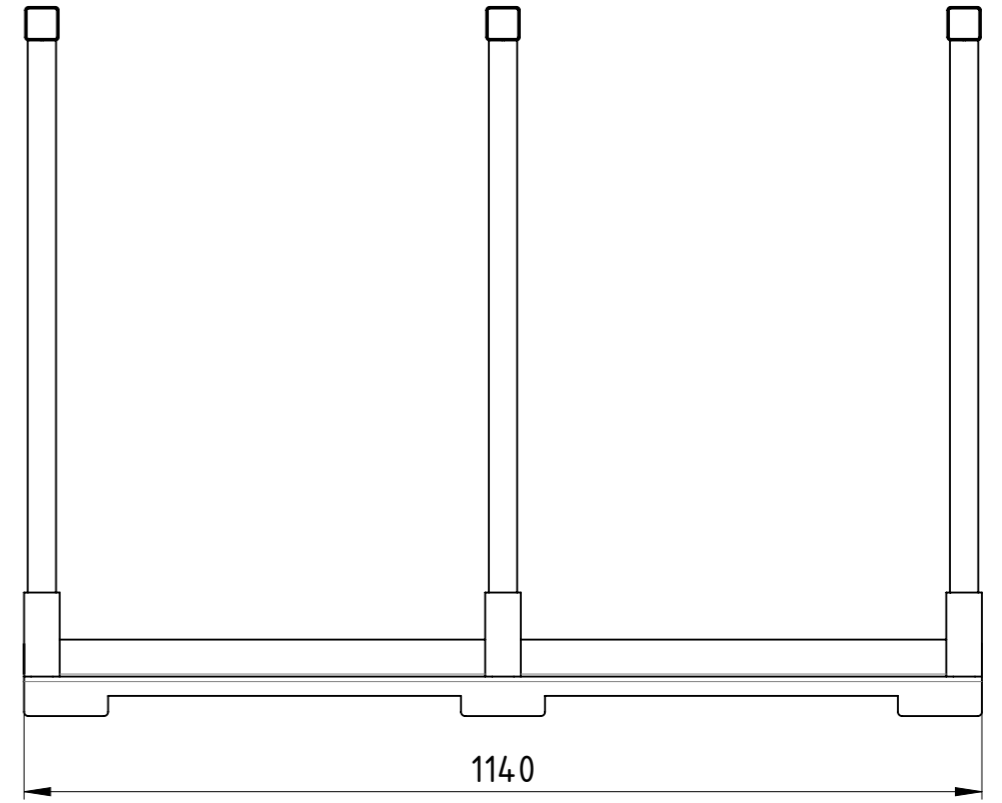
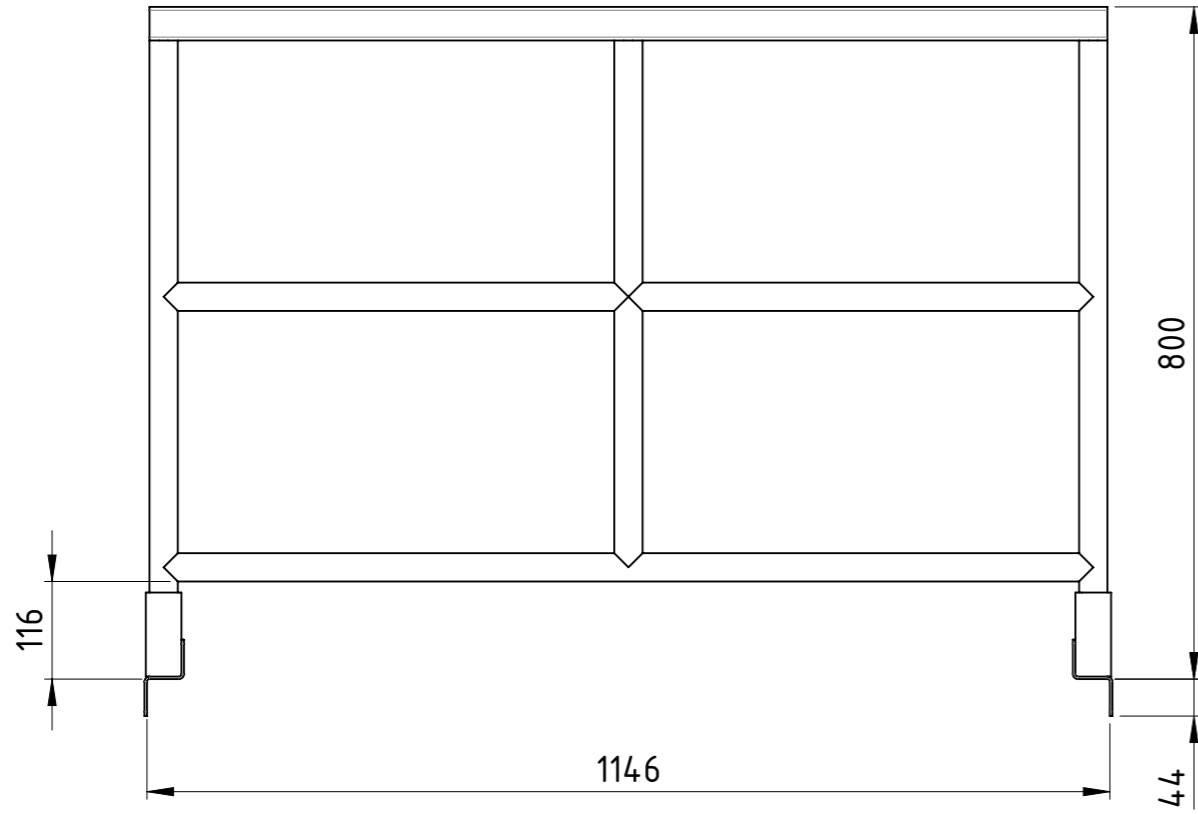

Maßstab in cm / SCALE IN CM
 0 1 2 3 4 5

Diese Zeichnung darf weder vervielfältigt, Dritten zugänglich gemacht noch widerrechtlich benutzt werden. Nach ihrer gefertigte Teile dürfen vom Lieferanten Dritten weder zugänglich gemacht, überlassen noch verkauft werden.

Traglast 500 kg,
 lackiert RAL 5012 Lichtblau

Weitergabe sowie Vervielfältigung dieses Dokumentes, Verwertung und Mitteilung seines Inhalts sind verboten, soweit nicht ausdrücklich gestattet. Zuwiderhandlungen verpflichten zu Schadenersatz. Alle Rechte für den Fall der Patent-, Gebrauchsmuster oder Geschmacksmustereintragung vorbehalten.

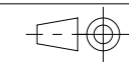

1:9 Gewicht [kg]: 46.76

| Datum | Name |
|---------------------|------|
| Erstellt 21.06.2026 | AB |
| Gepr. | |
| | |
| | |
| | |
| | |
| | |
| Zust. | |



Palettenaufsatz

PA-114x114x080-EPAL-CP3

| | |
|----------|-----|
| Revision | A3 |
| | 1 1 |

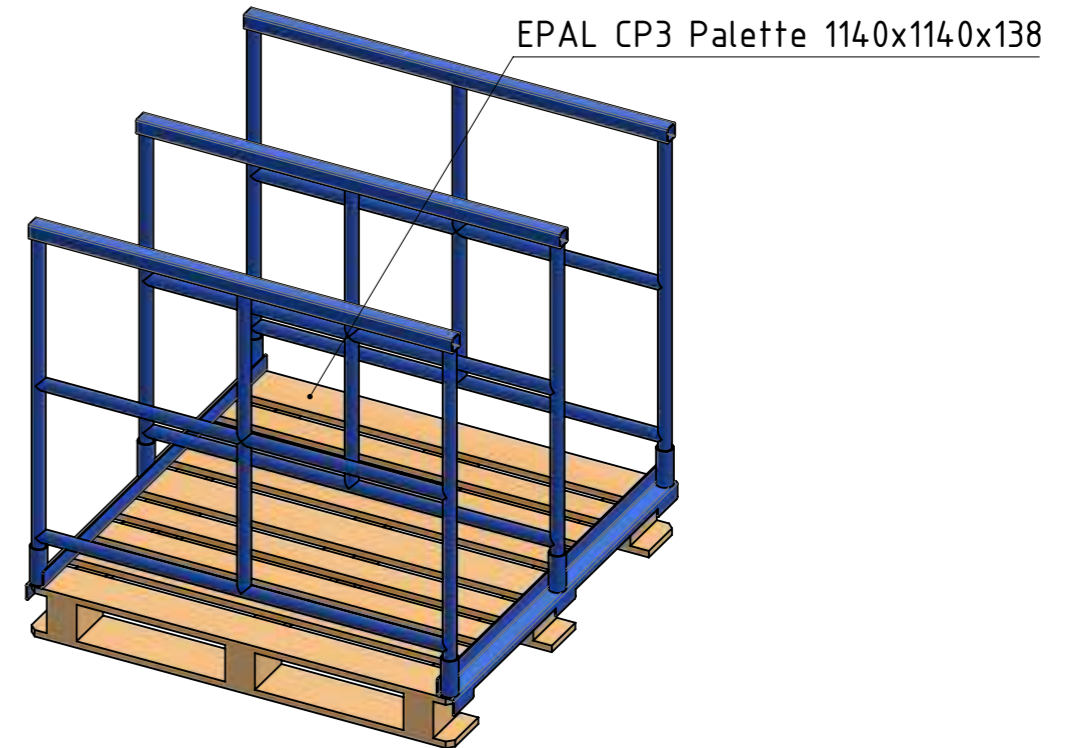
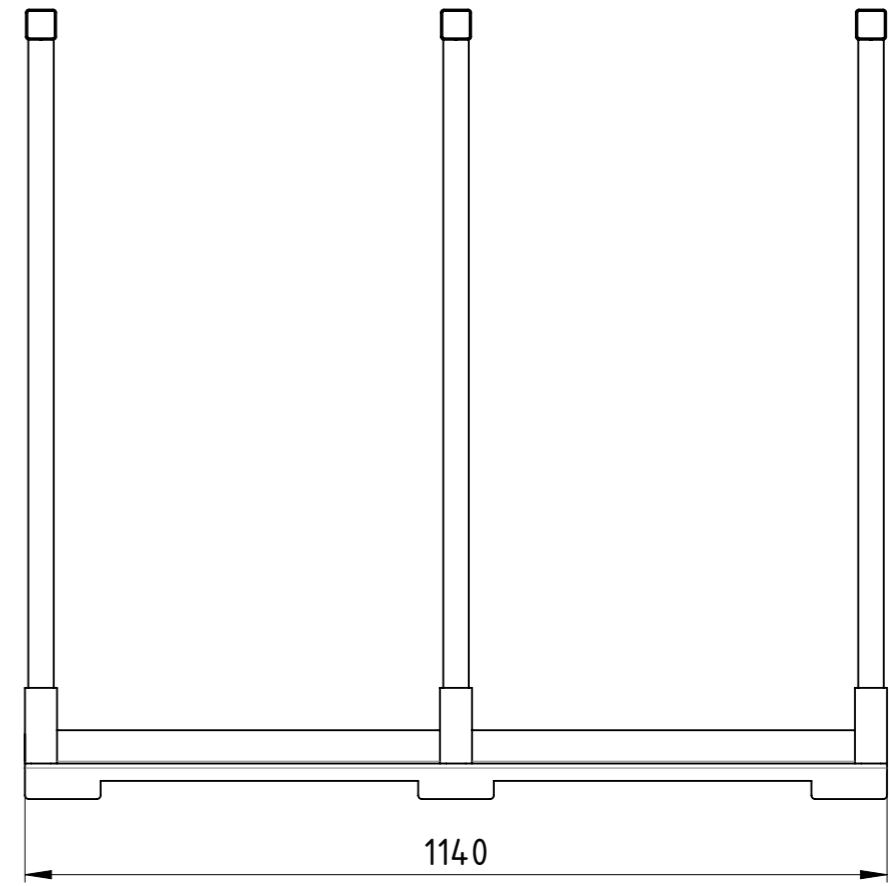
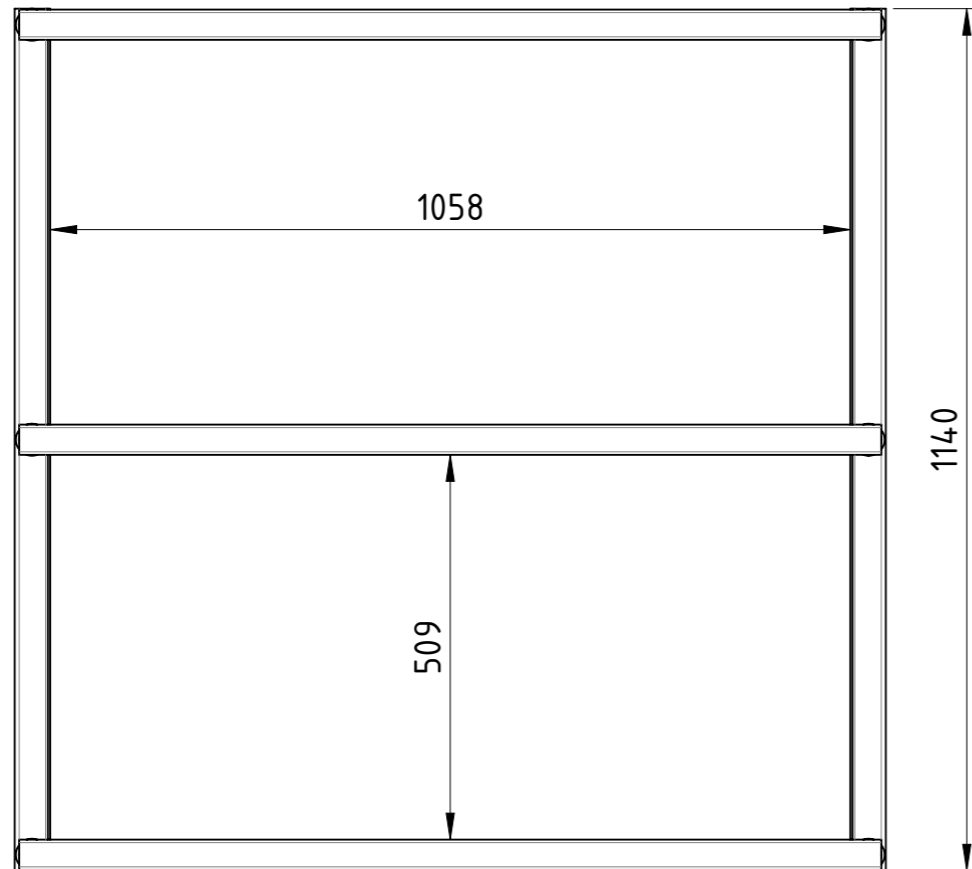
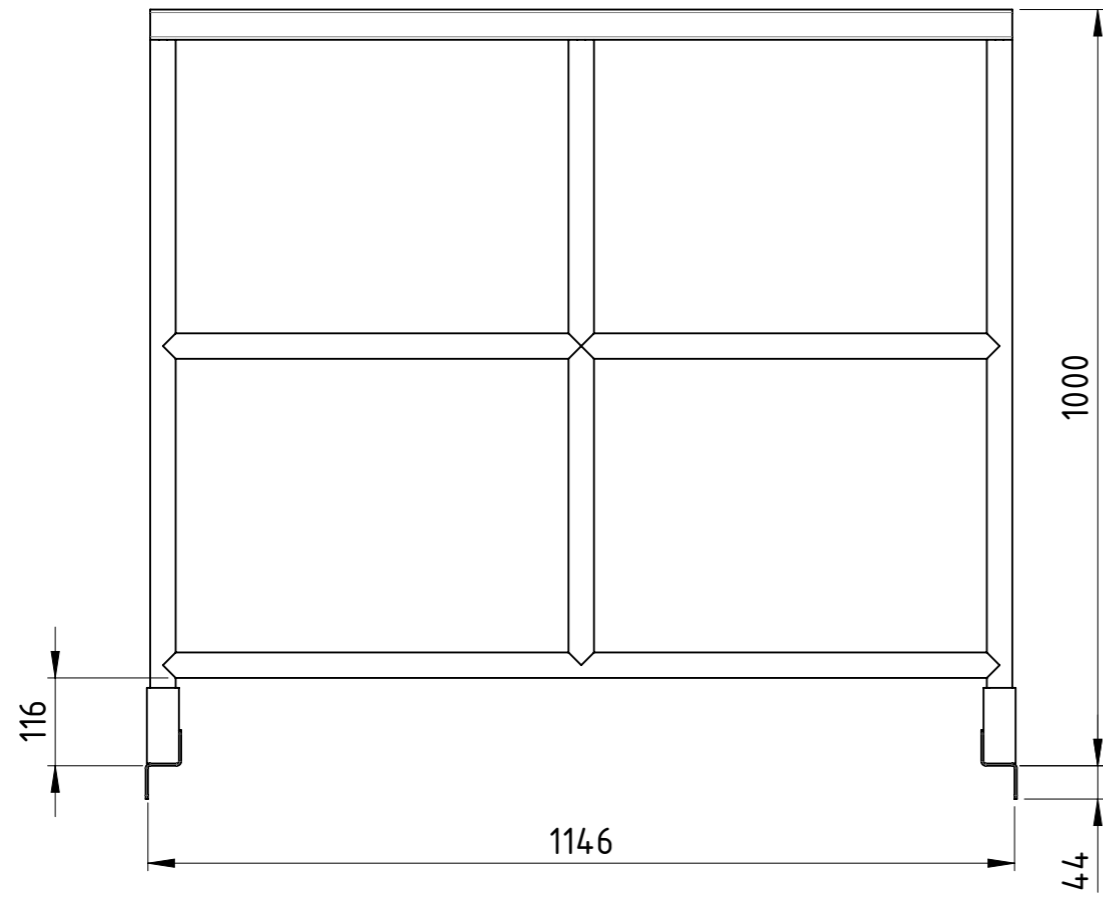

Traglast 500 kg,
lackiert RAL 5012 Lichtblau

Weitergabe sowie Vervielfältigung dieses Dokumentes, Verwertung und Mitteilung seines Inhalts sind verboten, soweit nicht ausdrücklich gestattet. Zuwiderhandlungen verpflichten zu Schadenersatz. Alle Rechte für den Fall der Patent-, Gebrauchsmuster oder Geschmacksmustereintragung vorbehalten.

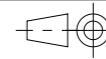

1:10

Gewicht [kg]: 51.06

| Datum | | Name | |
|----------|------------|------|--|
| Erstellt | 21.06.2026 | AB | |
| Gepr. | | | |
| Zust. | | | |



Palettenaufsatz

PA-114x114x100-EPAL-CP3

| | | |
|----------|---|----|
| Revision | 1 | A3 |
| | 1 | 1 |

COPYING, DELIVERY TO THIRD PARTIES AS WELL AS ILLEGAL UTILISATION OF TECHNICAL DOCUMENT IS NOT ALLOWED.

Maßstab in cm / SCALE IN CM



Diese Zeichnung darf weder vervielfältigt, Dritten zugänglich gemacht noch widerrechtlich benutzt werden. Nach ihrer gefertigte Teile dürfen vom Lieferanten Dritten weder zugänglich gemacht, überlassen noch verkauft werden.

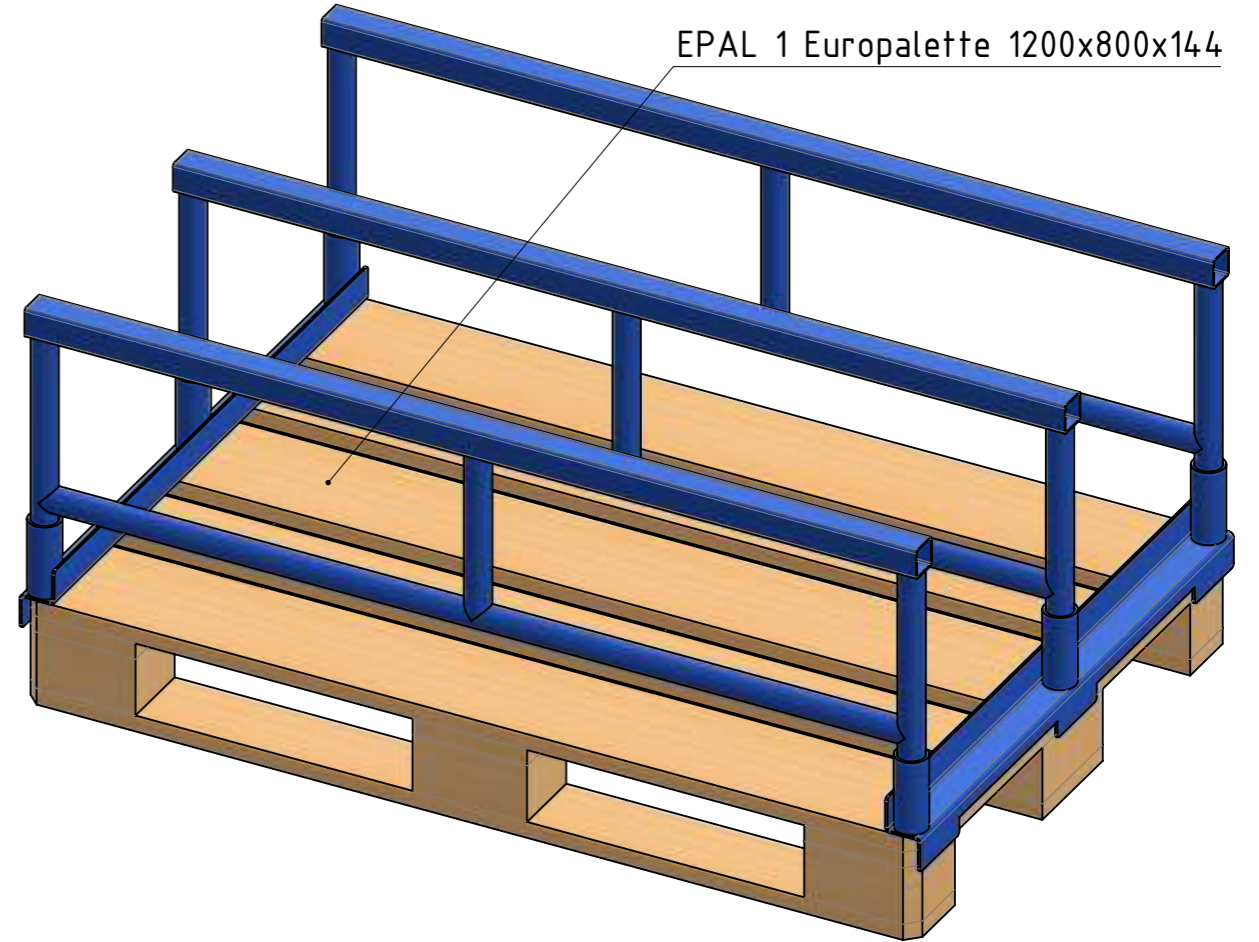
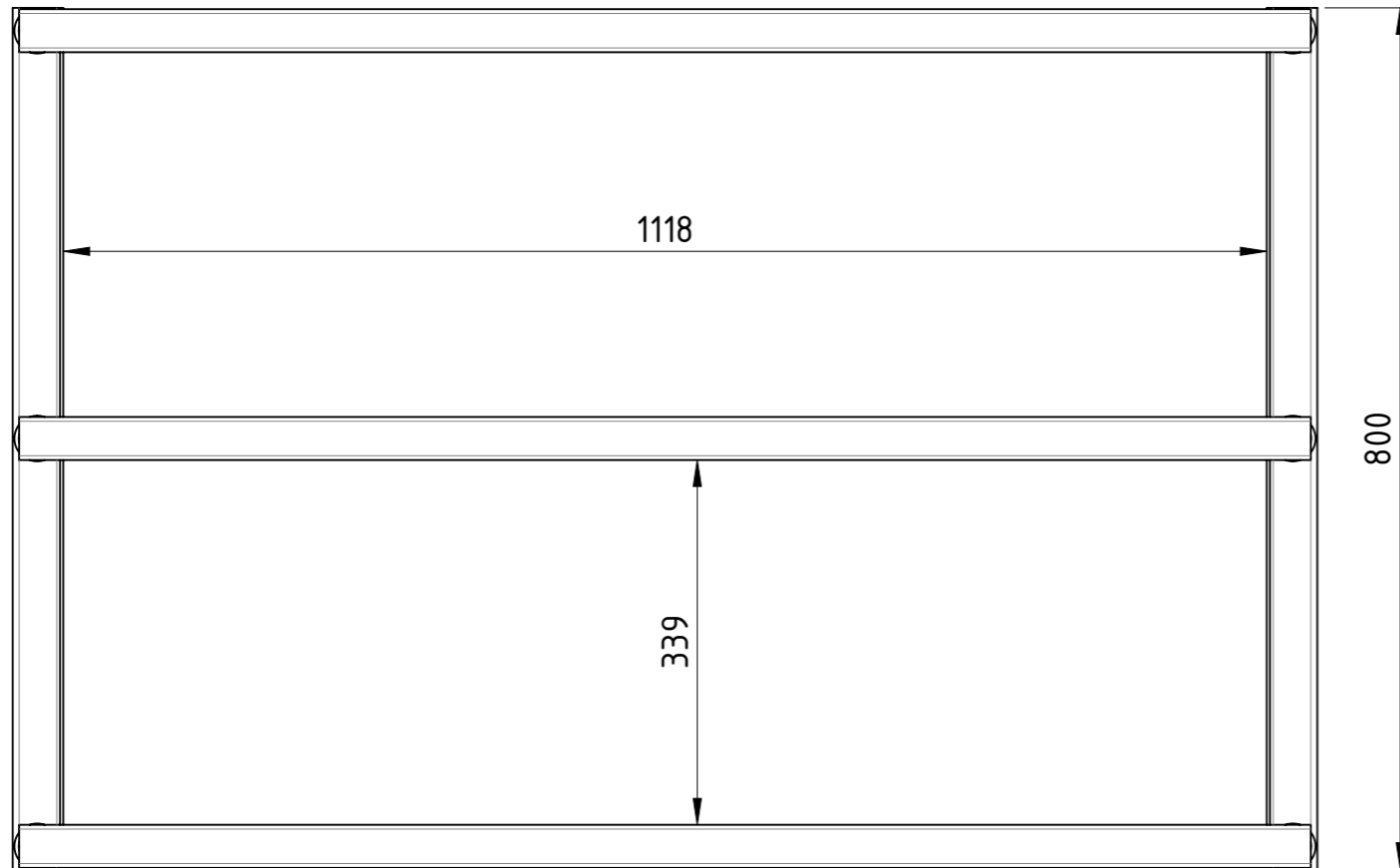
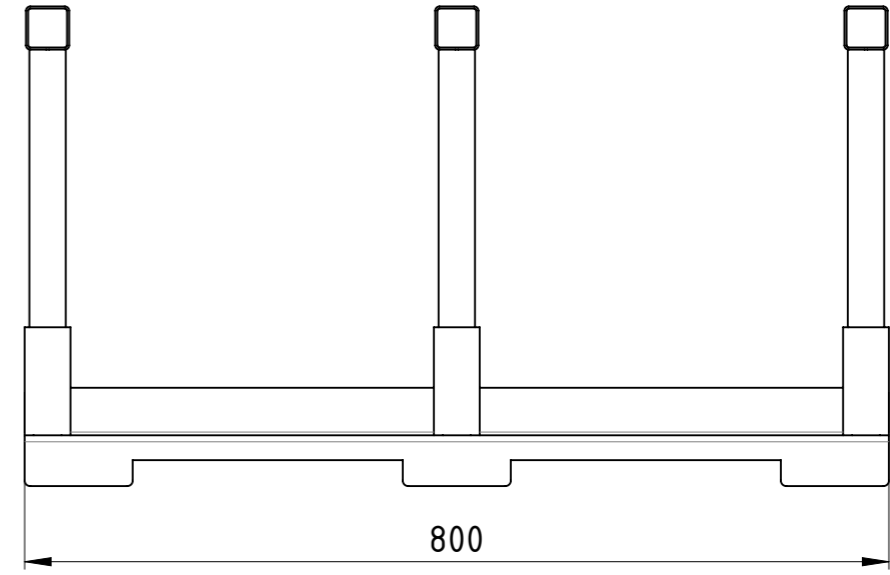
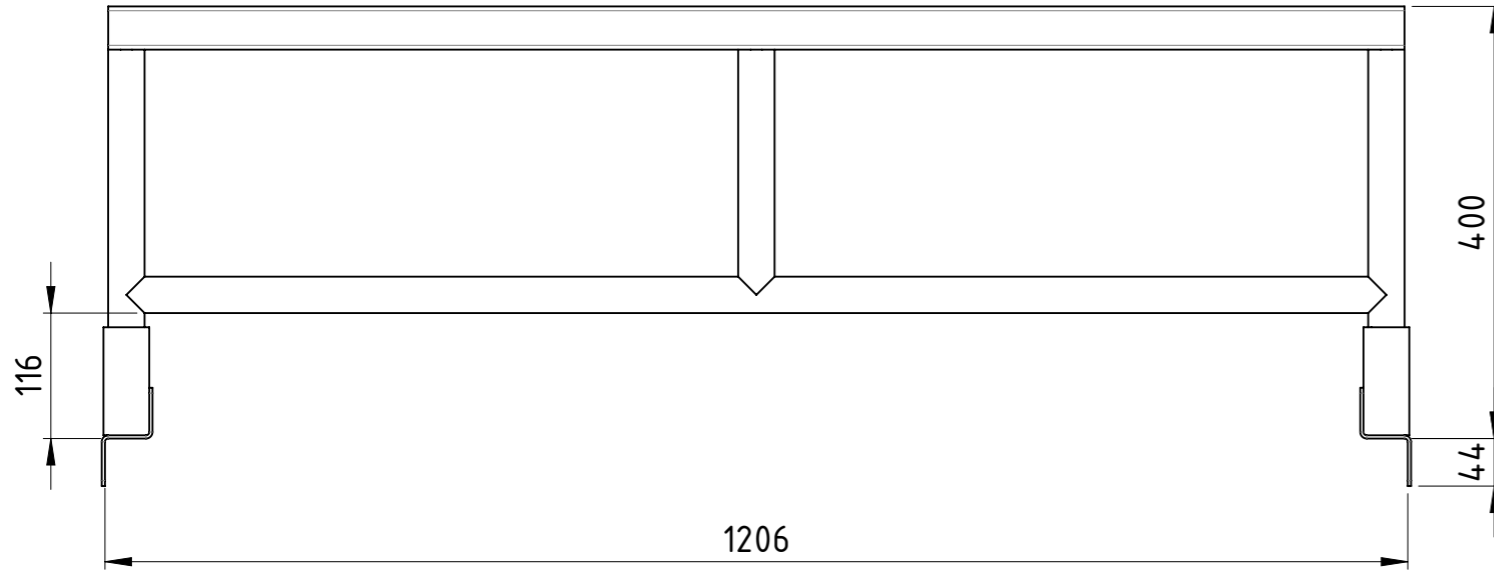

Weitergabe sowie Vervielfältigung dieses Dokumentes, Verwertung und Mitteilung seines Inhalts sind verboten, soweit nicht ausdrücklich gestattet. Zuwiderhandlungen verpflichten zu Schadenersatz. Alle Rechte für den Fall der Patent-, Gebrauchsmuster oder Geschmacksmustereintragung vorbehalten.

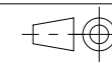

1:7

Gewicht [kg]: 29.71

| | Datum | Name |
|----------|------------|------|
| Erstellt | 21.06.2026 | AB |
| Gepr. | | |
| Zust. | | |



Palettenaufsatz

PA-120x080x040-EPAL-1

| | | |
|----------|---|----|
| Revision | 1 | A3 |
| | 1 | 1 |

Traglast 500 kg,
lackiert RAL 5012 Lichtblau

COPYING, DELIVERY TO THIRD PARTIES AS WELL AS ILLEGAL UTILISATION OF TECHNICAL DOCUMENT IS NOT ALLOWED.

Maßstab in cm / SCALE IN CM



Diese Zeichnung darf weder vervielfältigt, Dritten zugänglich gemacht noch widerrechtlich benutzt werden. Nach ihrer gefertigte Teile dürfen vom Lieferanten Dritten weder zugänglich gemacht, überlassen noch verkauft werden.

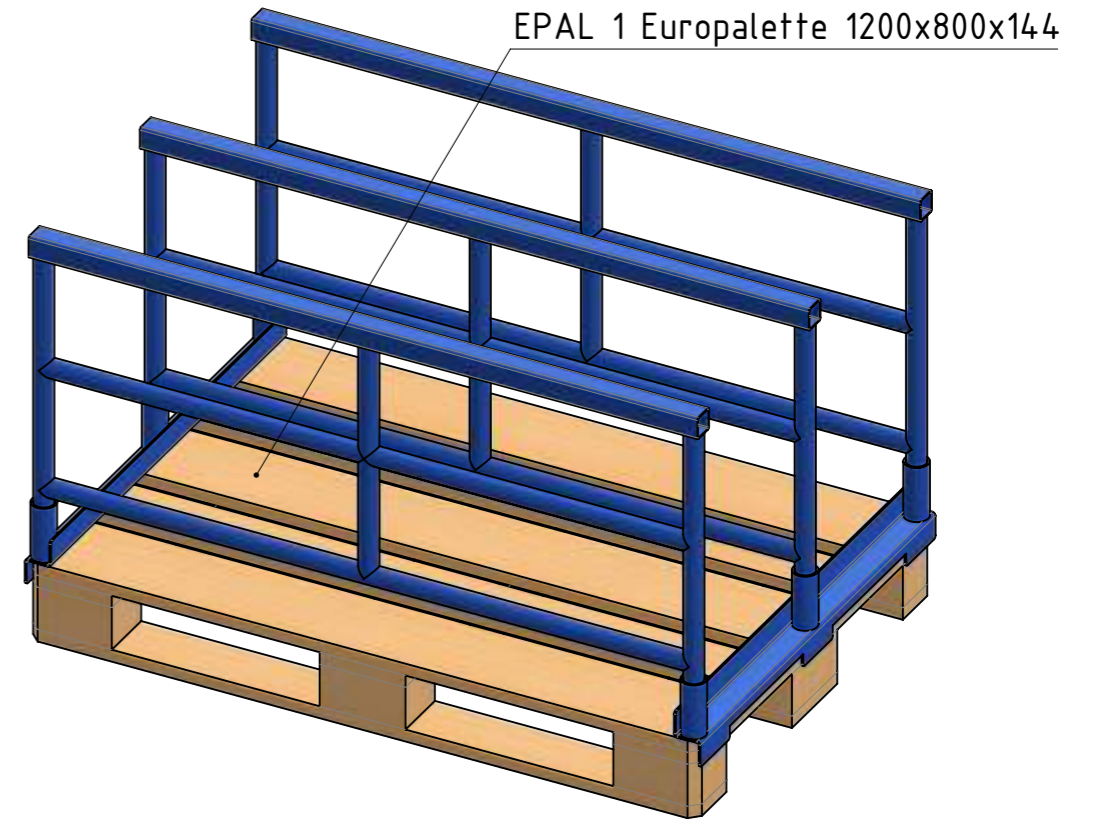
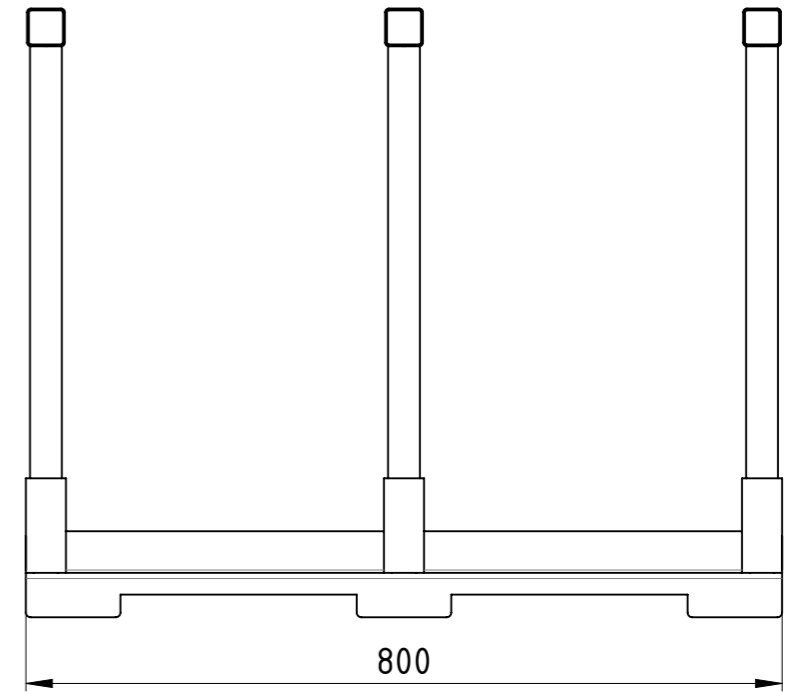
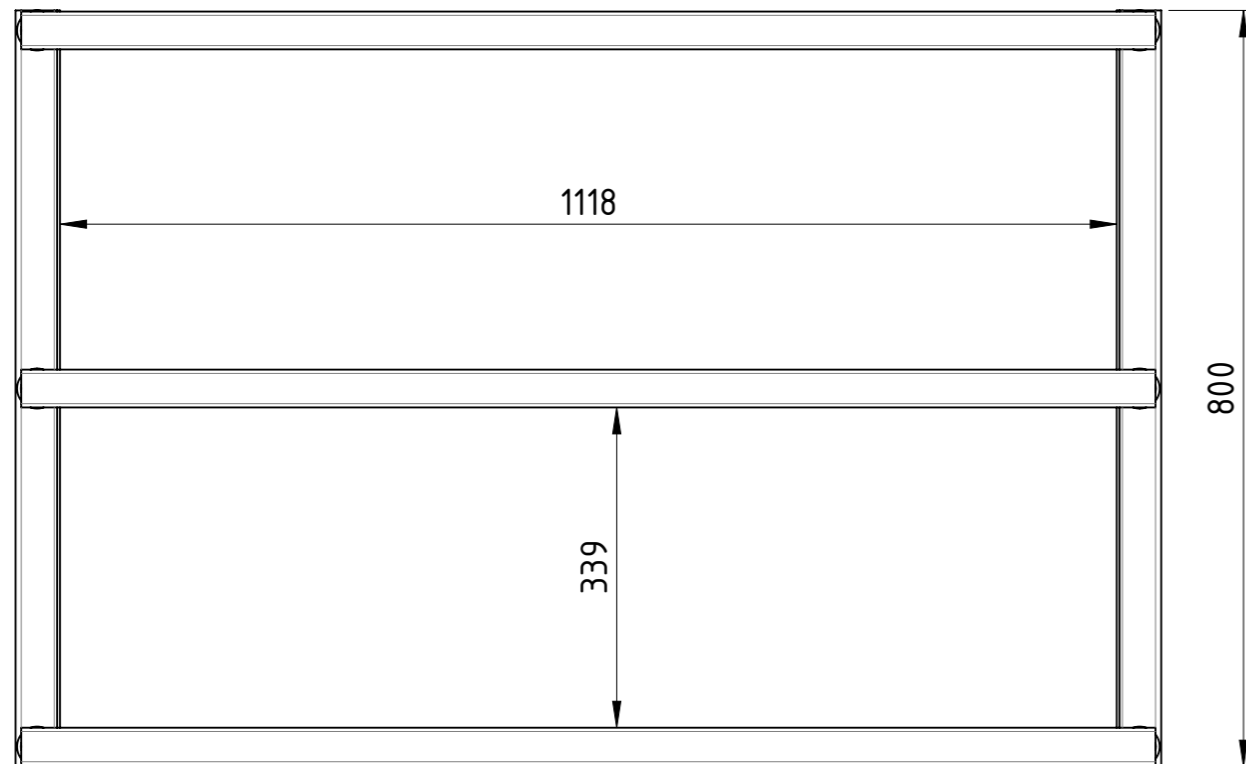
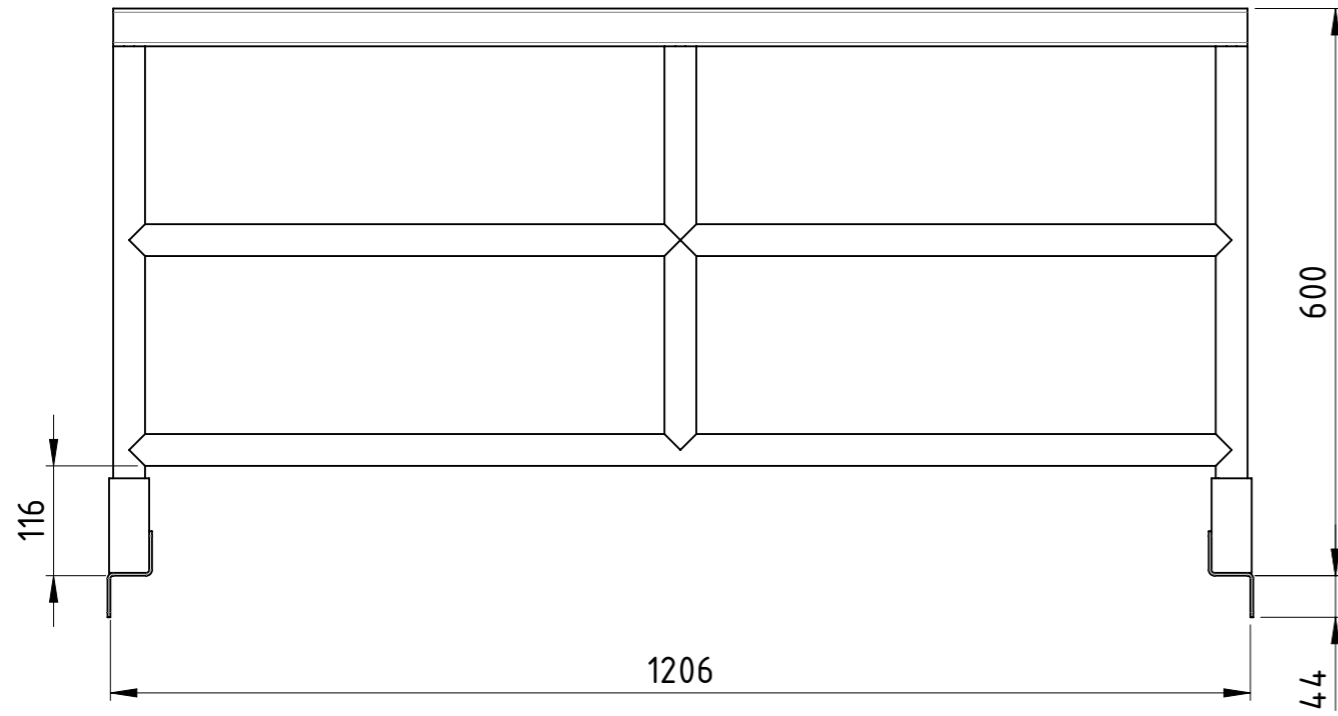

Traglast 500 kg,
lackiert RAL 5012 Lichtblau

Weitergabe sowie Vervielfältigung dieses Dokumentes, Verwertung und Mitteilung seines Inhalts sind verboten, soweit nicht ausdrücklich gestattet. Zuwiderhandlungen verpflichten zu Schadenersatz. Alle Rechte für den Fall der Patent-, Gebrauchsmuster oder Geschmacksmustereintragung vorbehalten.

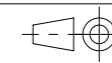

1:8

Gewicht [kg]: 42.02

| Datum | Name |
|---------------------|------|
| Erstellt 21.06.2026 | AB |
| Gepr. | |
| | |
| | |
| | |
| | |
| Zust. | |



Palettenaufsatz

PA-120x080x060-EPAL-1

| | | |
|----------|----|---|
| Revision | 1 | 1 |
| | A3 | |

COPYING, DELIVERY TO THIRD PARTIES AS WELL AS ILLEGAL UTILISATION OF TECHNICAL DOCUMENT IS NOT ALLOWED.

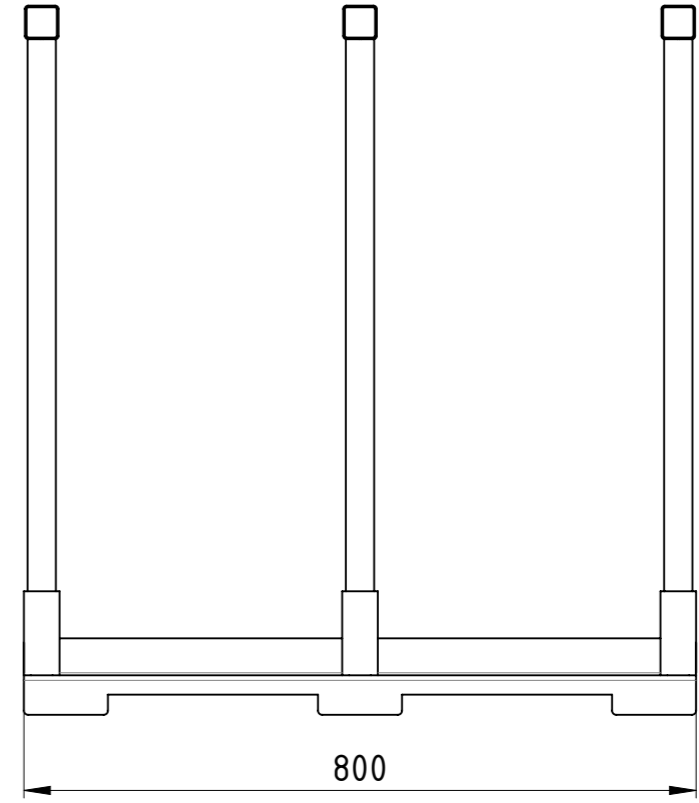
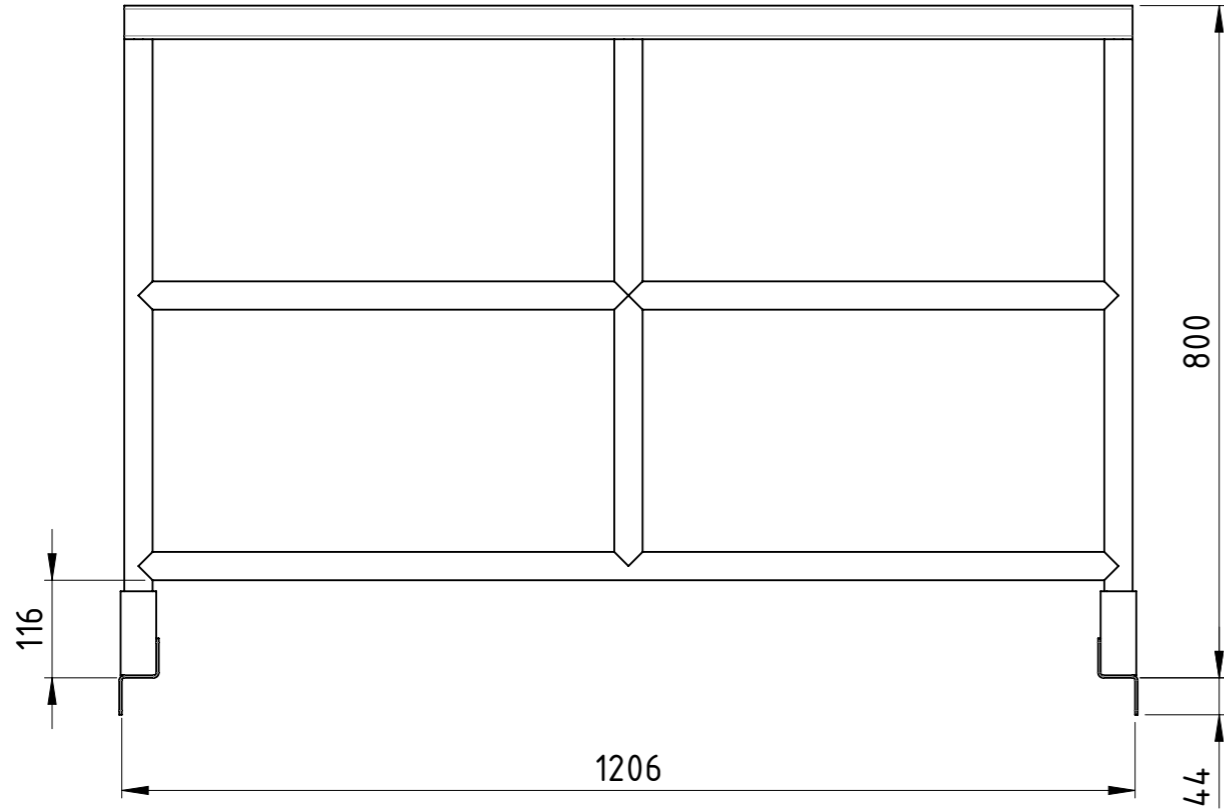

Maßstab in cm / SCALE IN CM
0 1 2 3 4 5

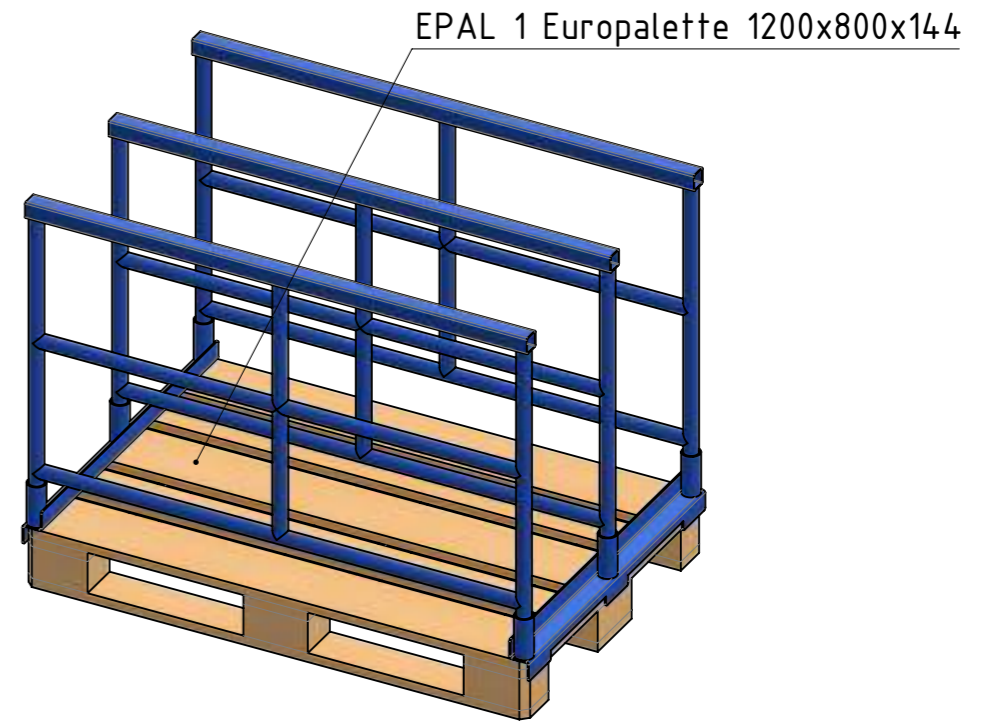
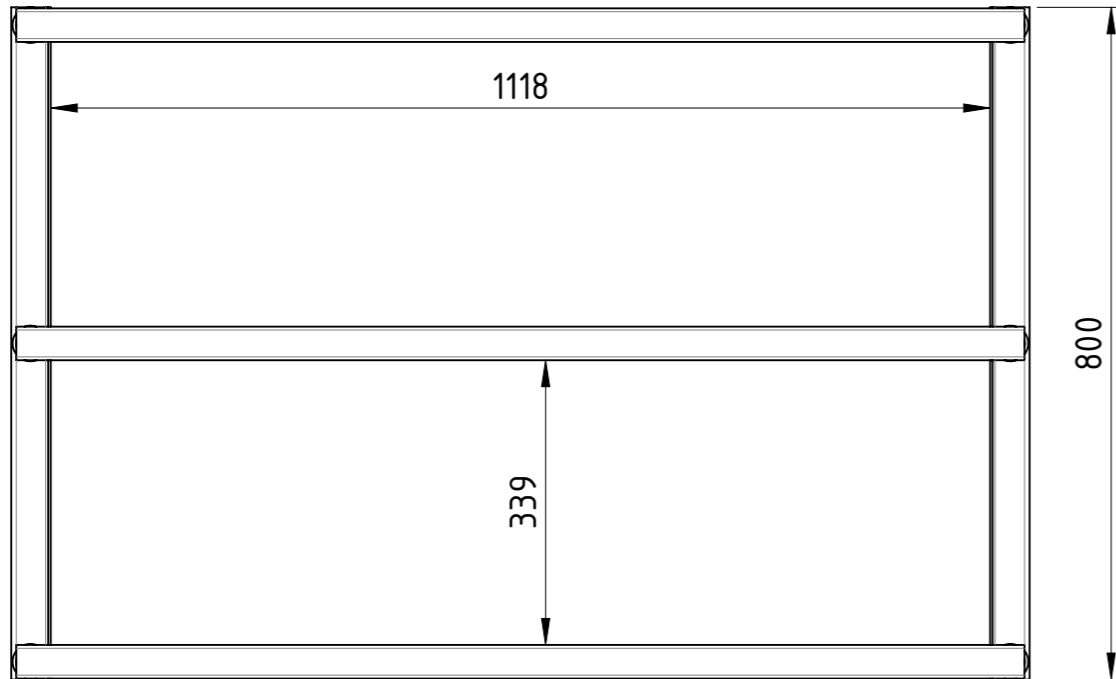

Diese Zeichnung darf weder vervielfältigt, Dritten zugänglich gemacht noch widerrechtlich benutzt werden. Nach ihrer gefertigte Teile dürfen vom Lieferanten Dritten weder zugänglich gemacht, überlassen noch verkauft werden.

Traglast 500 kg,
lackiert RAL 5012 Lichtblau

Weitergabe sowie Vervielfältigung dieses Dokumentes, Verwertung und Mitteilung seines Inhalts sind verboten, soweit nicht ausdrücklich gestattet. Zuwiderhandlungen verpflichten zu Schadenersatz. Alle Rechte für den Fall der Patent-, Gebrauchsmuster oder Geschmacksmustereintragung vorbehalten.

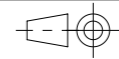

1:9

Gewicht [kg]: 46.33

| Datum | | Name | |
|----------|------------|------|--|
| Erstellt | 21.06.2026 | AB | |
| Gepr. | | | |
| Zust. | | | |



Palettenaufsatz

PA-120x080x080-EPAL-1

| | | |
|----------|---|----|
| Revision | 1 | A3 |
| | 1 | 1 |

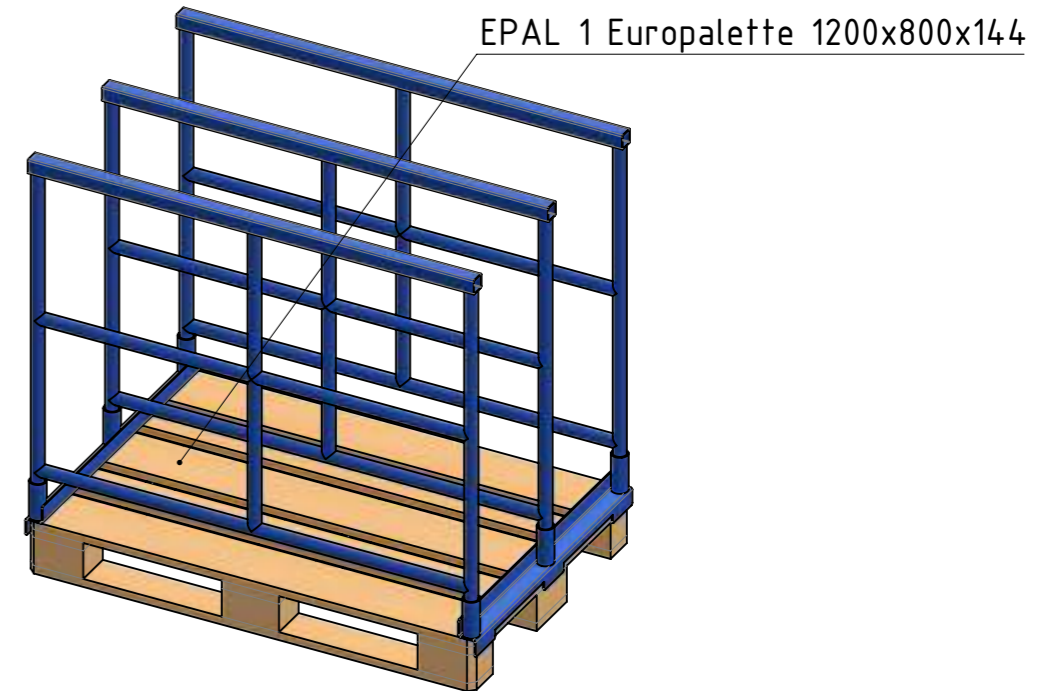
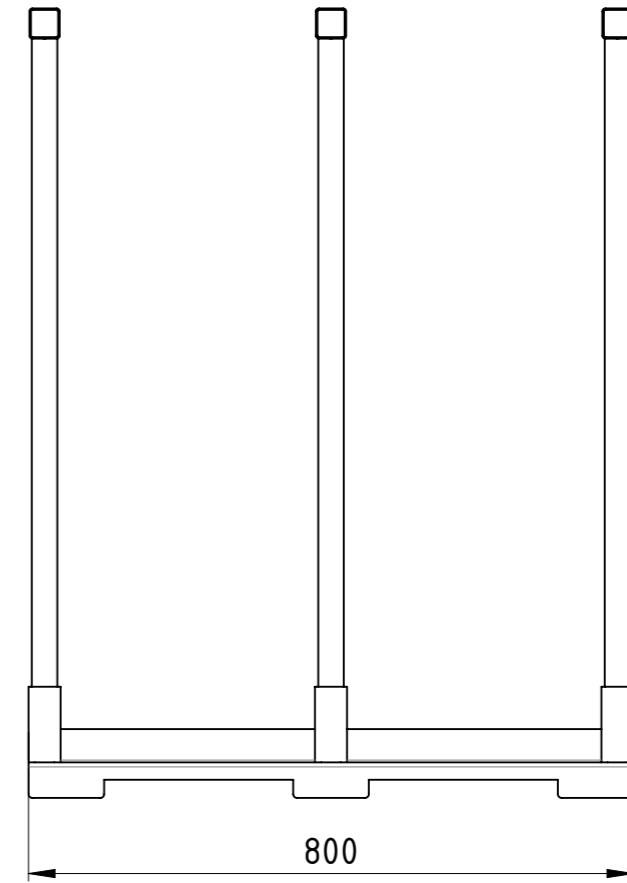
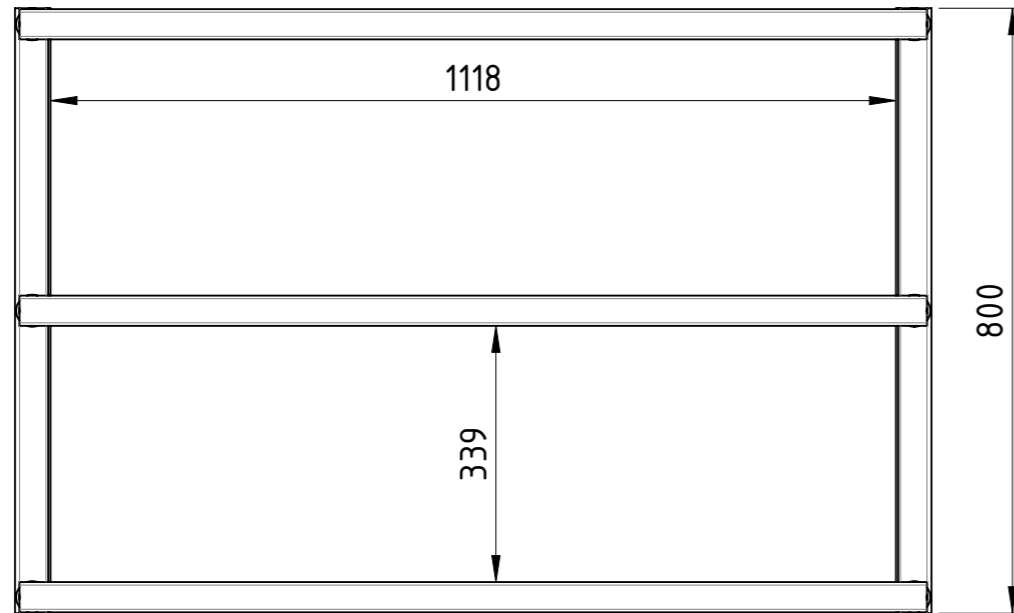
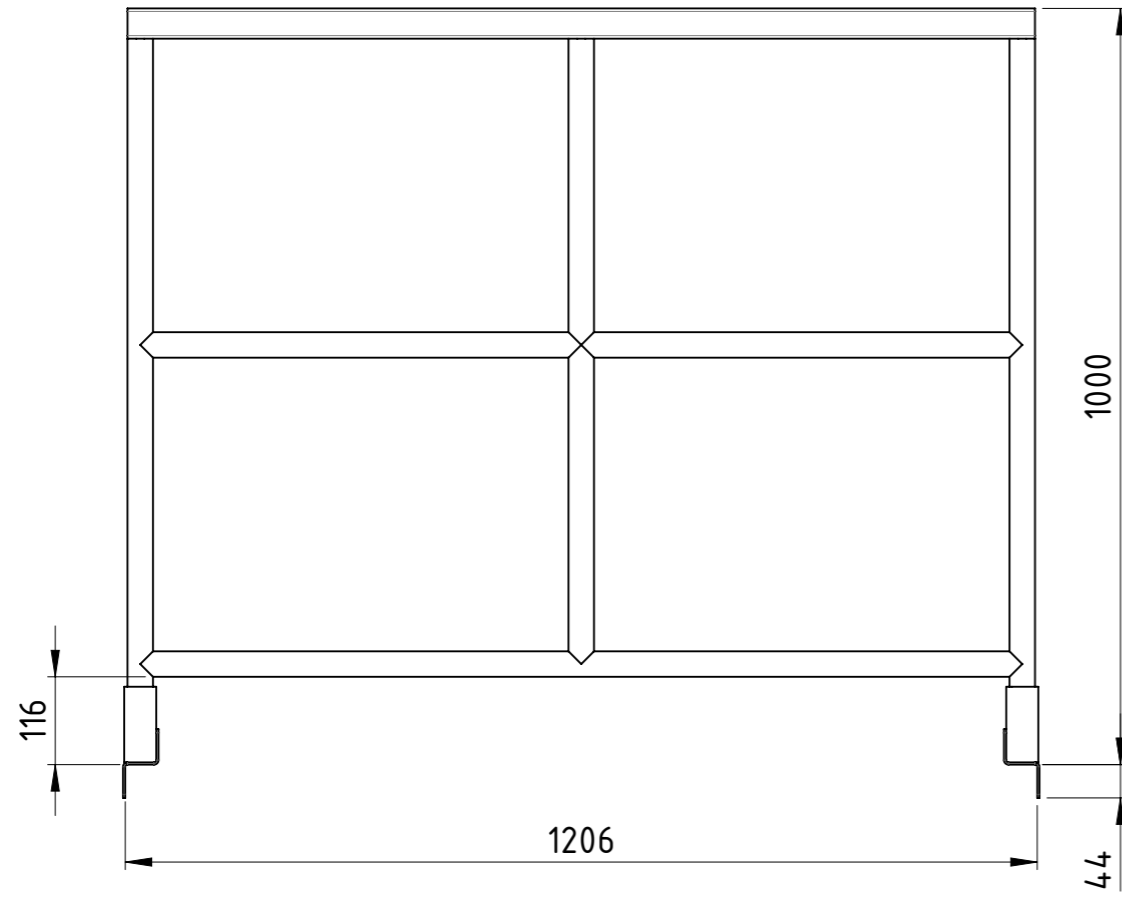

Weitergabe sowie Vervielfältigung dieses Dokumentes, Verwertung und Mitteilung seines Inhalts sind verboten, soweit nicht ausdrücklich gestattet. Zuwiderhandlungen verpflichten zu Schadenersatz. Alle Rechte für den Fall der Patent-, Gebrauchsmuster oder Geschmacksmustereintragung vorbehalten.

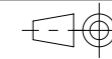

1:10

Gewicht [kg]: 50.63

| Datum | Name |
|---------------------|------|
| Erstellt 21.06.2026 | AB |
| Gepr. | |

Palettenaufsatz



PA-120x080x100-EPAL-1

| | |
|----------|-----|
| Revision | A3 |
| | 1 1 |

Zust.

Traglast 500 kg,
lackiert RAL 5012 Lichtblau

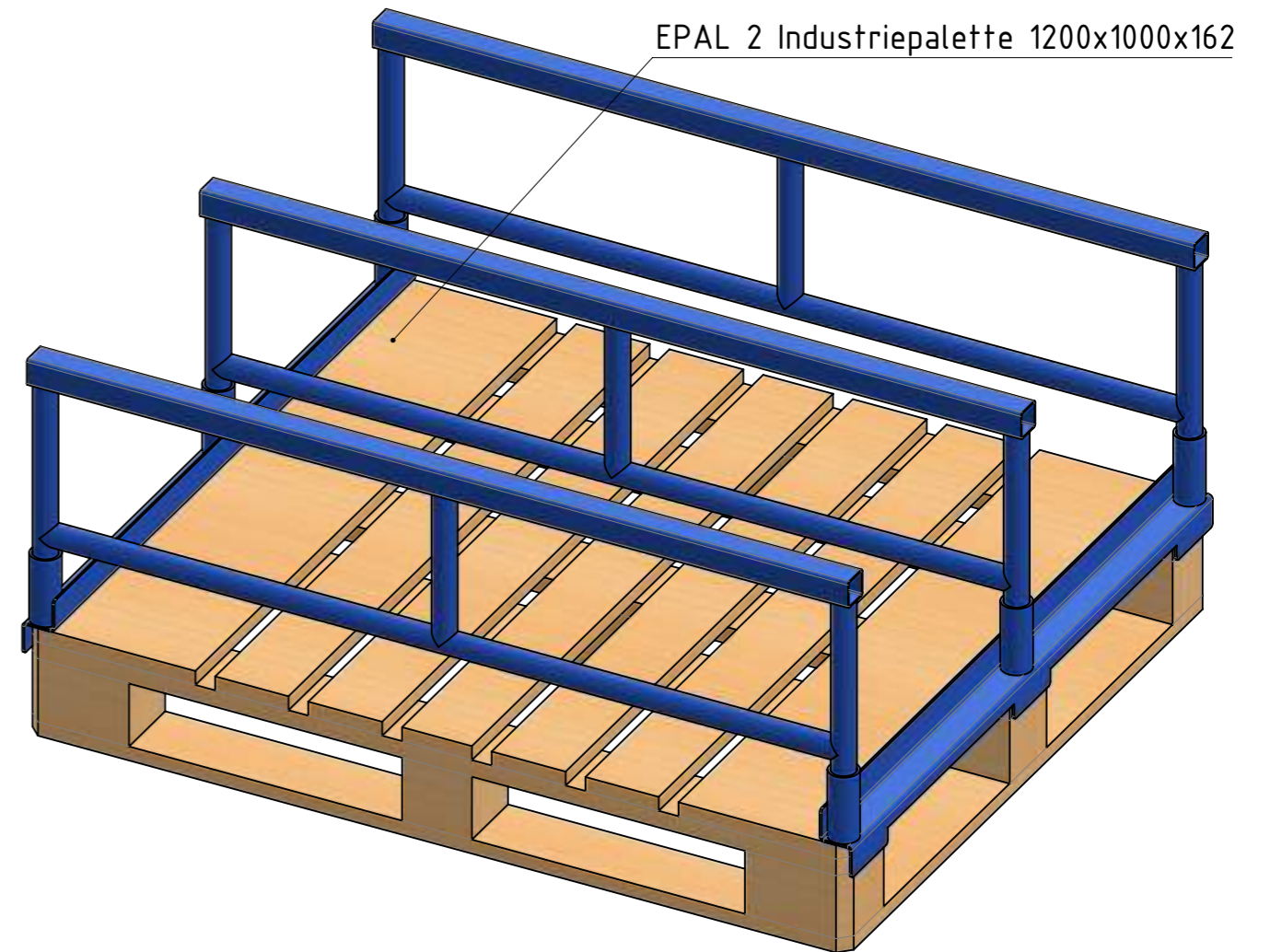
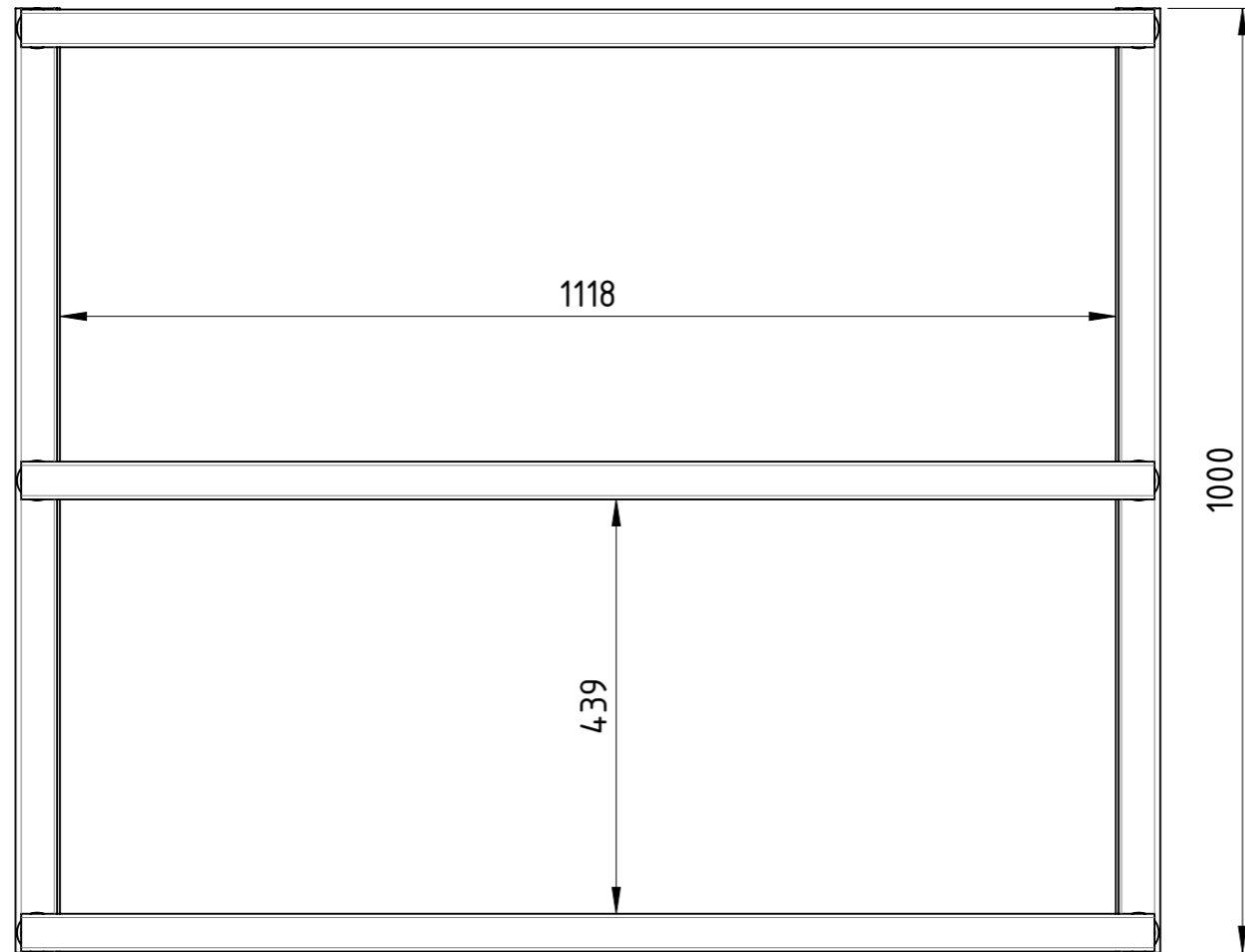
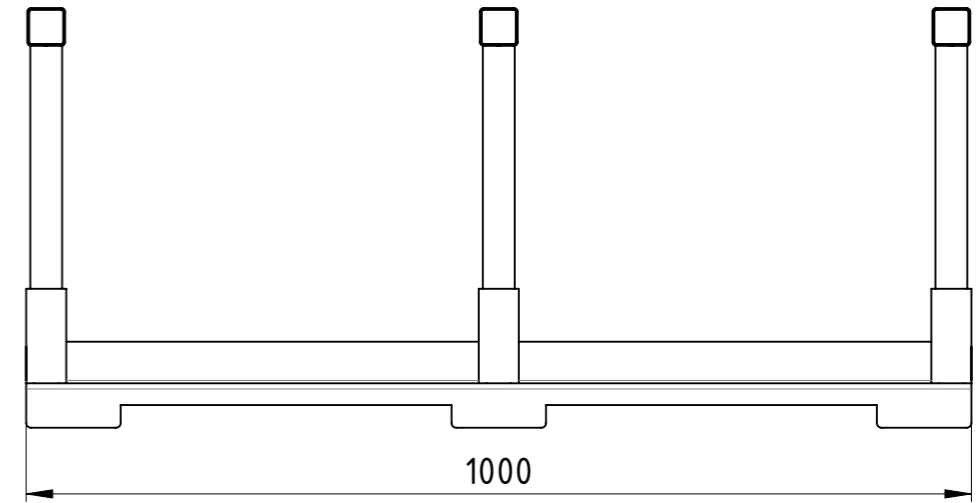
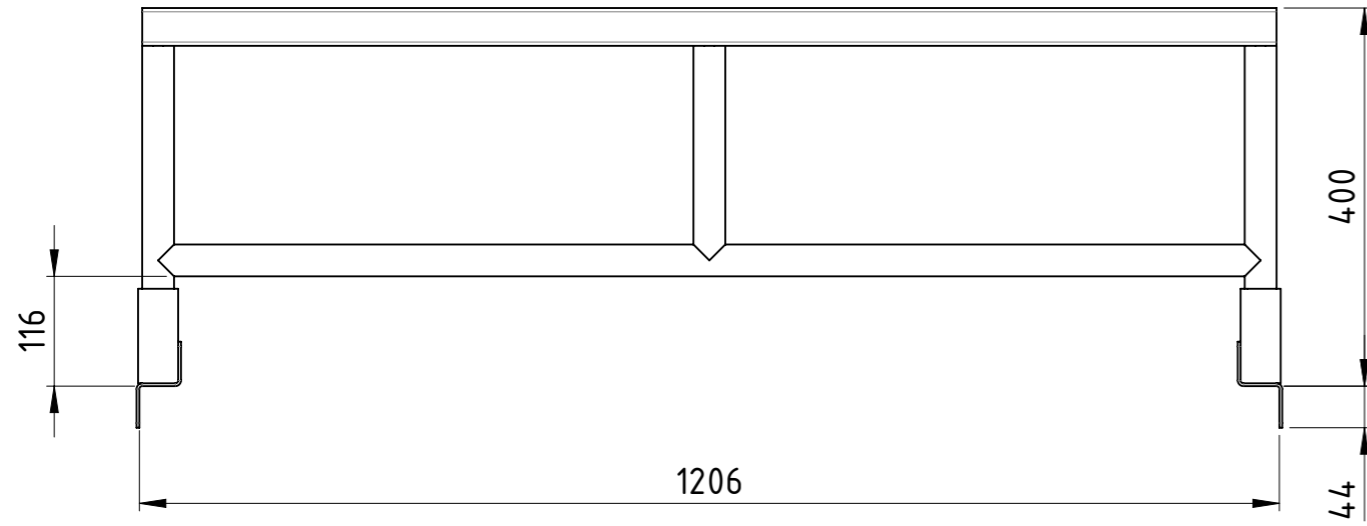

Weitergabe sowie Vervielfältigung dieses Dokumentes, Verwertung und Mitteilung seines Inhalts sind verboten, soweit nicht ausdrücklich gestattet. Zuwiderhandlungen verpflichten zu Schadensersatz. Alle Rechte für den Fall der Patent-, Gebrauchsmuster oder Geschmacksmustereintragung vorbehalten.

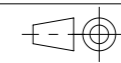

1:8

Gewicht [kg]: 30.71

| Datum | Name |
|---------------------|------|
| Erstellt 21.06.2026 | AB |
| Gepr. | |

Palettenaufsatz



PA-120x100x040-EPAL-2

| | |
|----------|-----|
| Revision | A3 |
| | 1 1 |

Zust.

Traglast 500 kg,
lackiert RAL 5012 Lichtblau

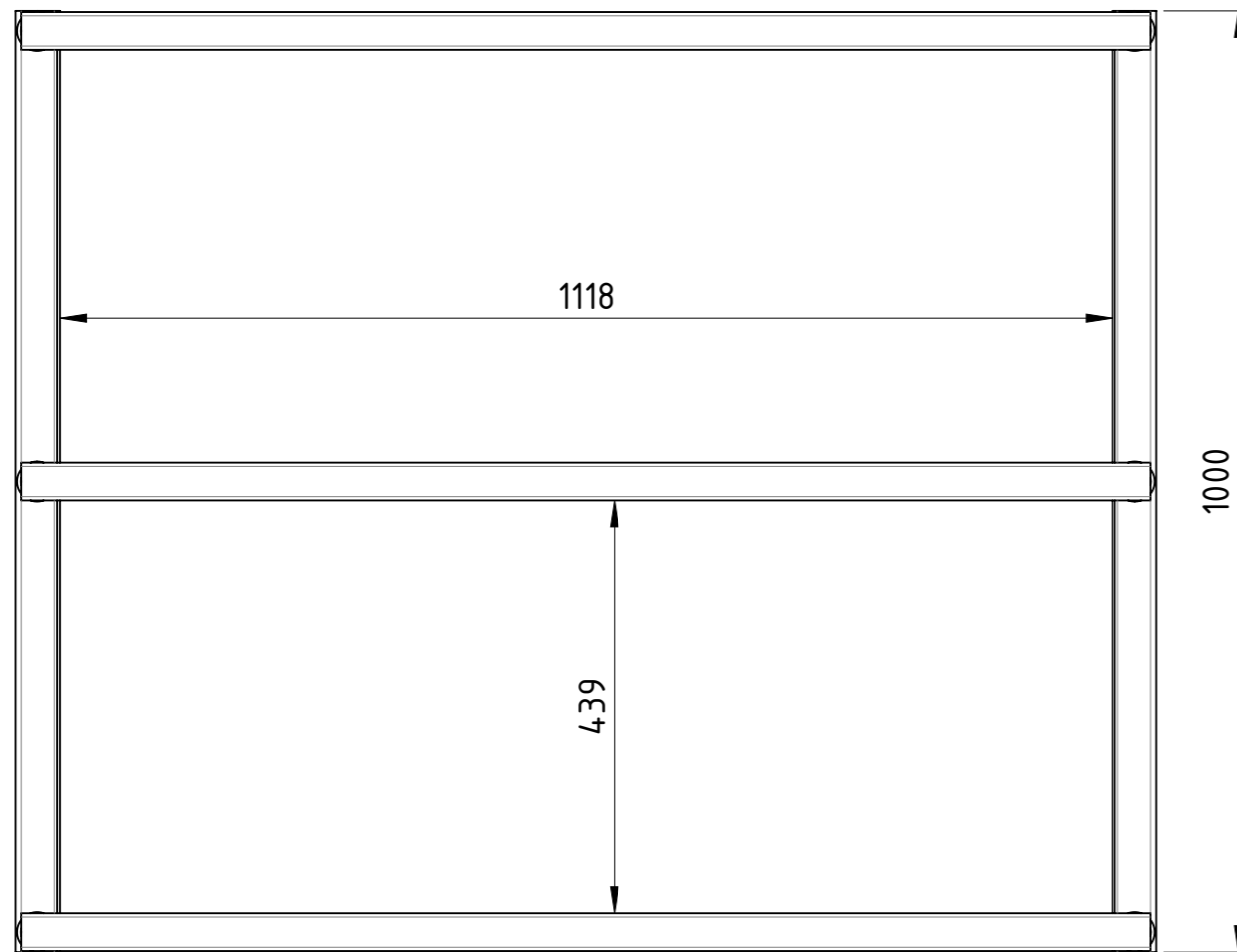
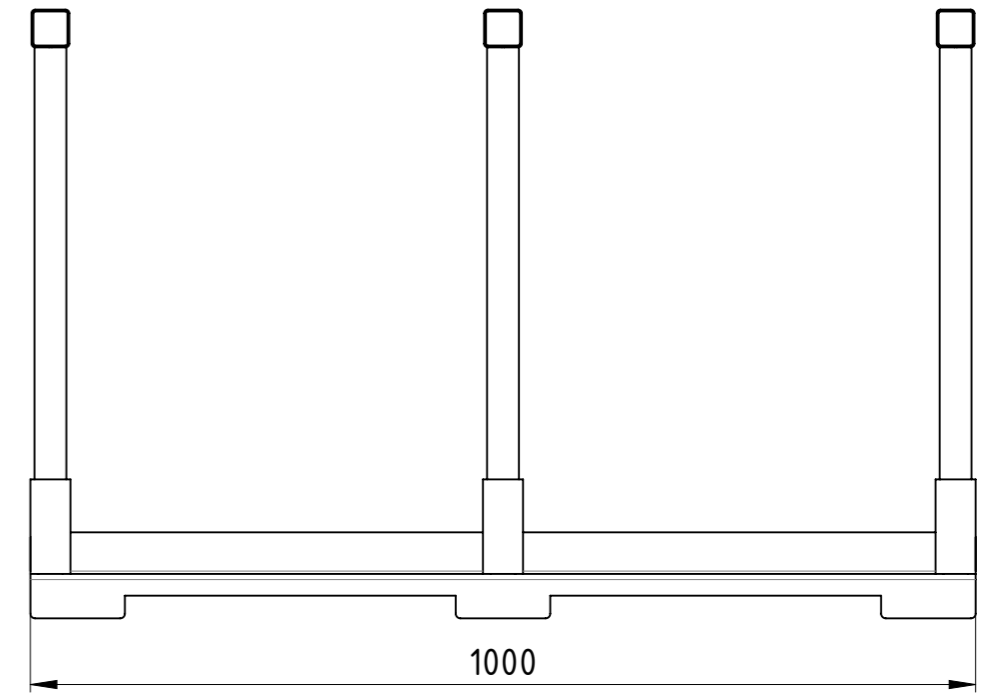
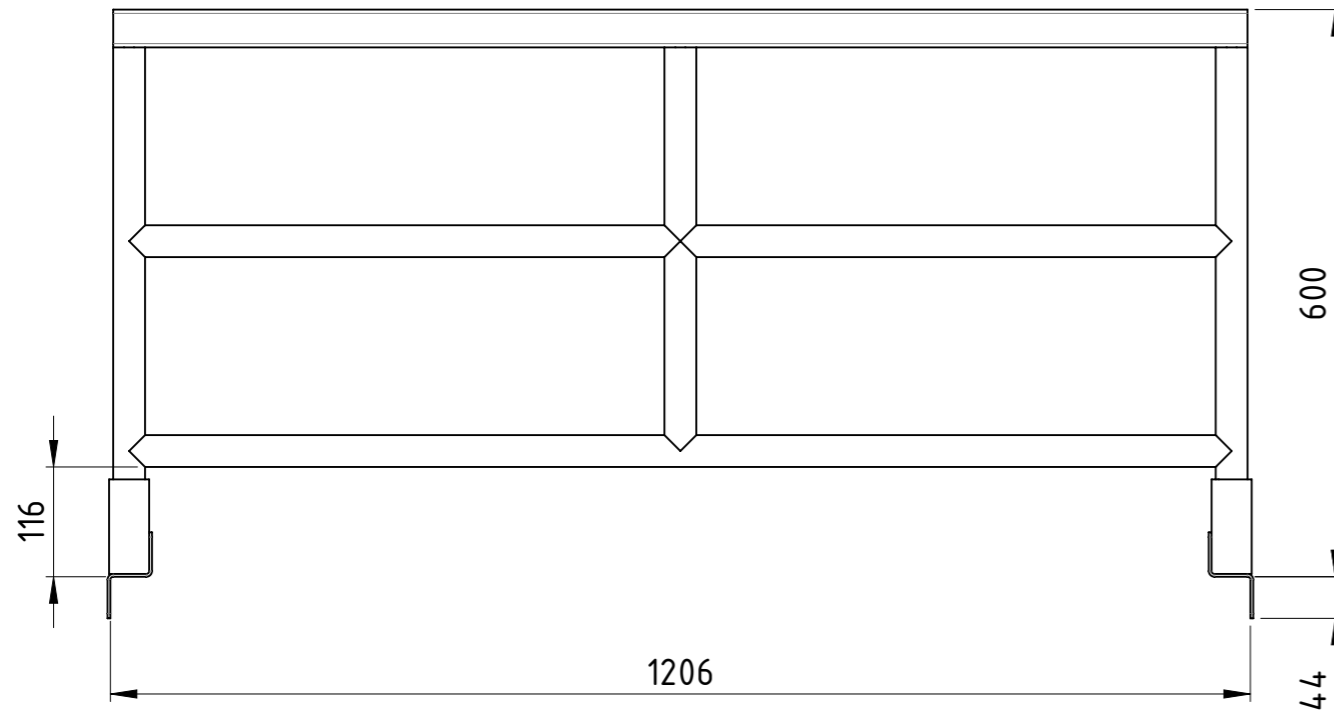

EPAL 2 Industriepalette 1200x1000x162

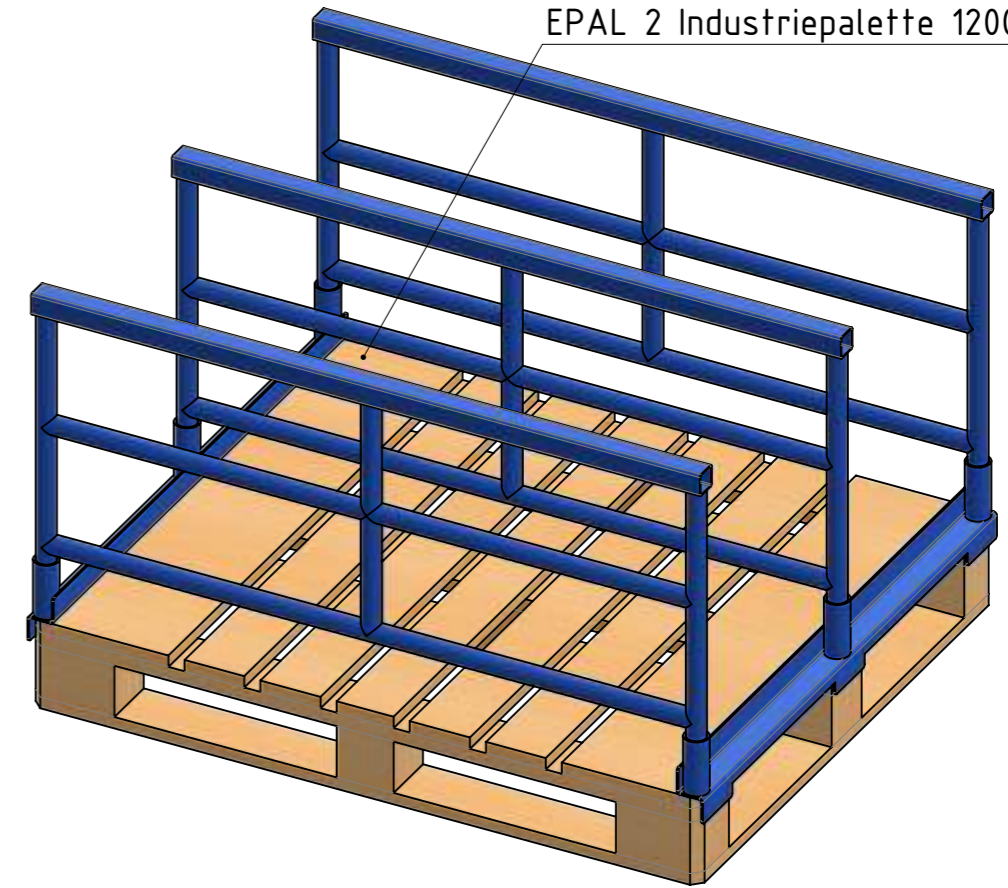

Traglast 500 kg,
lackiert RAL 5012 Lichtblau

Weitergabe sowie Vervielfältigung dieses Dokumentes, Verwertung und Mitteilung seines Inhalts sind verboten, soweit nicht ausdrücklich gestattet. Zuwiderhandlungen verpflichten zu Schadensersatz. Alle Rechte für den Fall der Patent-, Gebrauchsmuster oder Geschmacksmustereintragung vorbehalten.

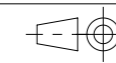

1:8

Gewicht [kg]: 43.03

| Datum | | Name | |
|----------|------------|------|--|
| Erstellt | 21.06.2026 | AB | |
| Gepr. | | | |
| Zust. | | | |



Palettenaufsatz

PA-120x100x060-EPAL-2

| | | |
|----------|---|----|
| Revision | 1 | A3 |
| | 1 | 1 |

COPYING, DELIVERY TO THIRD PARTIES AS WELL AS ILLEGAL UTILISATION OF TECHNICAL DOCUMENT IS NOT ALLOWED.

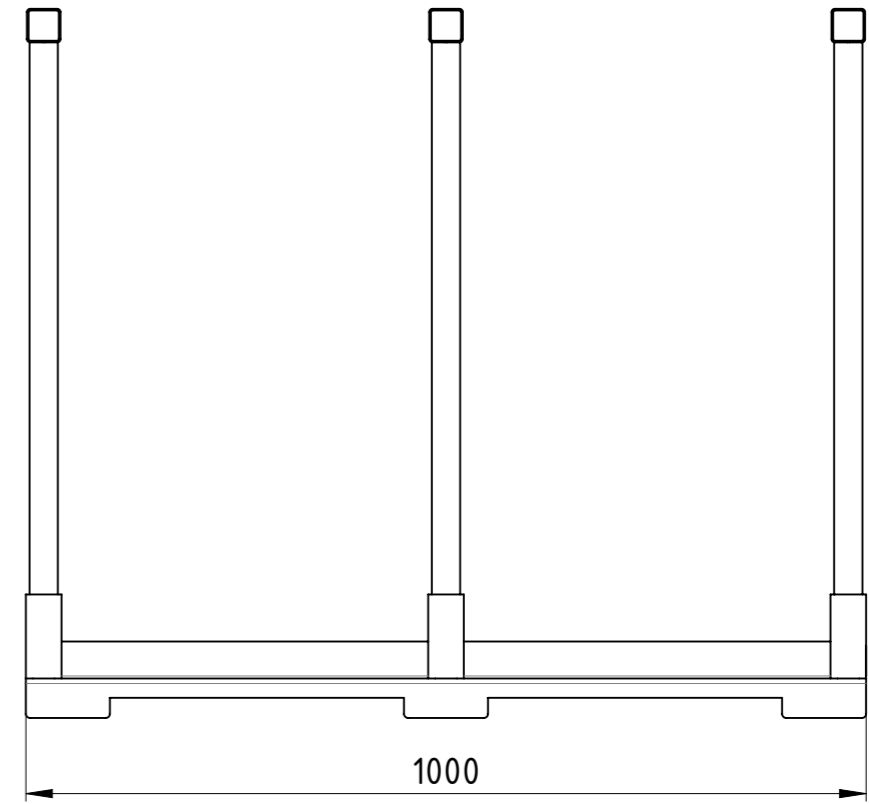
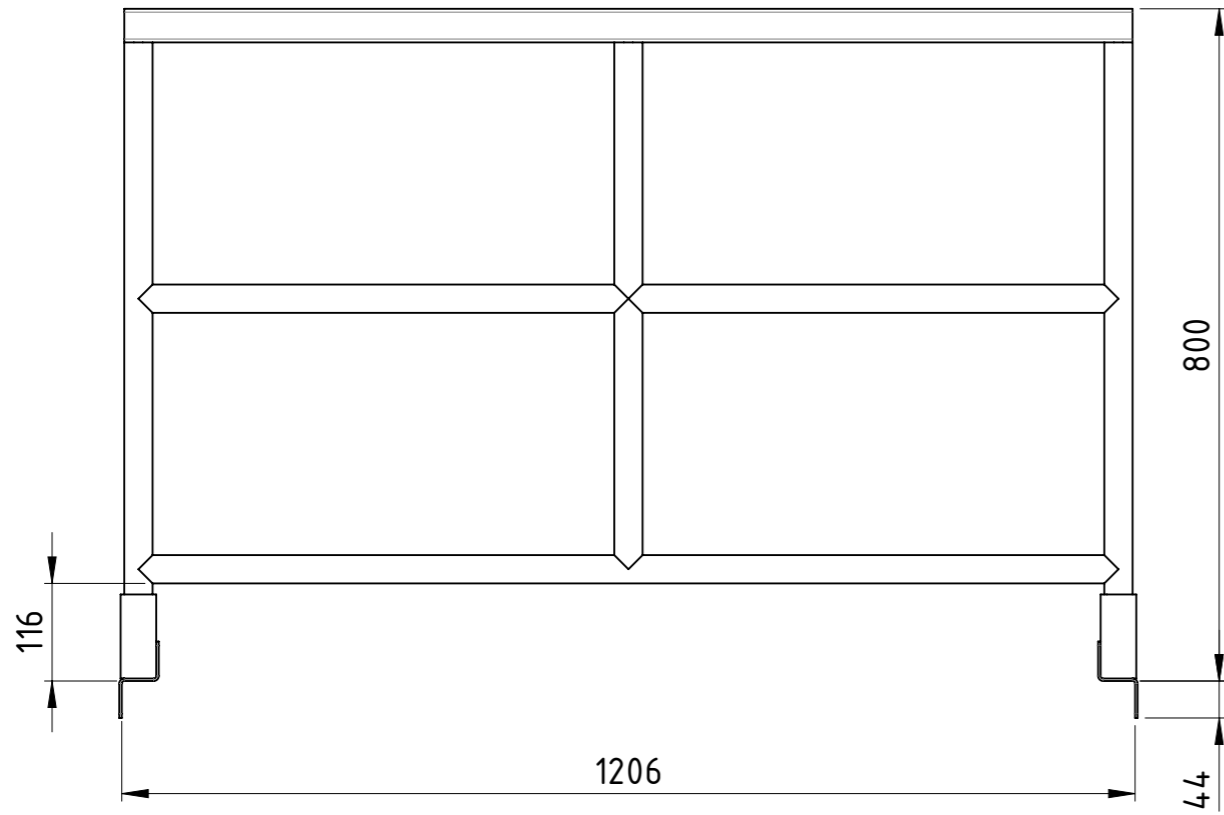

Maßstab in cm / SCALE IN CM
0 1 2 3 4 5

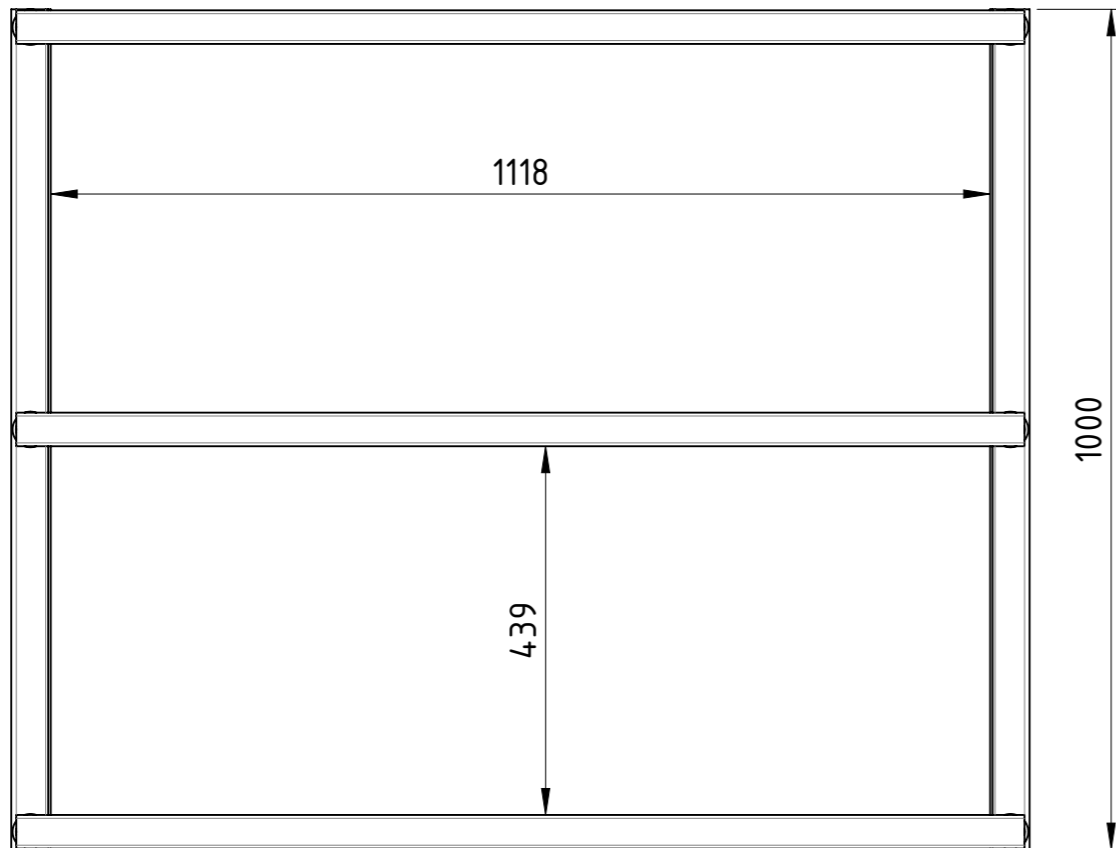

EPAL 2 Industriepalette 1200x1000x162

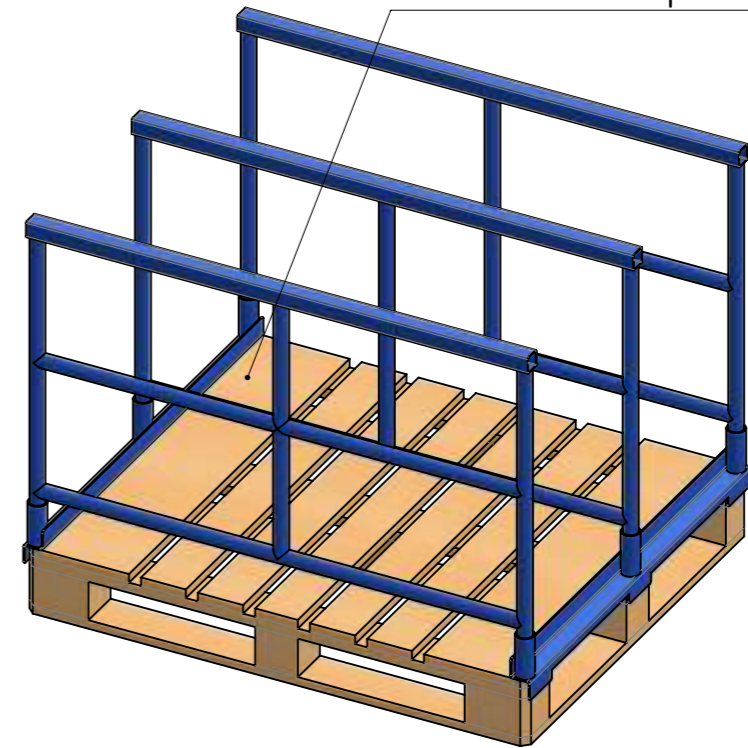

Diese Zeichnung darf weder vervielfältigt, Dritten zugänglich gemacht noch widerrechtlich benutzt werden. Nach ihrer gefertigte Teile dürfen vom Lieferanten Dritten weder zugänglich gemacht, überlassen noch verkauft werden.

Traglast 500 kg,
lackiert RAL 5012 Lichtblau

Weitergabe sowie Vervielfältigung dieses Dokumentes, Verwertung und Mitteilung seines Inhalts sind verboten, soweit nicht ausdrücklich gestattet. Zuwiderhandlungen verpflichten zu Schadenersatz. Alle Rechte für den Fall der Patent-, Gebrauchsmuster oder Geschmacksmustereintragung vorbehalten.

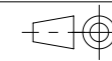

1:9

Gewicht [kg]: 47.33

| Datum | Name |
|---------------------|------|
| Erstellt 21.06.2026 | AB |
| Gepr. | |
| | |
| | |
| | |
| | |
| Zust. | |



Palettenaufsatz

PA-120x100x080-EPAL-2

| | | |
|----------|---|----|
| Revision | 1 | A3 |
| | 1 | 1 |

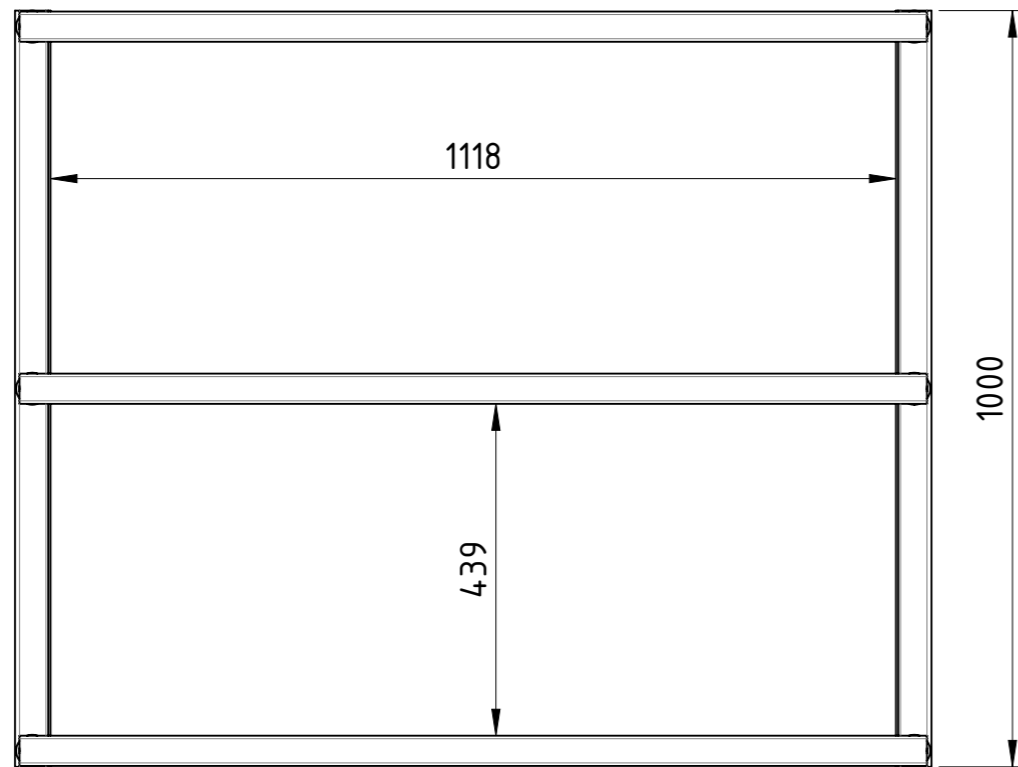
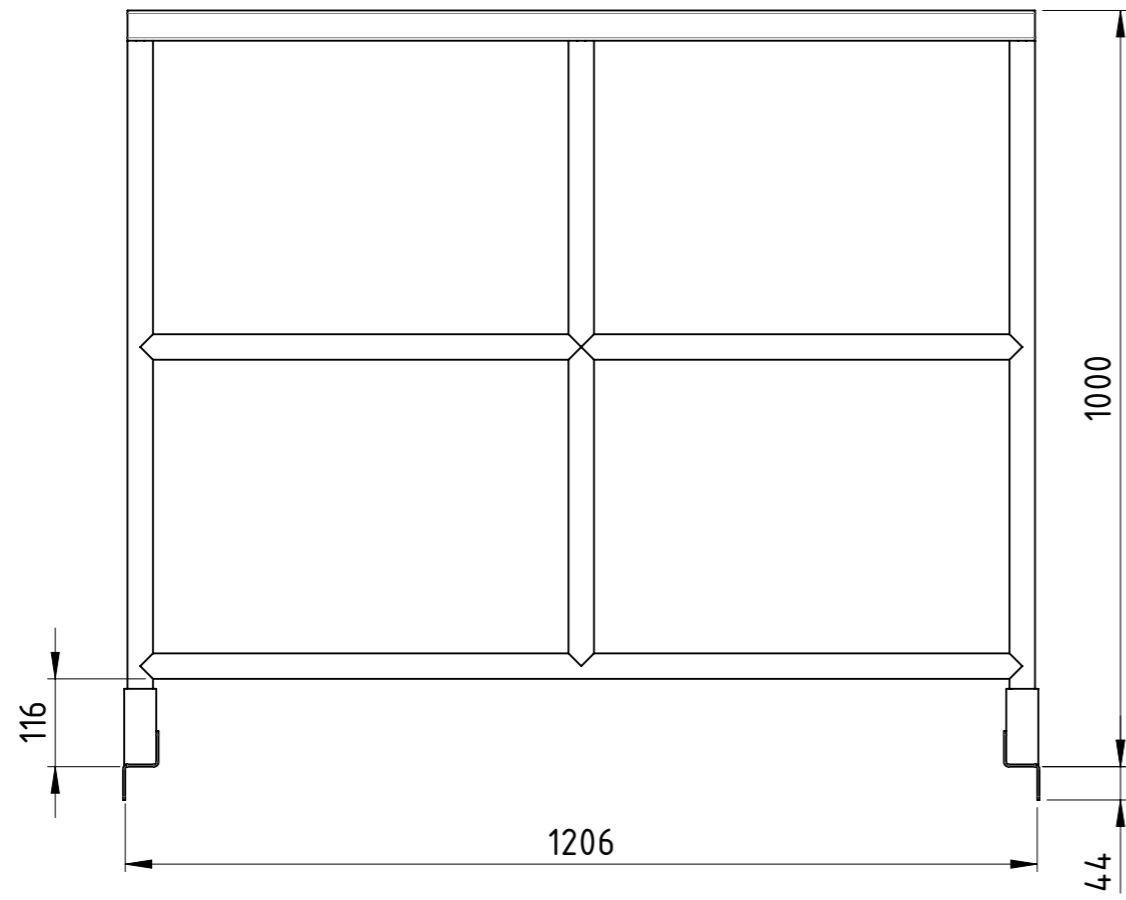

Traglast 500 kg,
lackiert RAL 5012 Lichtblau

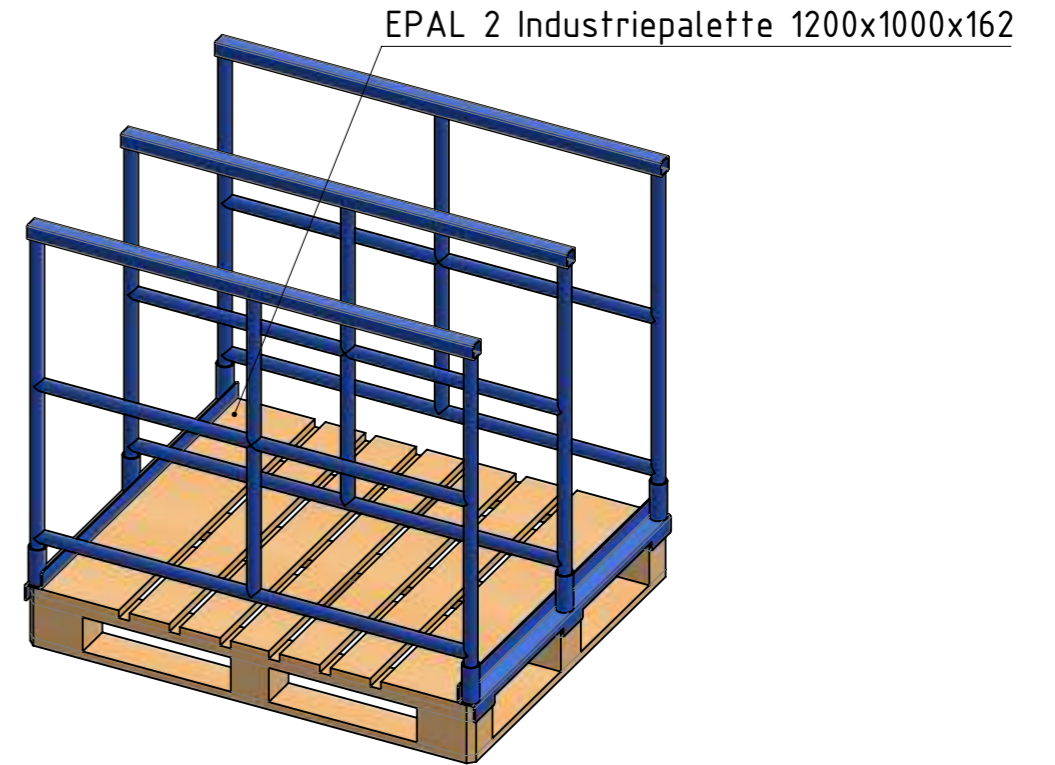
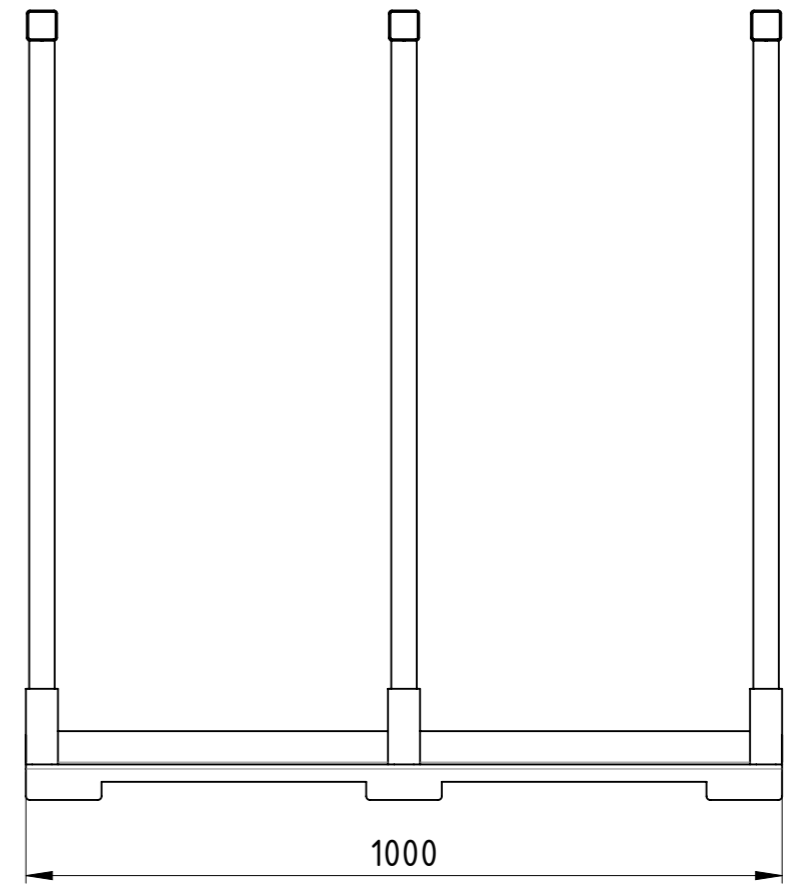

Weitergabe sowie Vervielfältigung dieses Dokumentes, Verwertung und Mitteilung seines Inhalts sind verboten, soweit nicht ausdrücklich gestattet. Zuwiderhandlungen verpflichten zu Schadenersatz. Alle Rechte für den Fall der Patent-, Gebrauchsmuster oder Geschmacksmustereintragung vorbehalten.

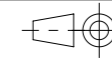

1:10

Gewicht [kg]: 51.64

| Datum | | Name | |
|----------|------------|------|--|
| Erstellt | 21.06.2026 | AB | |
| Gepr. | | | |
| Zust. | | | |



Palettenaufsatz

PA-120x100x100-EPAL-2

| | | |
|----------|---|----|
| Revision | 1 | A3 |
| | 1 | 1 |

COPYING, DELIVERY TO THIRD PARTIES AS WELL AS ILLEGAL UTILISATION OF TECHNICAL DOCUMENT IS NOT ALLOWED.

Maßstab in cm / SCALE IN CM



Diese Zeichnung darf weder vervielfältigt, Dritten zugänglich gemacht noch widerrechtlich benutzt werden. Nach ihrer gefertigte Teile dürfen vom Lieferanten Dritten weder zugänglich gemacht, überlassen noch verkauft werden.

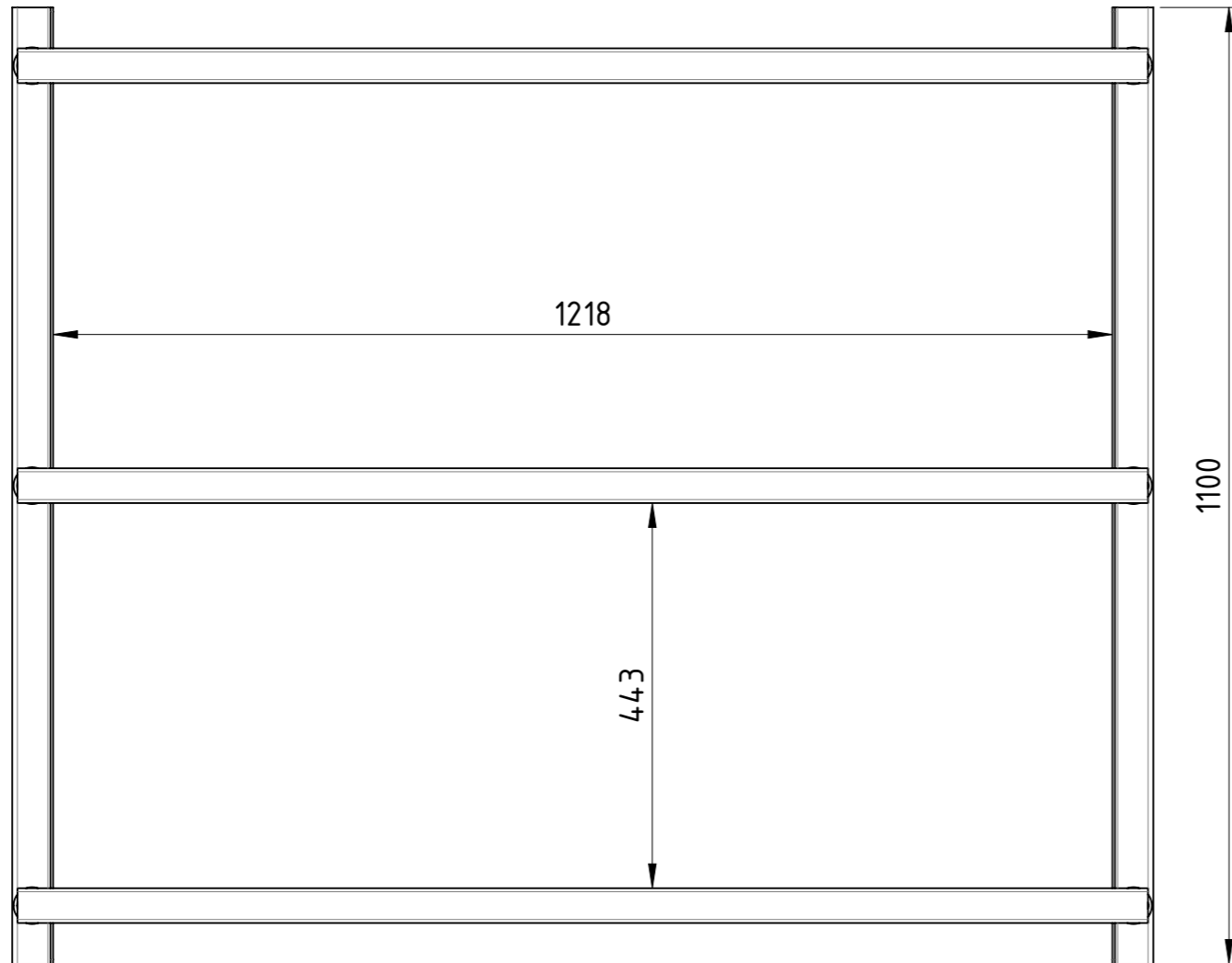
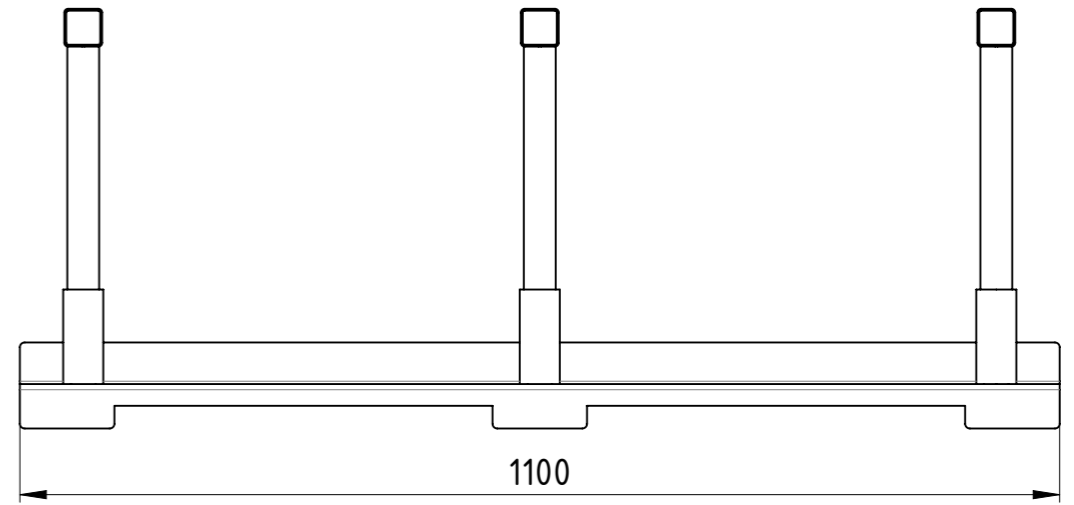
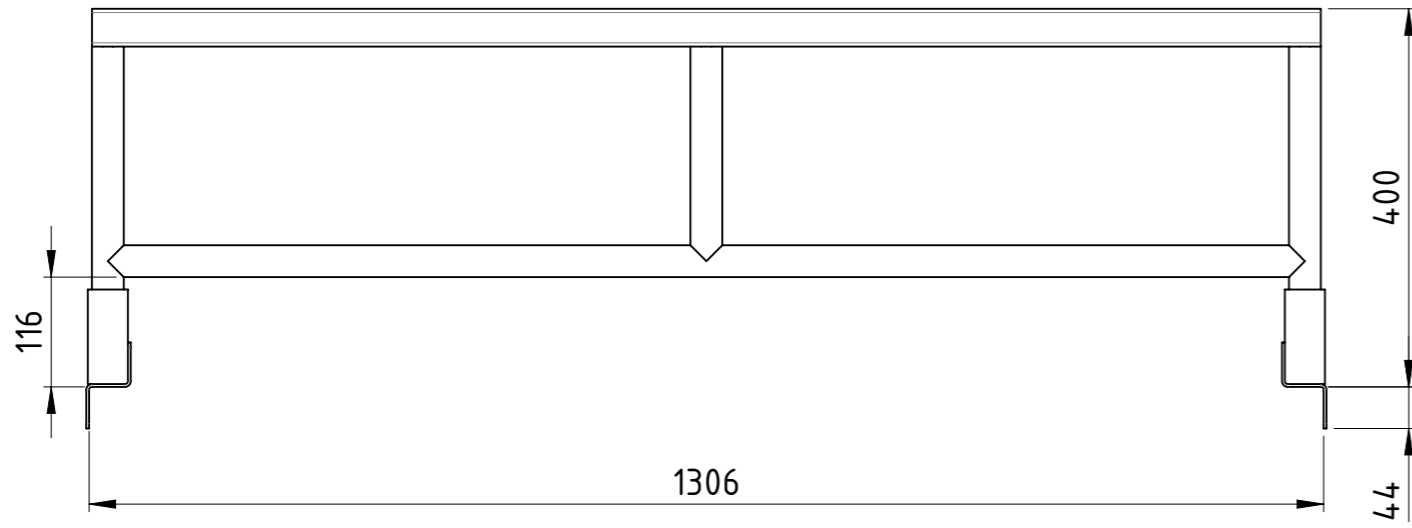

EPAL CP4 Palette 1300x1100x138

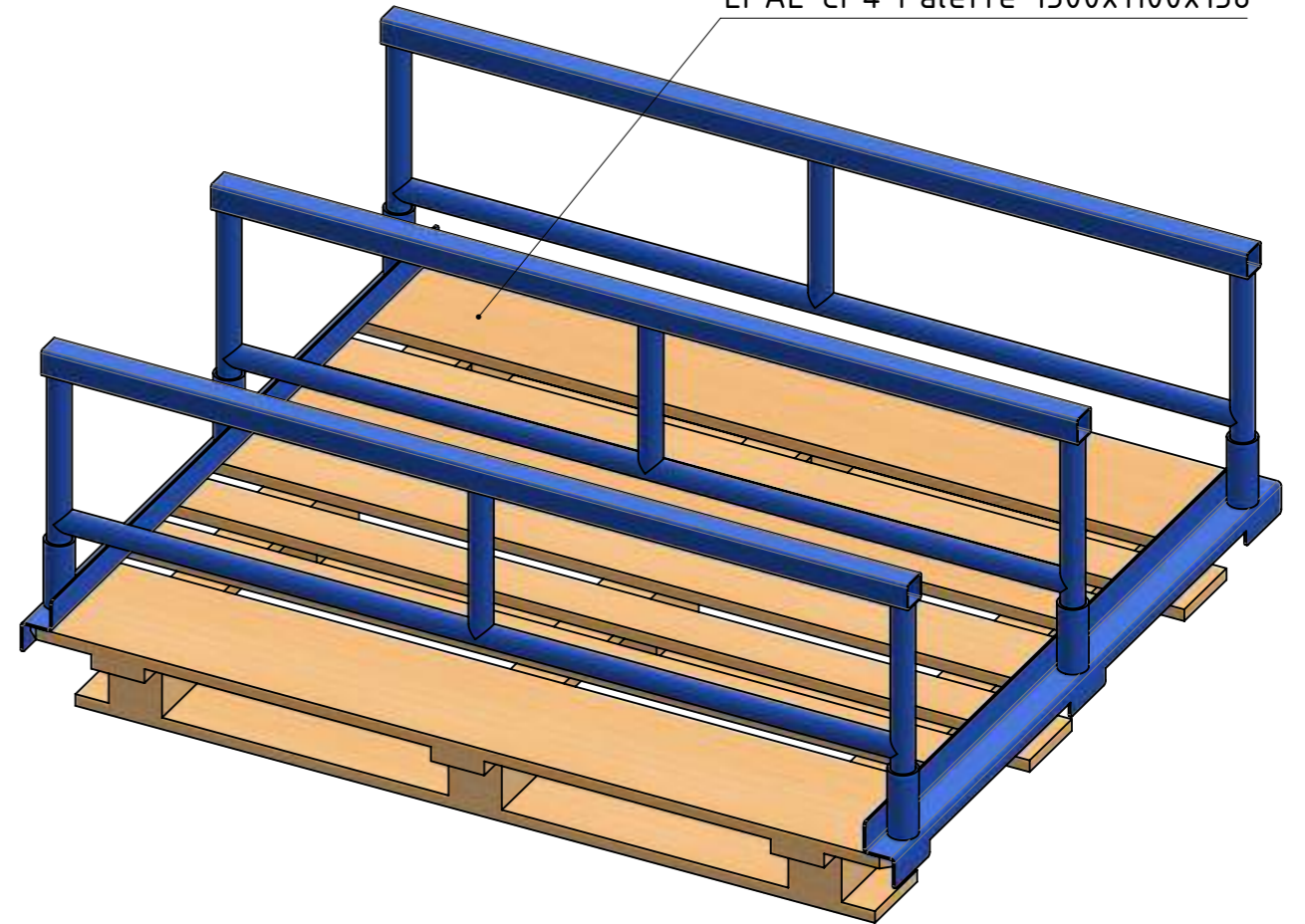

Weitergabe sowie Vervielfältigung dieses Dokumentes, Verwertung und Mitteilung seines Inhalts sind verboten, soweit nicht ausdrücklich gestattet. Zuwiderhandlungen verpflichten zu Schadensersatz. Alle Rechte für den Fall der Patent-, Gebrauchsmuster oder Geschmacksmustereintragung vorbehalten.

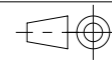

1:8

Gewicht [kg]: 32.61

| Datum | | Name | |
|----------|------------|------|--|
| Erstellt | 21.06.2026 | AB | |
| Gepr. | | | |
| Zust. | | | |

Palettenaufsatz



PA-130x110x040-EPAL-CP4

A3

Revision

1 1

Traglast 500 kg,
lackiert RAL 5012 Lichtblau

COPYING, DELIVERY TO THIRD PARTIES AS WELL AS ILLEGAL UTILISATION OF TECHNICAL DOCUMENT IS NOT ALLOWED.

Maßstab in cm / SCALE IN CM



Diese Zeichnung darf weder vervielfältigt, Dritten zugänglich gemacht noch widerrechtlich benutzt werden. Nach ihrer gefertigte Teile dürfen vom Lieferanten Dritten weder zugänglich gemacht, überlassen noch verkauft werden.

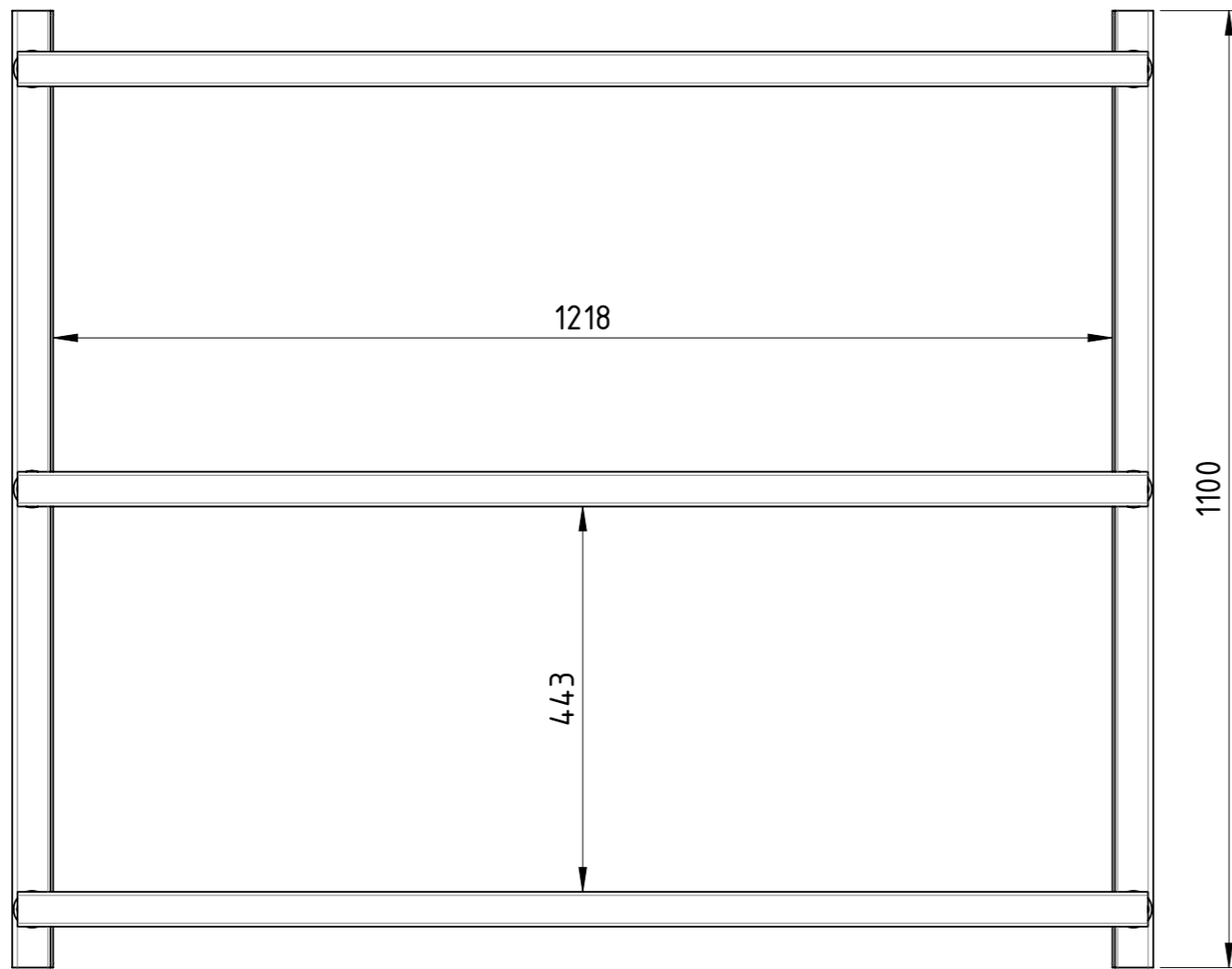
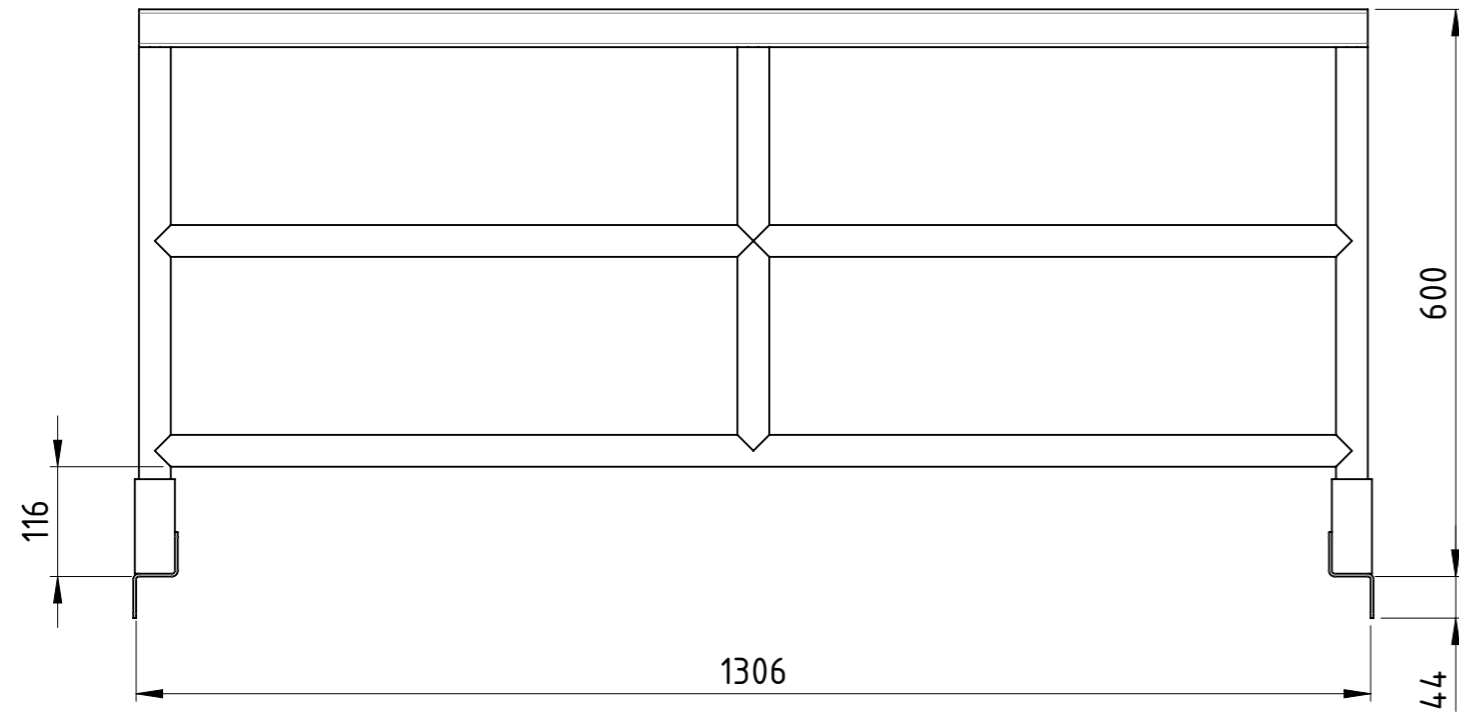

Traglast 500 kg,
lackiert RAL 5012 Lichtblau

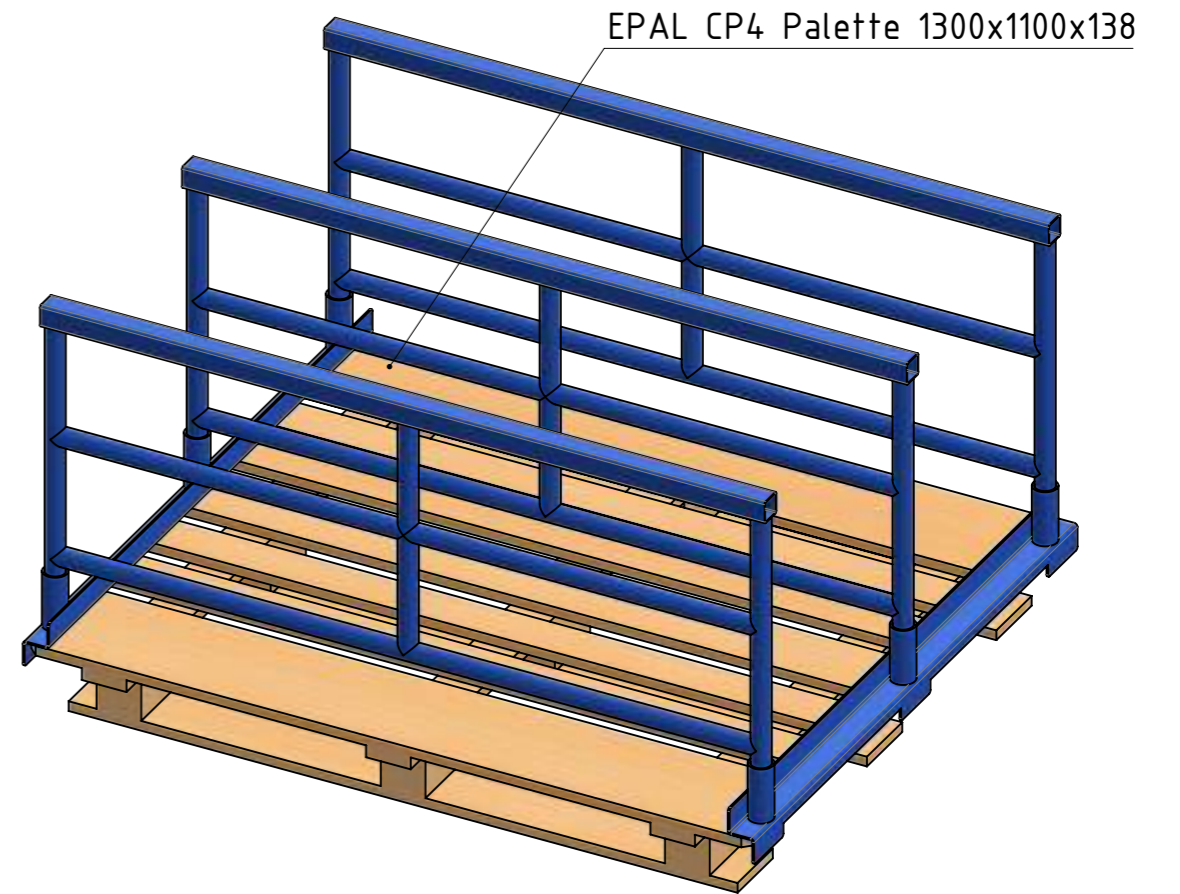
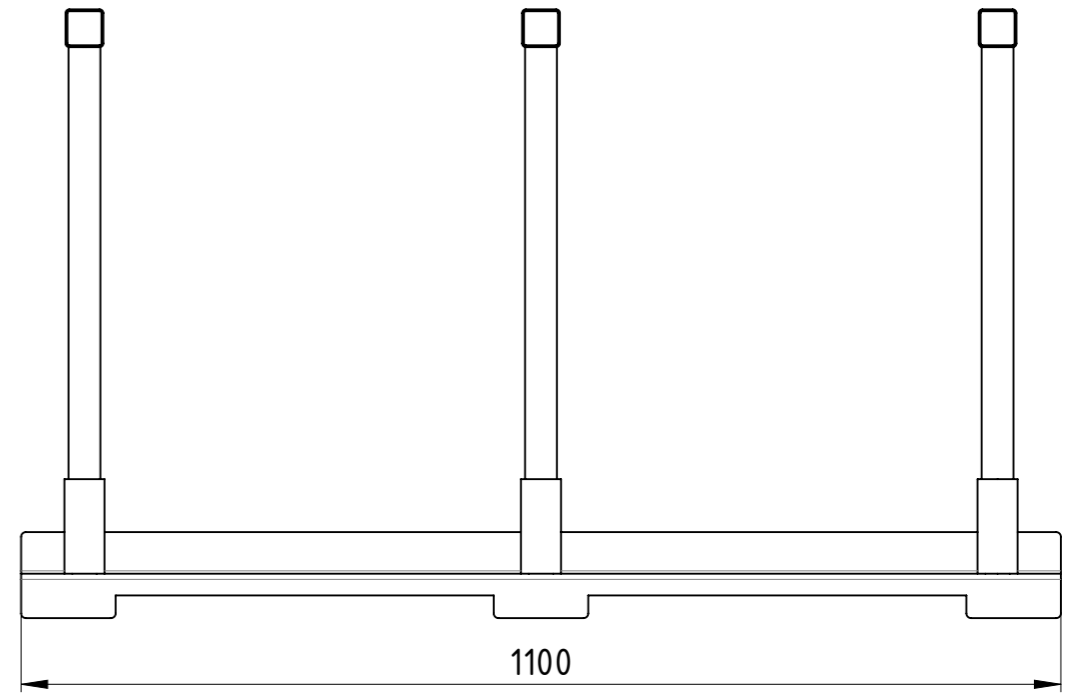

Weitergabe sowie Vervielfältigung dieses Dokumentes, Verwertung und Mitteilung seines Inhalts sind verboten, soweit nicht ausdrücklich gestattet. Zuwiderhandlungen verpflichten zu Schadenersatz. Alle Rechte für den Fall der Patent-, Gebrauchsmuster oder Geschmacksmustereintragung vorbehalten.

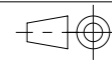

1:8

Gewicht [kg]: 45.65

| Datum | | Name | |
|----------|------------|------|--|
| Erstellt | 21.06.2026 | AB | |
| Gepr. | | | |
| Zust. | | | |



Palettenaufsatz

PA-130x110x060-EPAL-CP4

| | | |
|----------|---|----|
| Revision | 1 | A3 |
|----------|---|----|

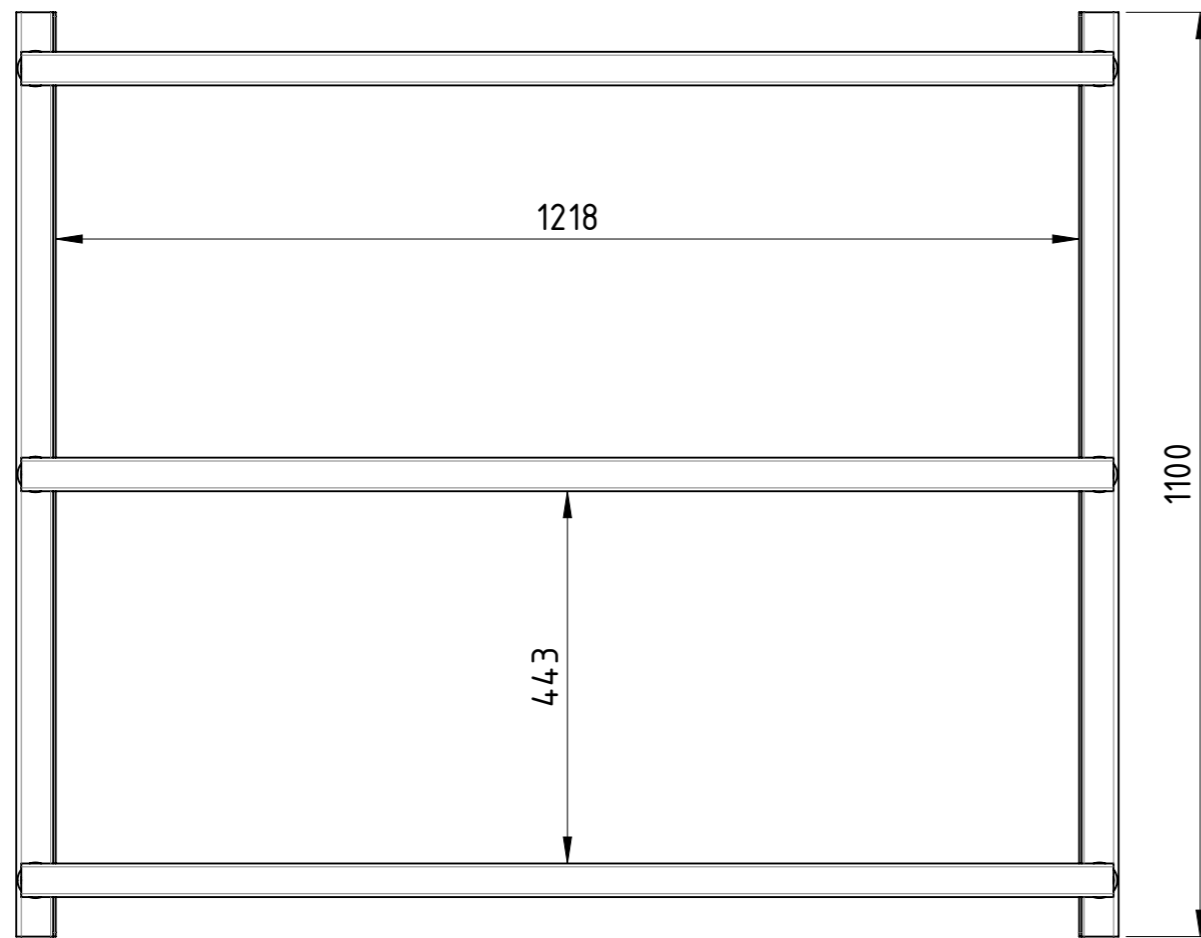
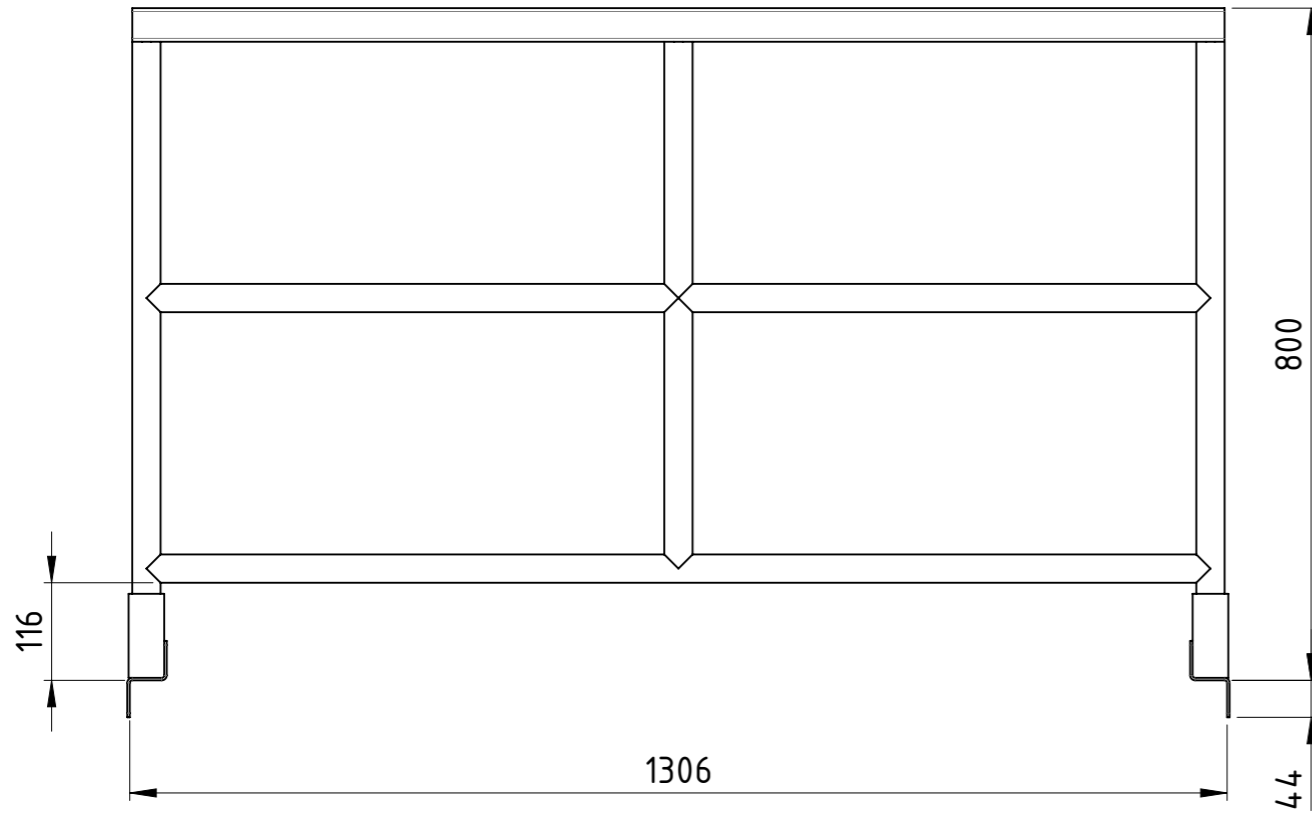

Traglast 500 kg,
lackiert RAL 5012 Lichtblau

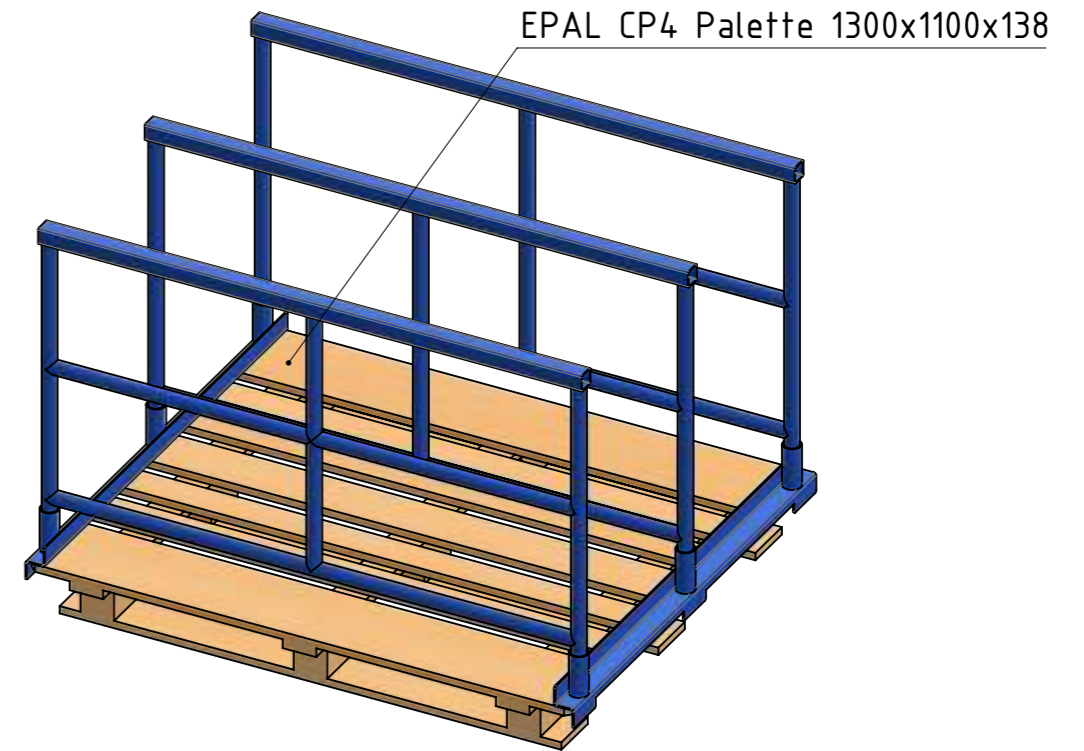
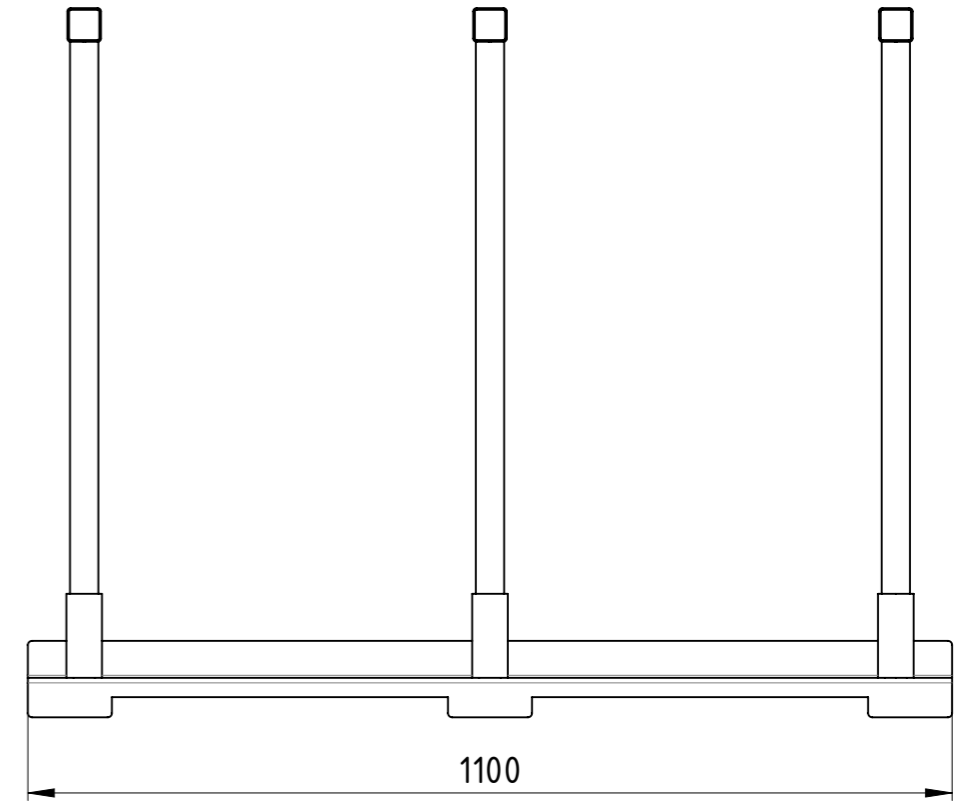

Weitergabe sowie Vervielfältigung dieses Dokumentes, Verwertung und Mitteilung seines Inhalts sind verboten, soweit nicht ausdrücklich gestattet. Zuwiderhandlungen verpflichten zu Schadenersatz. Alle Rechte für den Fall der Patent-, Gebrauchsmuster oder Geschmacksmustereintragung vorbehalten.

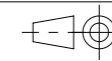

1:9

Gewicht [kg]: 49.95

| Datum | | Name | |
|----------|------------|------|--|
| Erstellt | 21.06.2026 | AB | |
| Gepr. | | | |
| Zust. | | | |



Palettenaufsatz

PA-130x110x080-EPAL-CP4

| | | |
|----------|---|----|
| Revision | 1 | A3 |
| | 1 | 1 |

COPYING, DELIVERY TO THIRD PARTIES AS WELL AS ILLEGAL UTILISATION OF TECHNICAL DOCUMENT IS NOT ALLOWED.

Maßstab in cm / SCALE IN CM

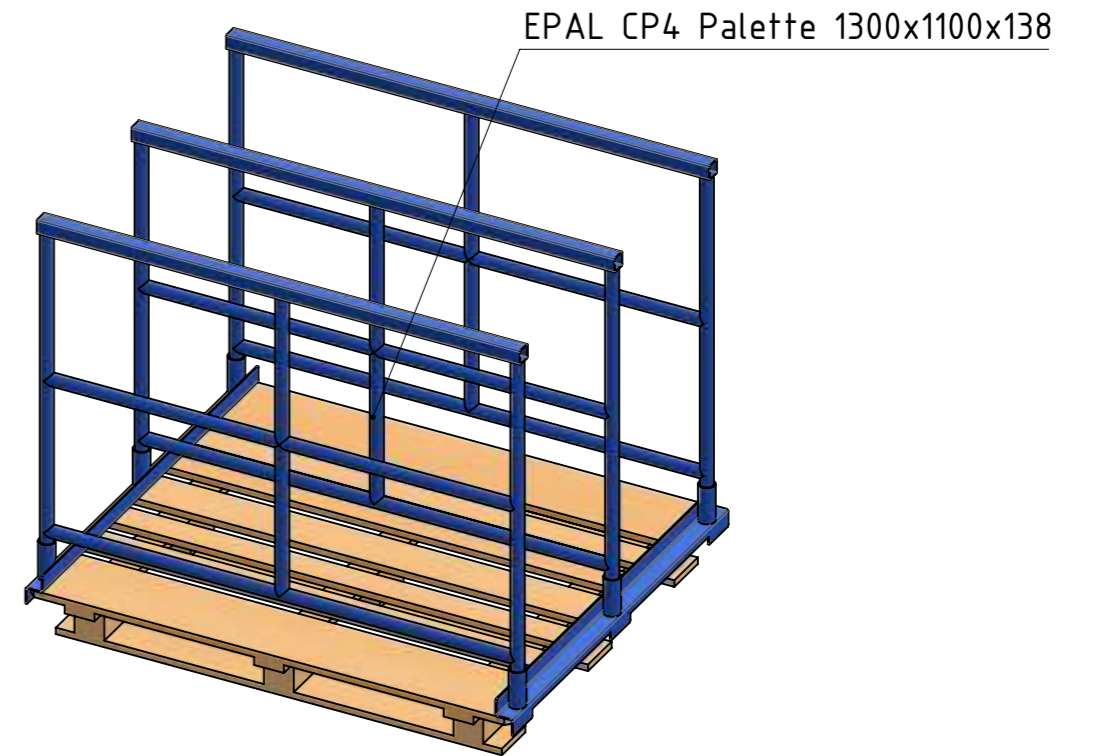
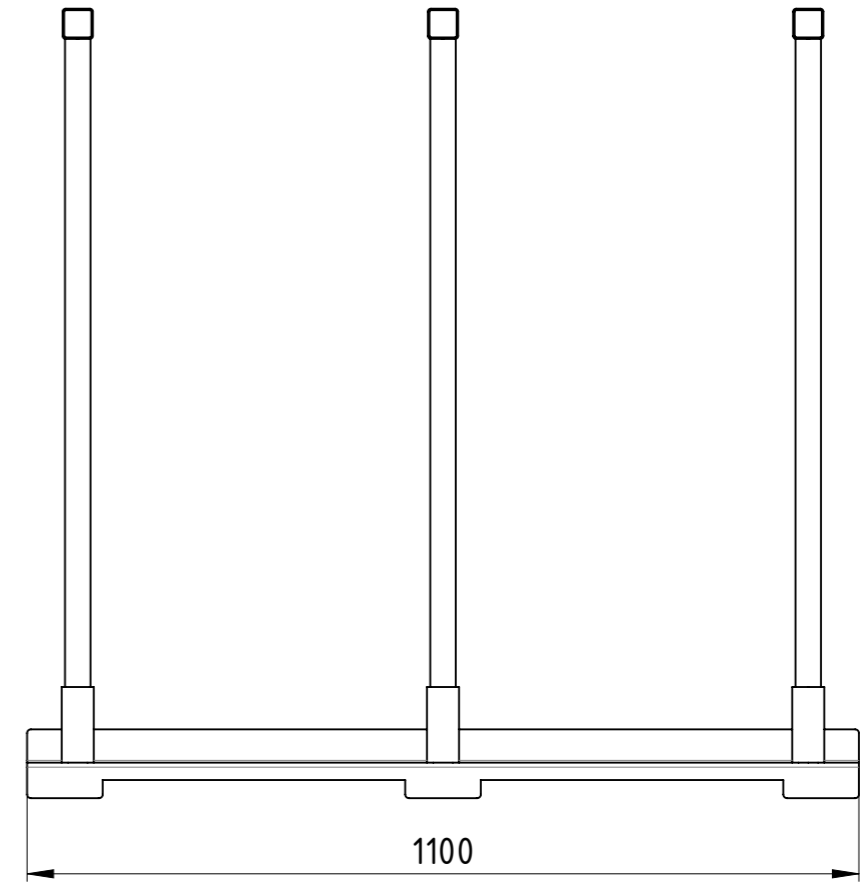
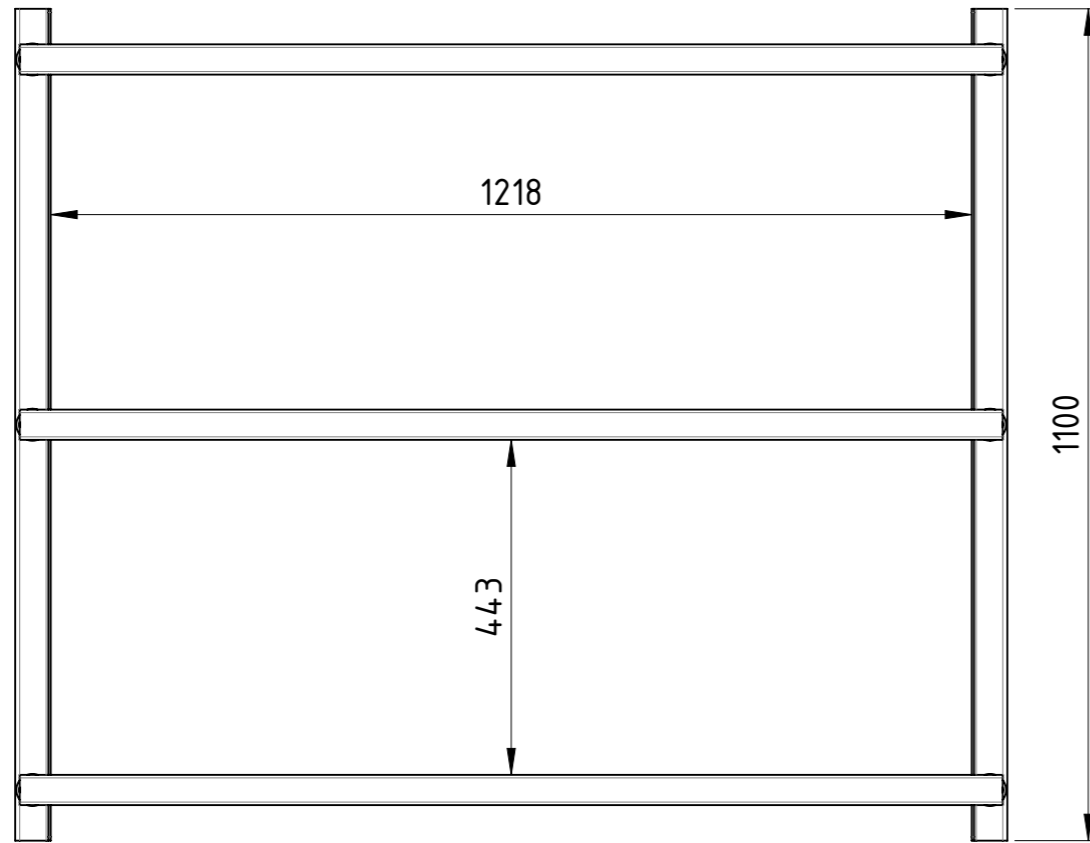
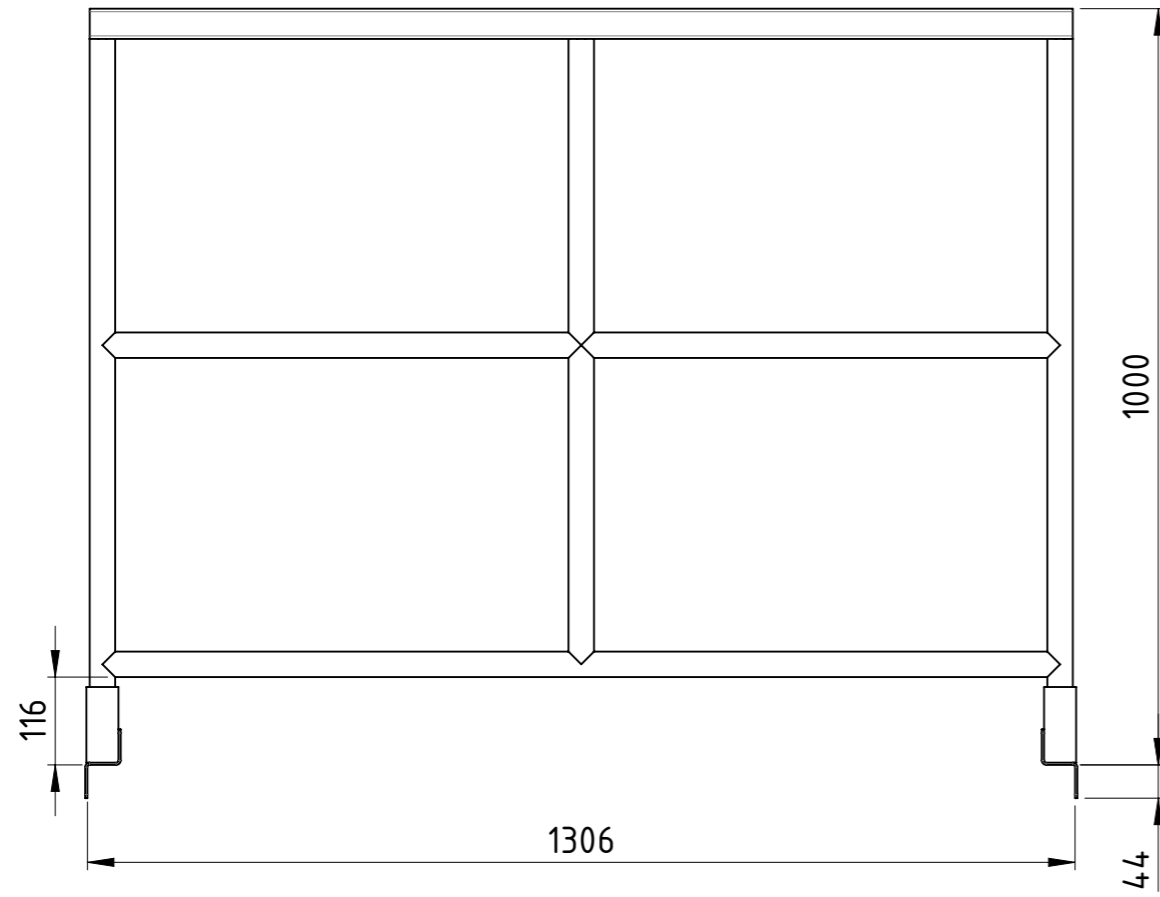

Traglast 500 kg,
lackiert RAL 5012 Lichtblau

Diese Zeichnung darf weder vervielfältigt, Dritten zugänglich gemacht noch widerrechtlich benutzt werden. Nach ihrer gefertigte Teile dürfen vom Lieferanten Dritten weder zugänglich gemacht, überlassen noch verkauft werden.

Weitergabe sowie Vervielfältigung dieses Dokumentes, Verwertung und Mitteilung seines Inhalts sind verboten, soweit nicht ausdrücklich gestattet. Zuwiderhandlungen verpflichten zu Schadenersatz. Alle Rechte für den Fall der Patent-, Gebrauchsmuster oder Geschmacksmustereintragung vorbehalten.

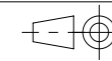

1:10

Gewicht [kg]: 54.26

| Datum | | Name | |
|----------|------------|------|--|
| Erstellt | 21.06.2026 | AB | |
| Gepr. | | | |
| | | | |
| | | | |
| | | | |
| | | | |
| Zust. | | | |



Palettenaufsatz

PA-130x110x100-EPAL-CP4

| | | |
|----------|---|----|
| Revision | 1 | A3 |
| | 1 | 1 |