

Weitergabe sowie Vervielfältigung dieses Dokumentes, Verwertung und Mitteilung seines Inhalts sind verboten, soweit nicht ausdrücklich gestattet. Zuwiderhandlungen verpflichten zu Schadenersatz. Alle Rechte für den Fall der Patent-, Gebrauchsmuster oder Geschmacksmustereintragung vorbehalten.

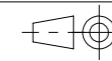

1:12

Gewicht [kg]: 75.36

Datum	Name
Erstellt 14.11.2023	AB
Gepr.	

**Stapelgestell**



**SKN2N-150x120x113-00**

A3

Revision

1 1

Zust.

Traglast 600 kg, Auflast 1200 kg,  
lackiert RAL 5012 Lichtblau

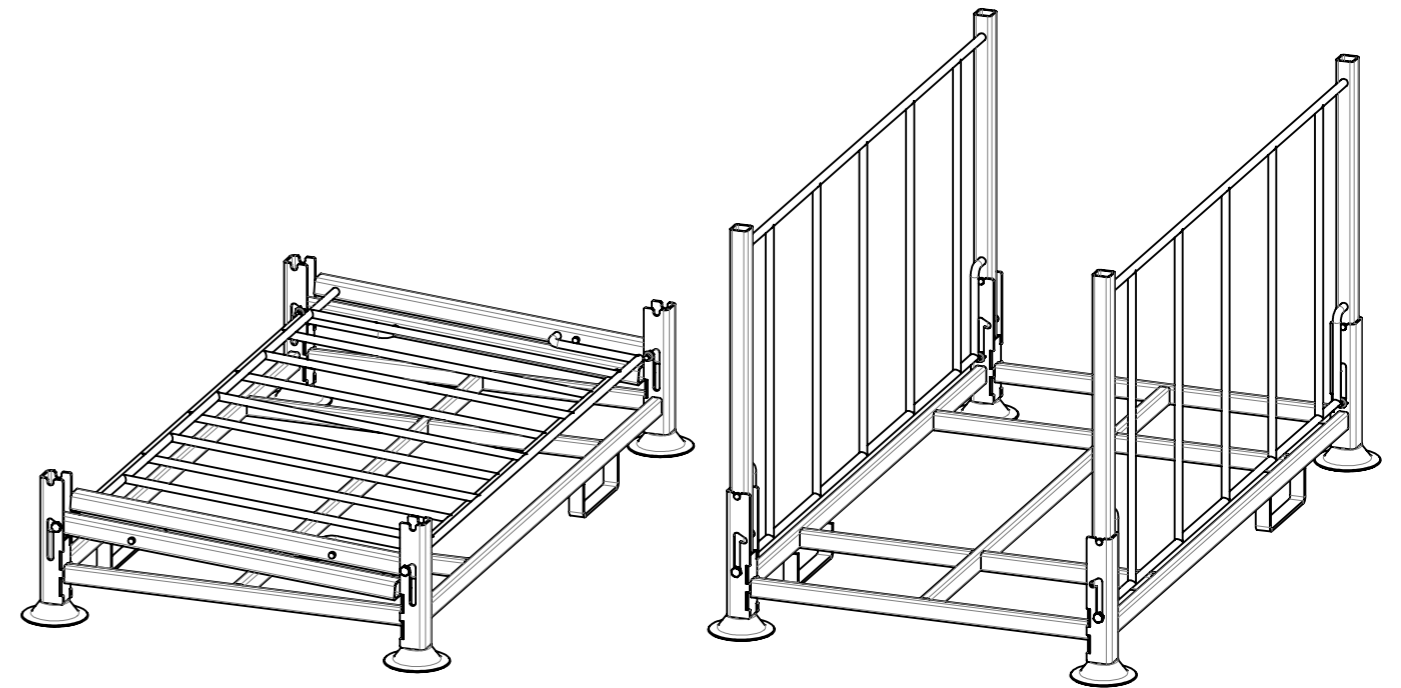
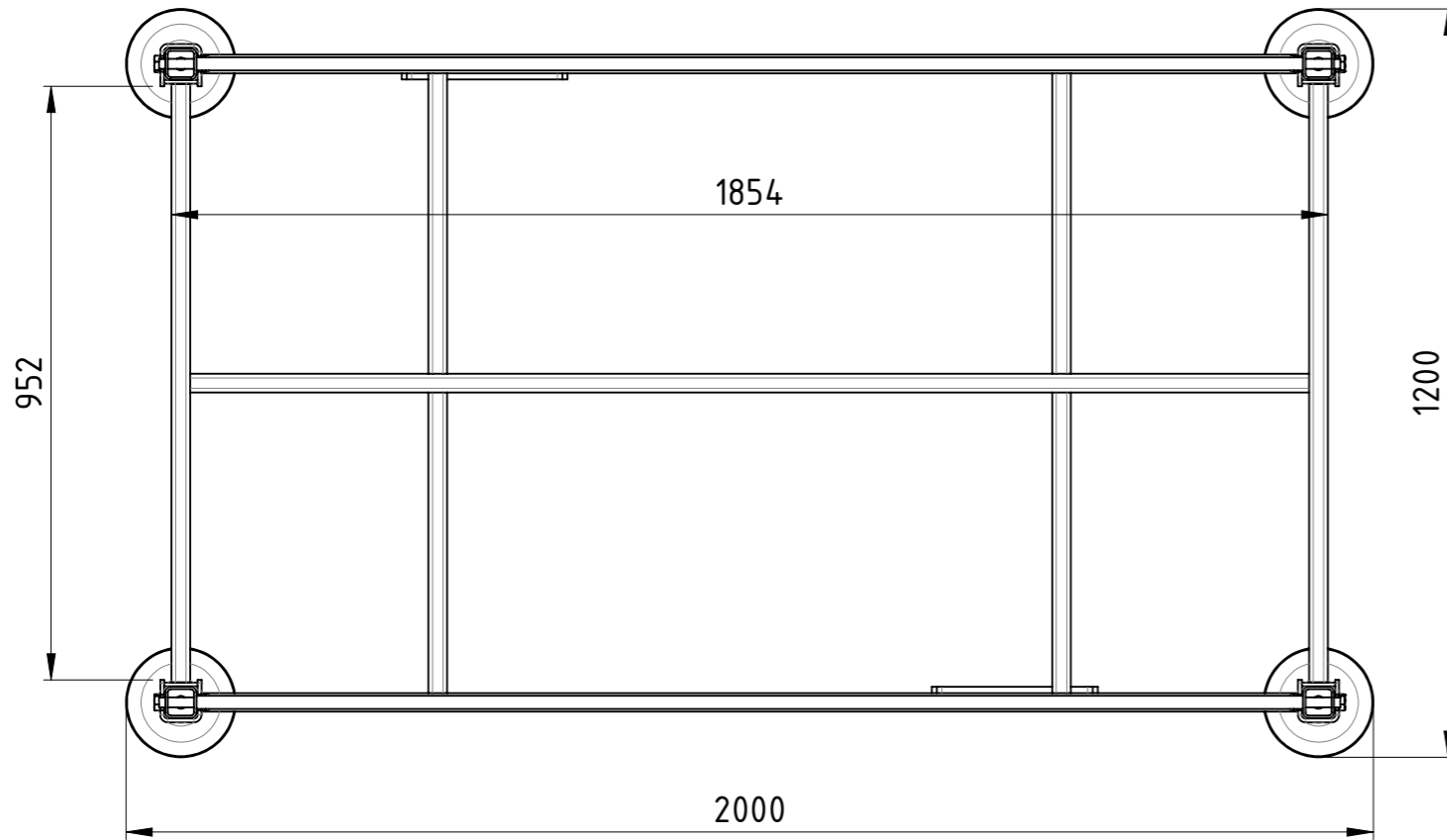
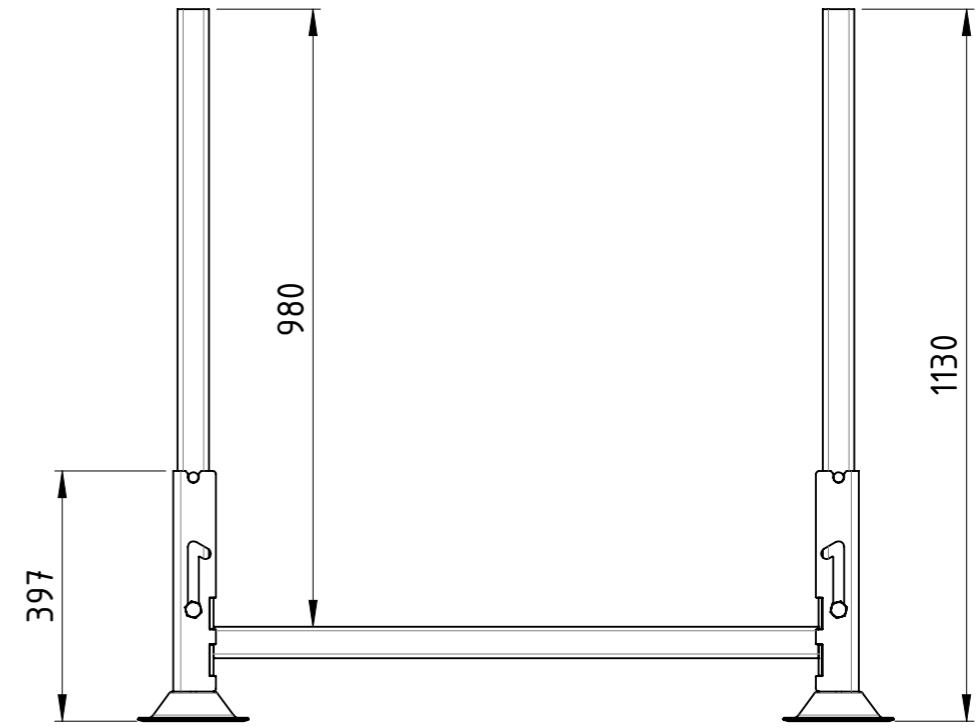
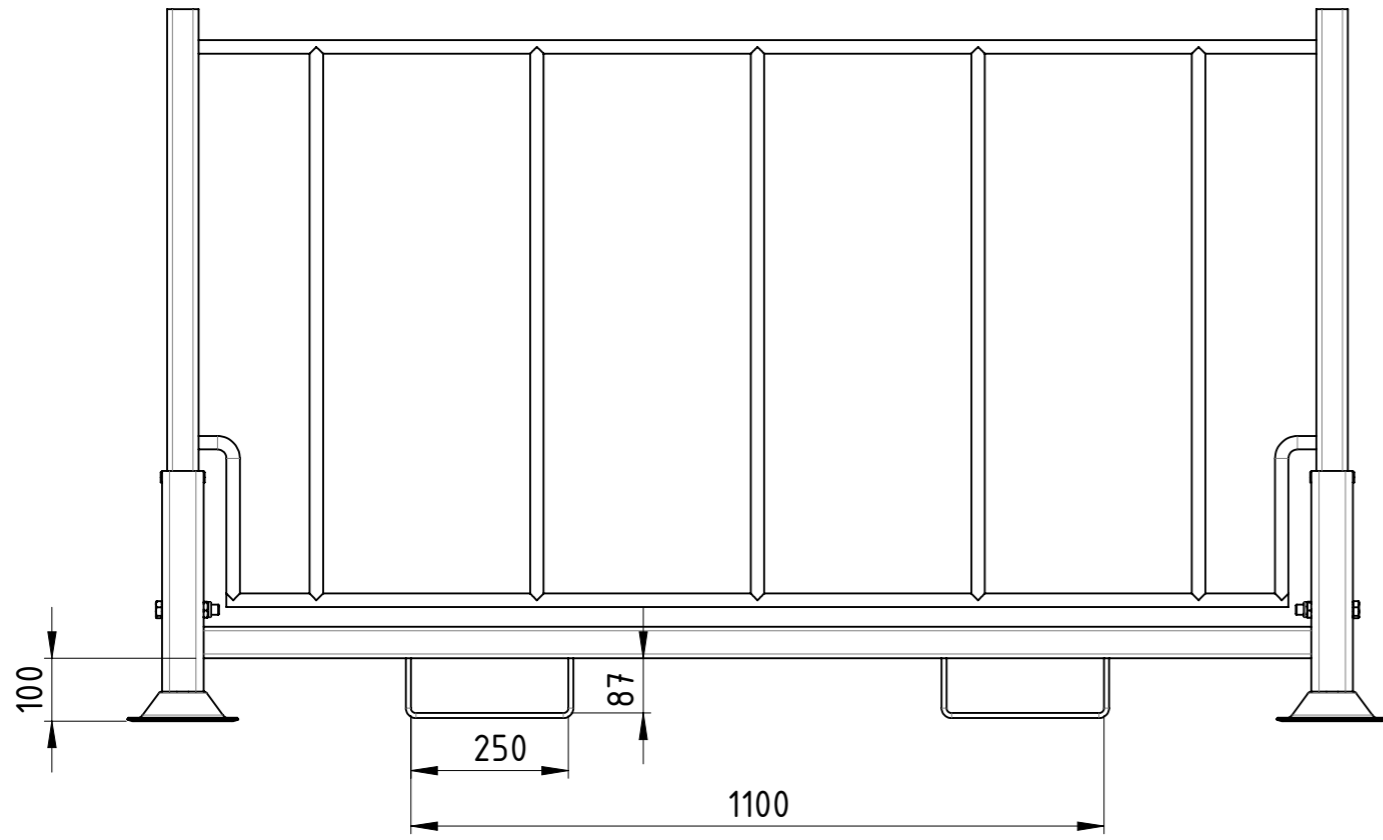

Weitergabe sowie Vervielfältigung dieses Dokumentes, Verwertung und Mitteilung seines Inhalts sind verboten, soweit nicht ausdrücklich gestattet. Zuwiderhandlungen verpflichten zu Schadensersatz. Alle Rechte für den Fall der Patent-, Gebrauchsmuster oder Geschmacksmustereintragung vorbehalten.

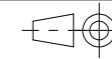

1:12

Gewicht [kg]: 87.68

Datum	Name
Erstellt 14.11.2023	AB
Gepr.	

**Stapelgestell**



**SKN2N-200x120x113-00**

A3

Revision

1 1

Zust.

Traglast 600 kg, Auflast 1200 kg,  
lackiert RAL 5012 Lichtblau

COPYING, DELIVERY TO THIRD PARTIES AS WELL AS ILLEGAL UTILISATION OF TECHNICAL DOCUMENT IS NOT ALLOWED.

Maßstab in cm / SCALE IN CM



Diese Zeichnung darf weder vervielfältigt, Dritten zugänglich gemacht noch widerrechtlich benutzt werden. Nach ihrer gefertigten Teile dürfen vom Lieferanten Dritten weder zugänglich gemacht, überlassen noch verkauft werden.

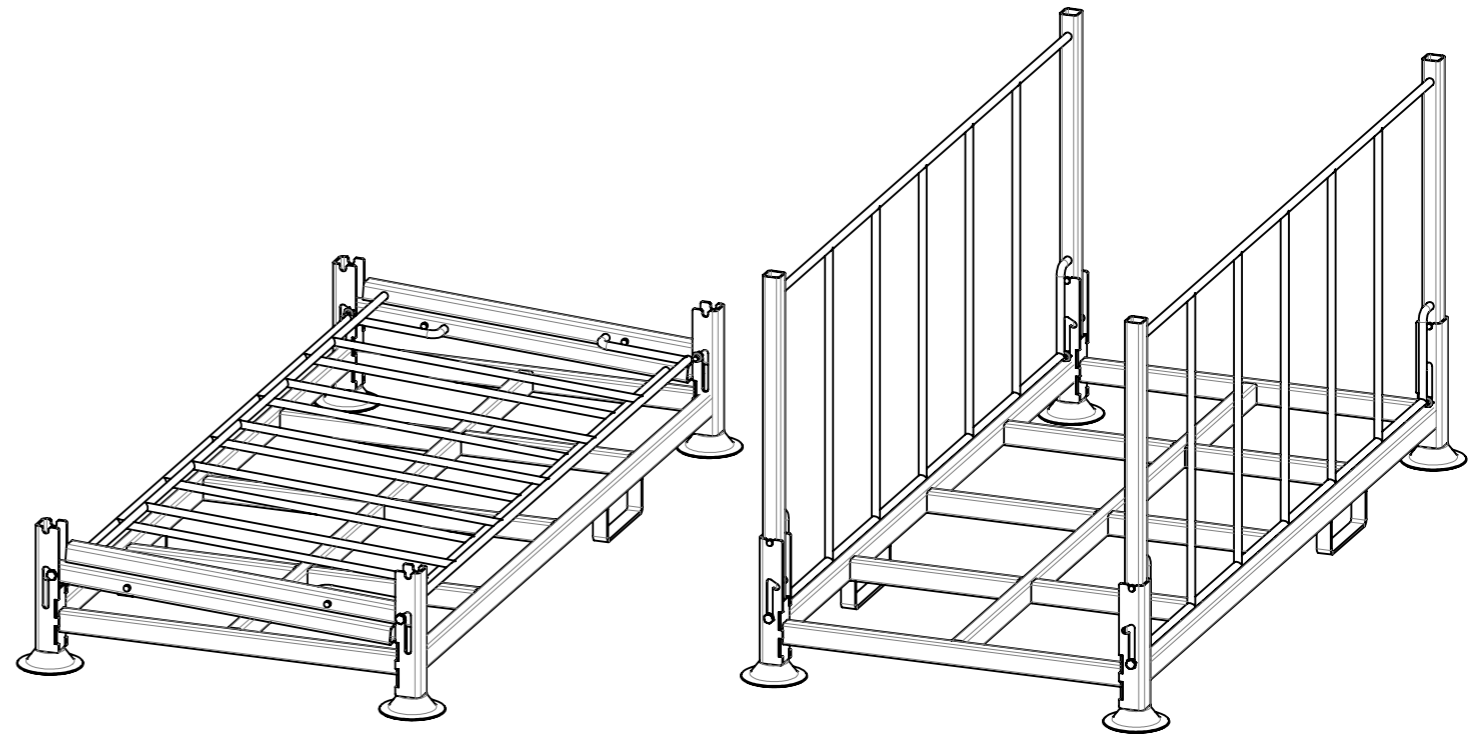
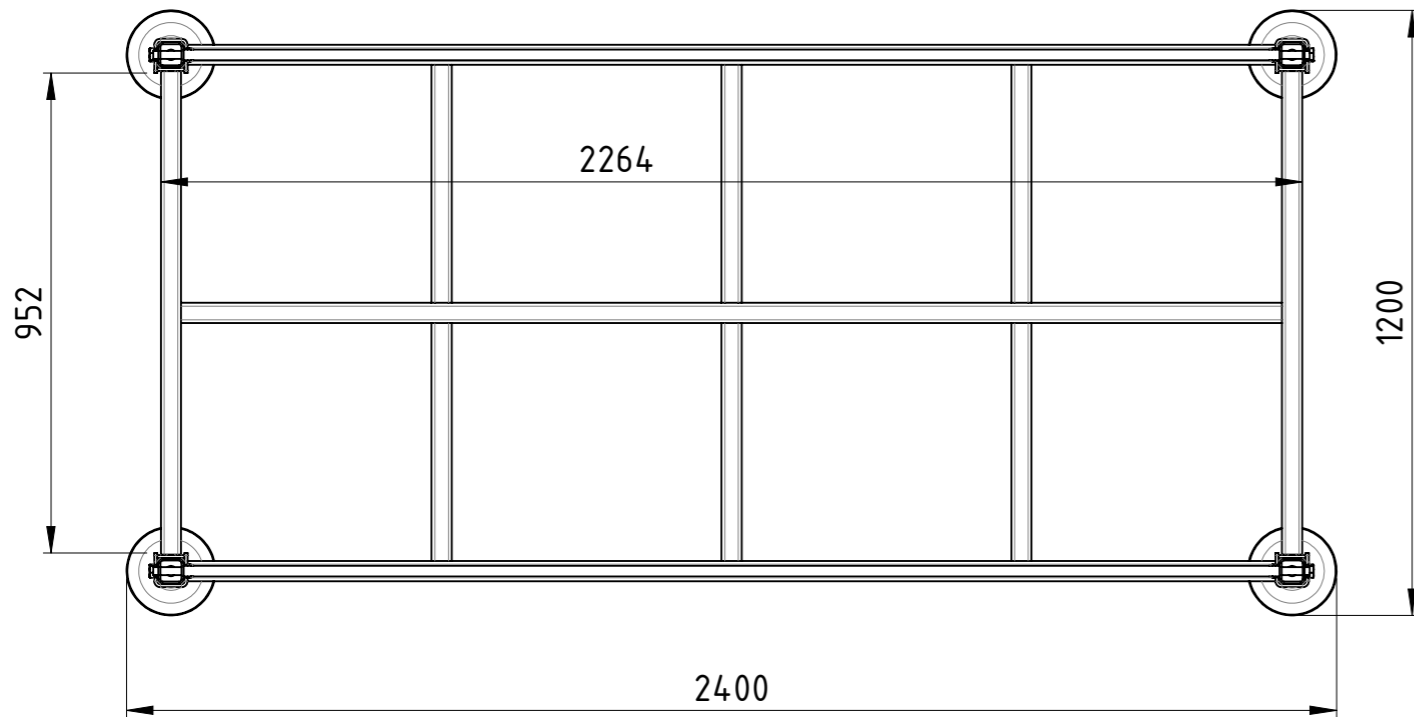
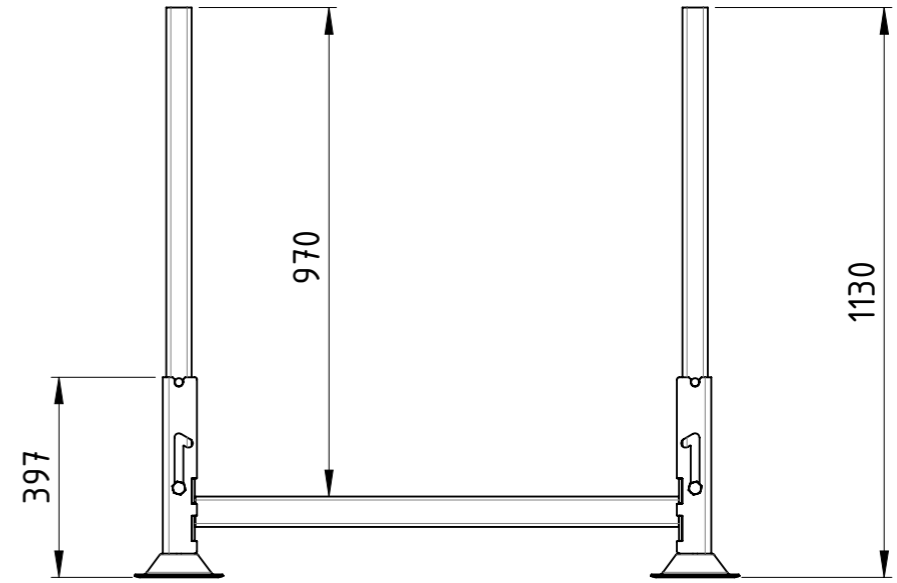
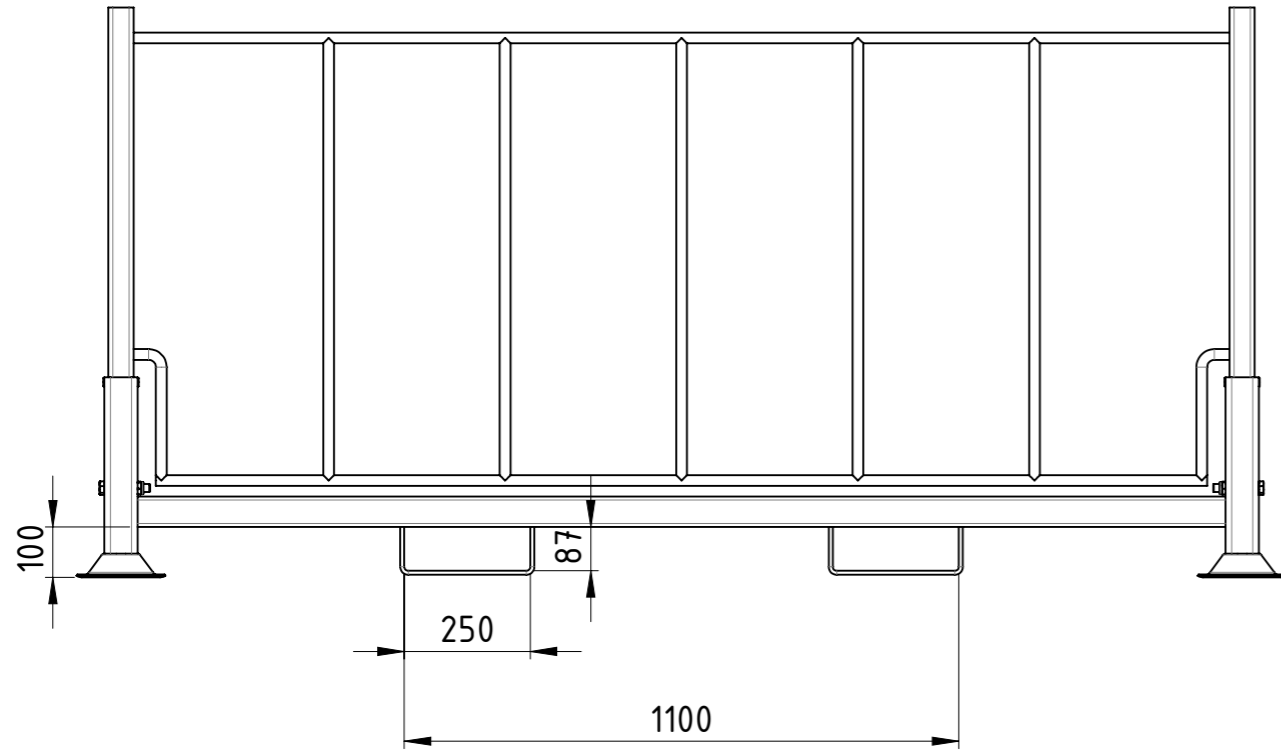

Traglast 600 kg, Auflast 1200 kg,  
lackiert RAL 5012 Lichtblau

Weitergabe sowie Vervielfältigung dieses Dokumentes, Verwertung und Mitteilung seines Inhalts sind verboten, soweit nicht ausdrücklich gestattet. Zuwiderhandlungen verpflichten zu Schadenersatz. Alle Rechte für den Fall der Patent-, Gebrauchsmuster oder Geschmacksmustereintragung vorbehalten.

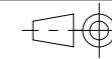

1:15

Gewicht [kg]: 106.75

	Datum	Name
Erstellt	14.11.2023	AB
Gepr.		
Zust.		

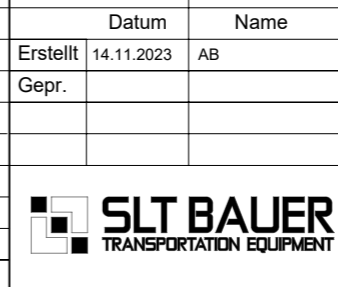

<b>Stapelgestell</b>		SKN2N-240x120x113-00	A3

COPYING, DELIVERY TO THIRD PARTIES AS WELL AS ILLEGAL UTILISATION OF TECHNICAL DOCUMENT IS NOT ALLOWED.

Maßstab in cm / SCALE IN CM



Diese Zeichnung darf weder vervielfältigt, Dritten zugänglich gemacht noch widerrechtlich benutzt werden. Nach ihrer gefertigte Teile dürfen vom Lieferanten Dritten weder zugänglich gemacht, überlassen noch verkauft werden.

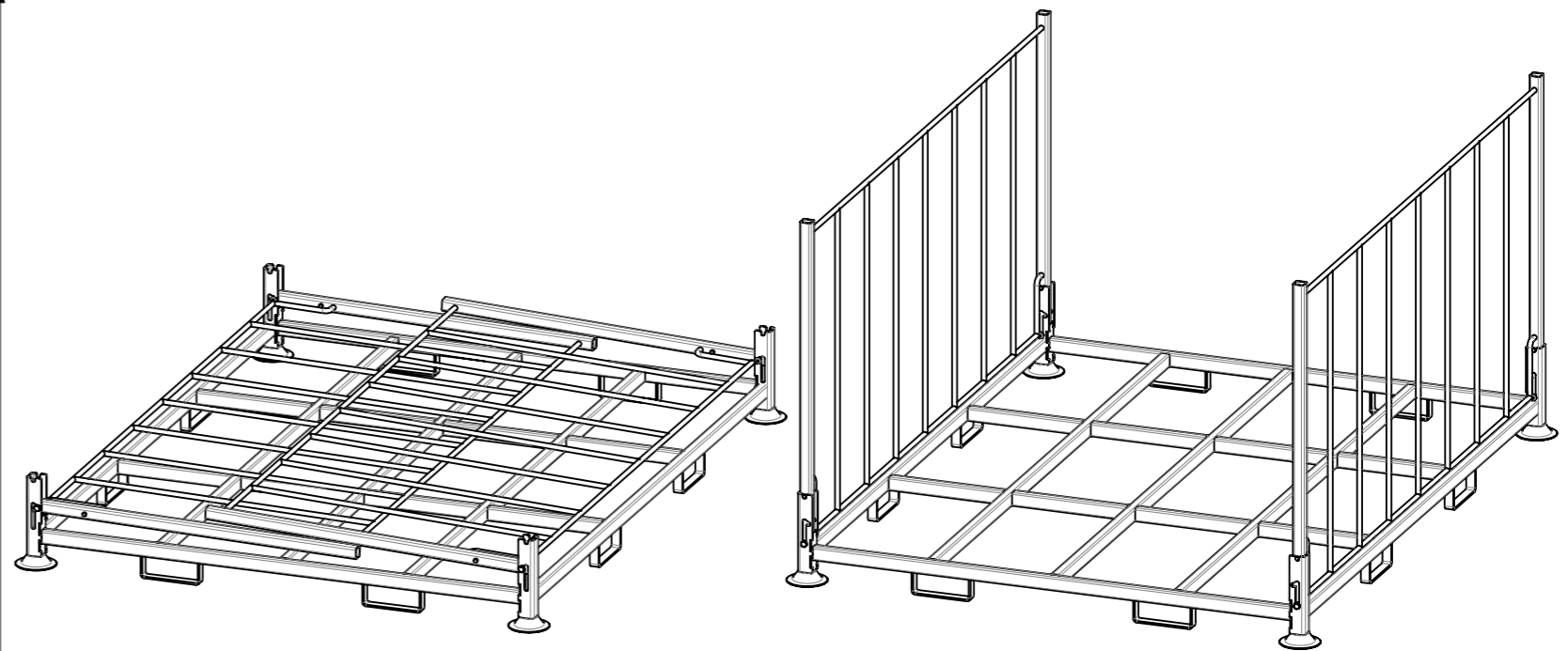
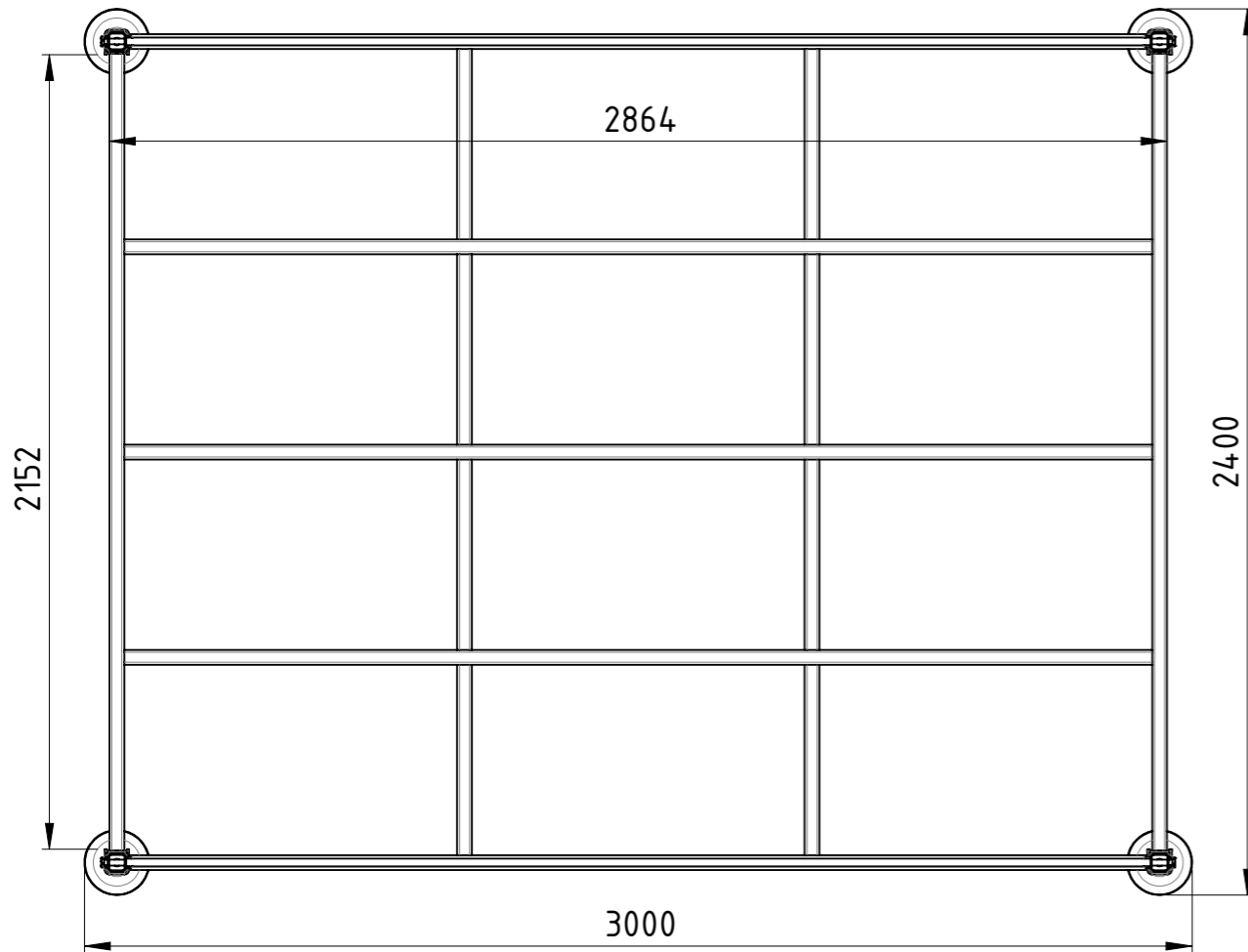
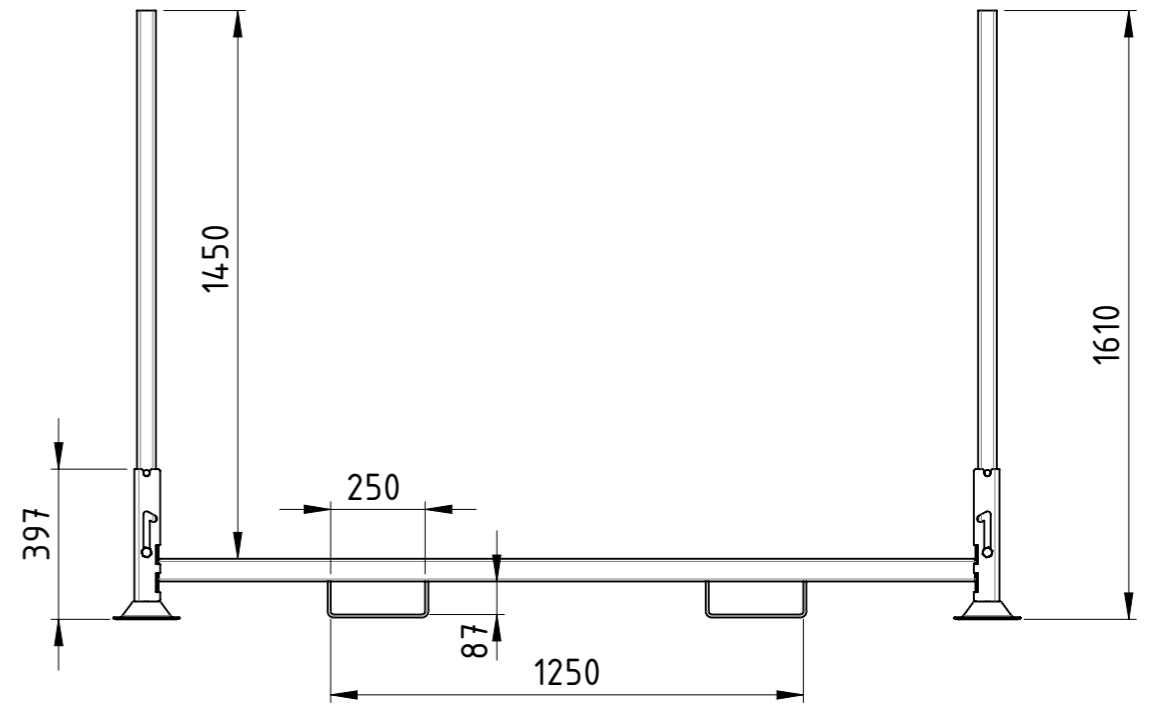
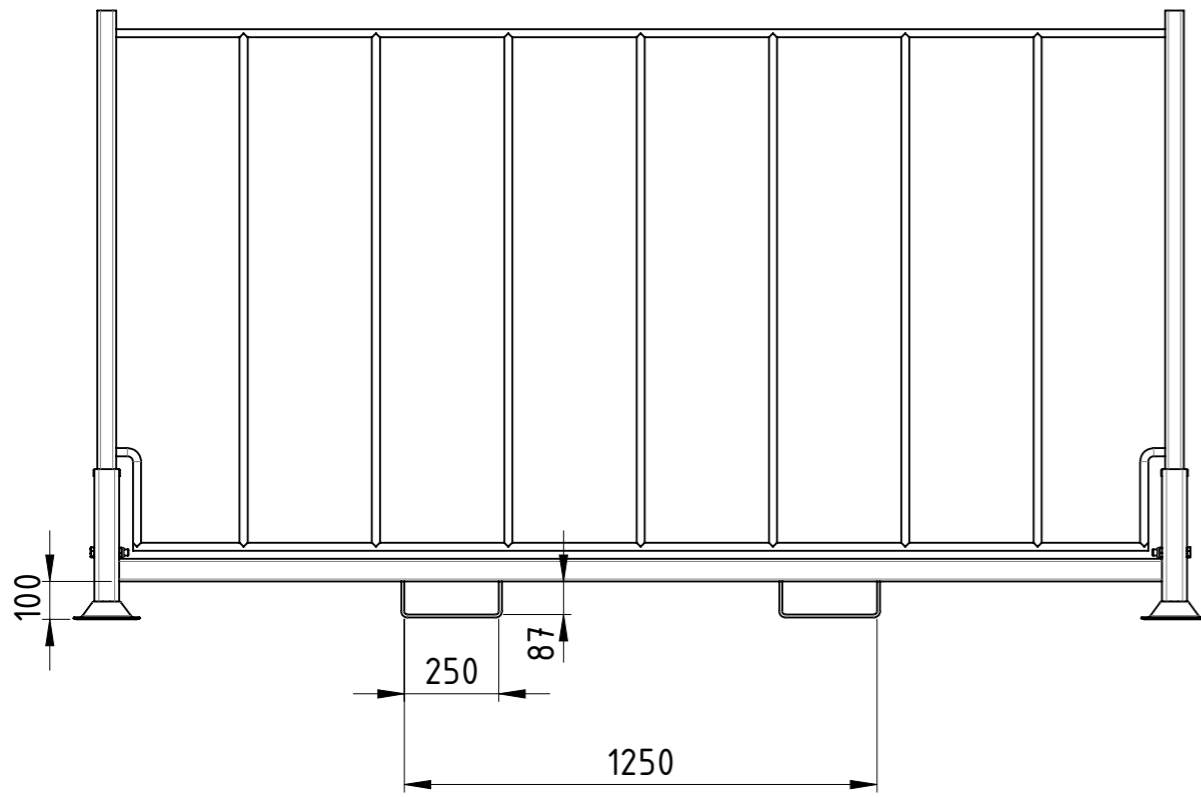

Traglast 600 kg, Auflast 1200 kg,  
lackiert RAL 5012 Lichtblau

Weitergabe sowie Vervielfältigung dieses Dokumentes, Verwertung und Mitteilung seines Inhalts sind verboten, soweit nicht ausdrücklich gestattet. Zuwiderhandlungen verpflichten zu Schadenersatz. Alle Rechte für den Fall der Patent-, Gebrauchsmuster oder Geschmacksmustereintragung vorbehalten.

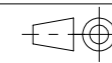

1:20

Gewicht [kg]: 183.37

Zust.					

	Datum	Name
Erstellt	14.11.2023	AB
Gepr.		

**Stapelgestell**



**SKN2N-300x240-161-00**

Revision		A3
	1	1

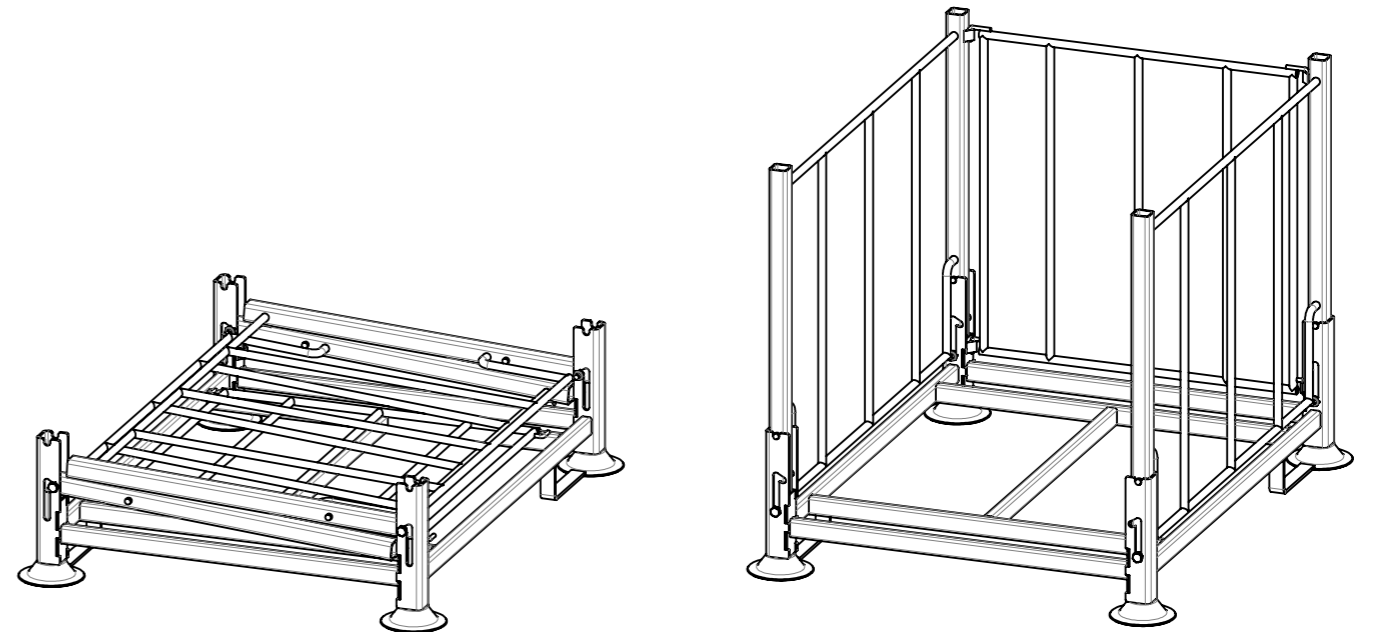
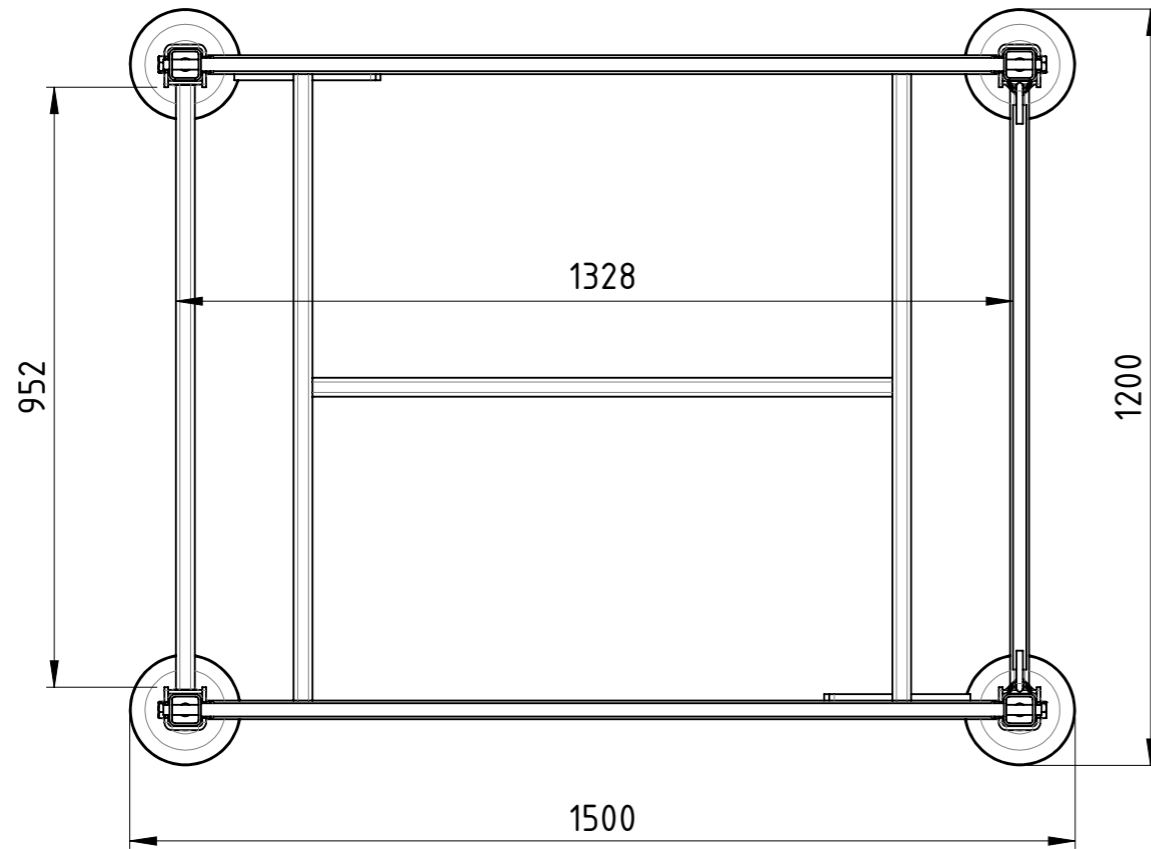
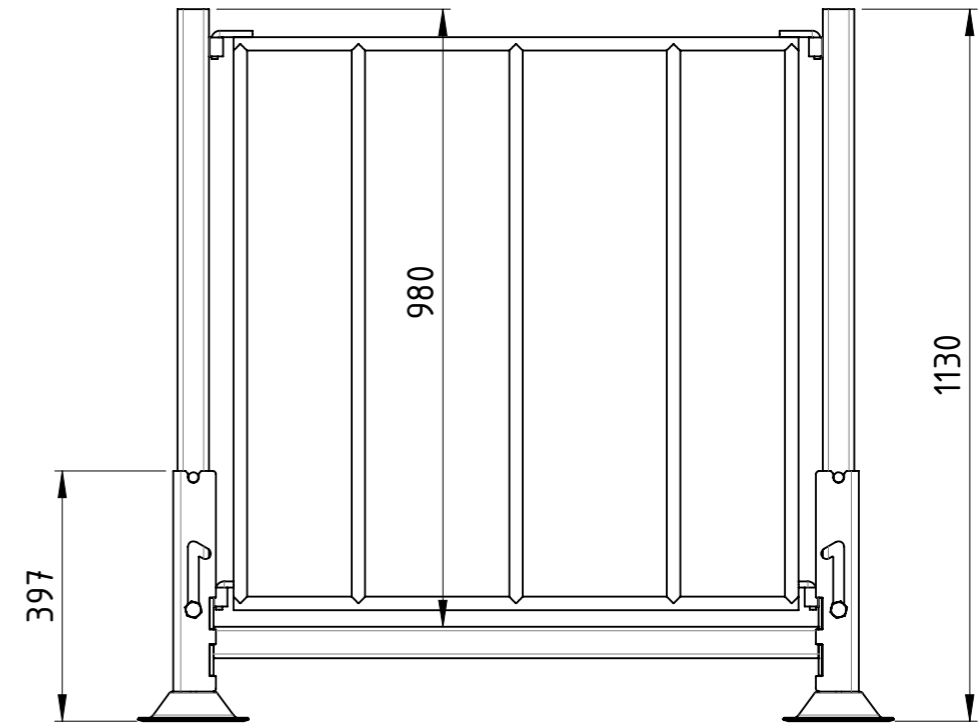
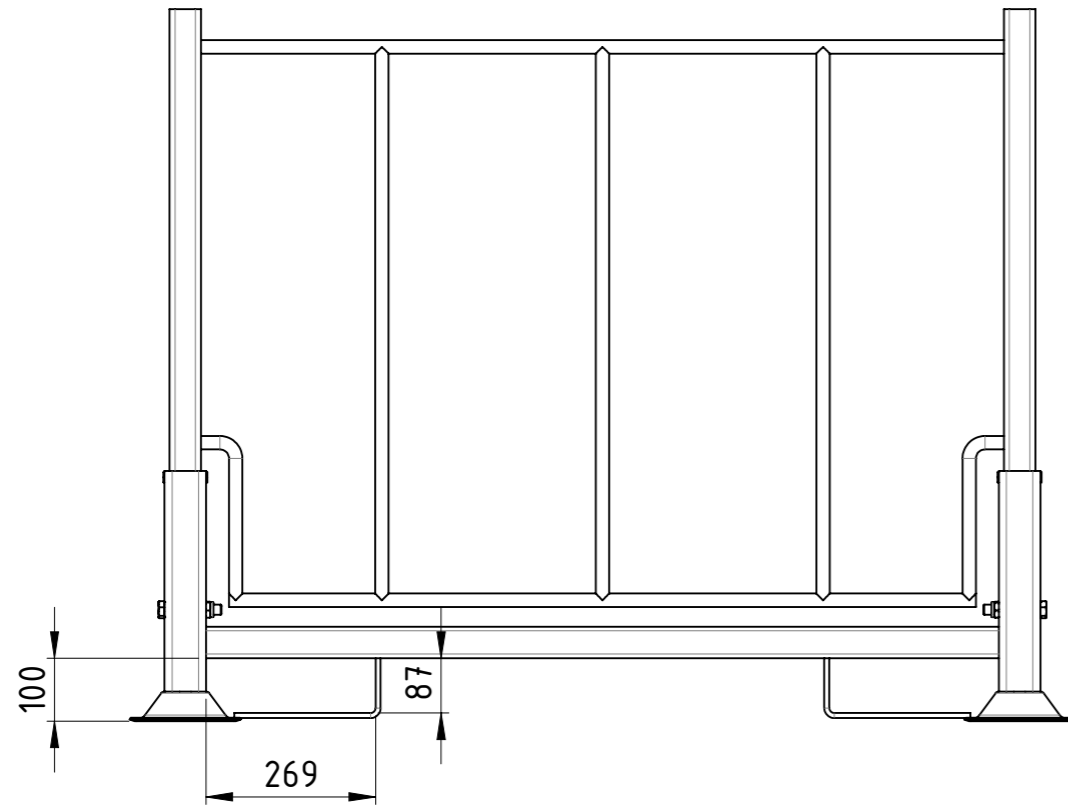

Weitergabe sowie Vervielfältigung dieses Dokumentes, Verwertung und Mitteilung seines Inhalts sind verboten, soweit nicht ausdrücklich gestattet. Zuwiderhandlungen verpflichten zu Schadensersatz. Alle Rechte für den Fall der Patent-, Gebrauchsmuster oder Geschmacksmustereintragung vorbehalten.

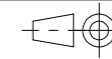

1:12

Gewicht [kg]: 82.30

Datum	Name
Erstellt 14.11.2023	AB
Gepr.	

**Stapelgestell**



**SKN3N-150x120x113-00**

A3

Revision

1 1

Zust.

Traglast 600 kg, Auflast 1200 kg,  
lackiert RAL 5012 Lichtblau

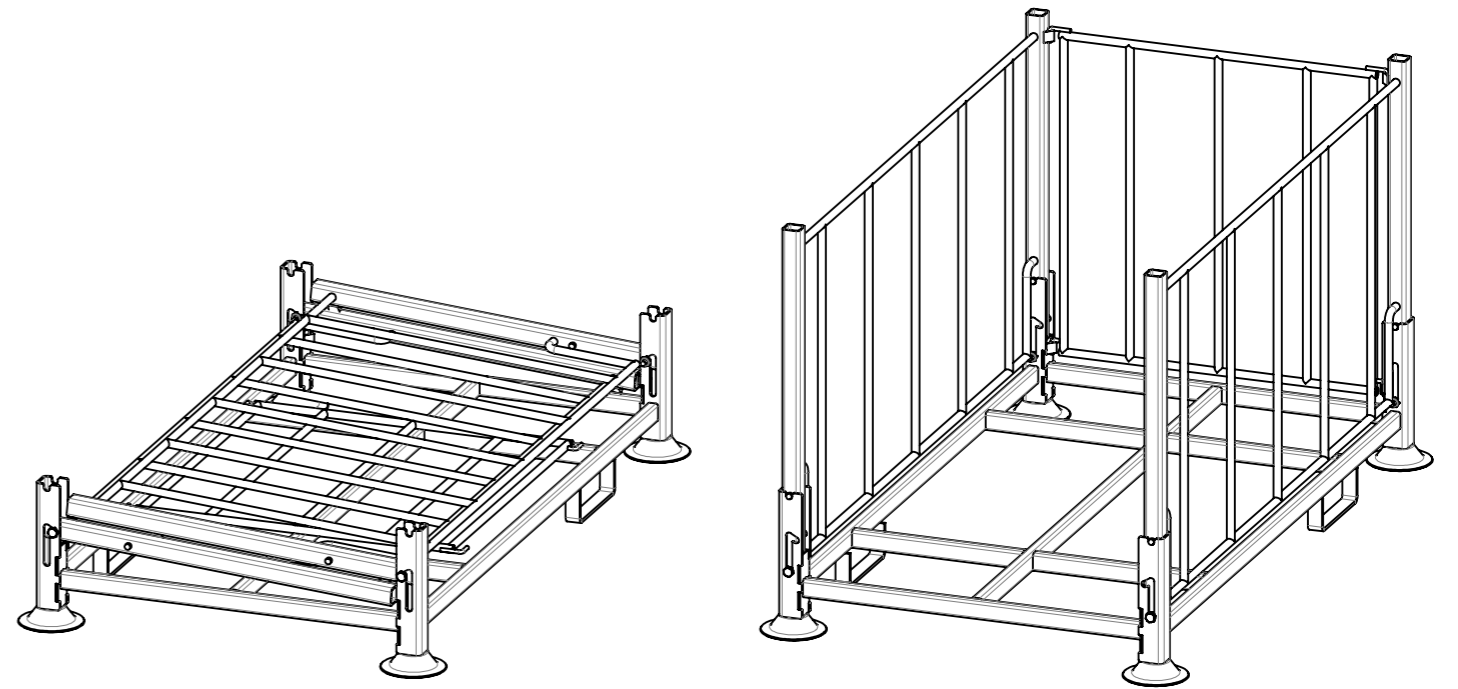
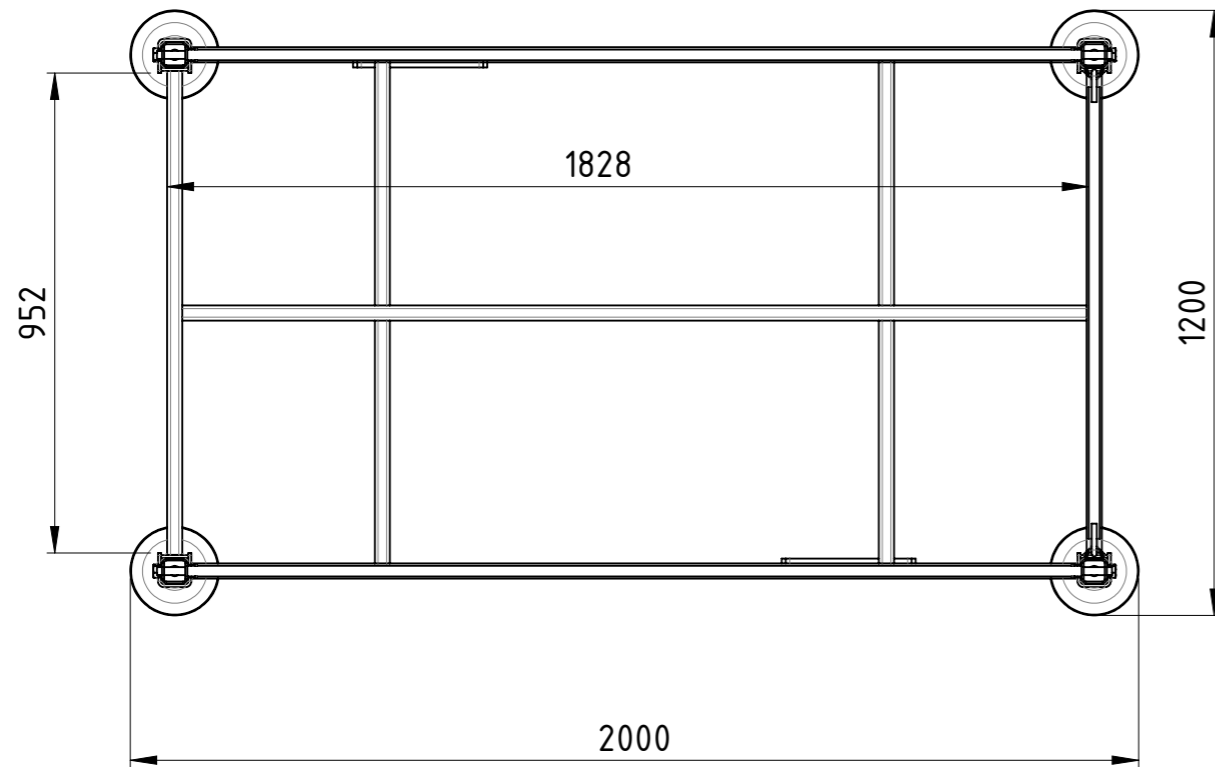
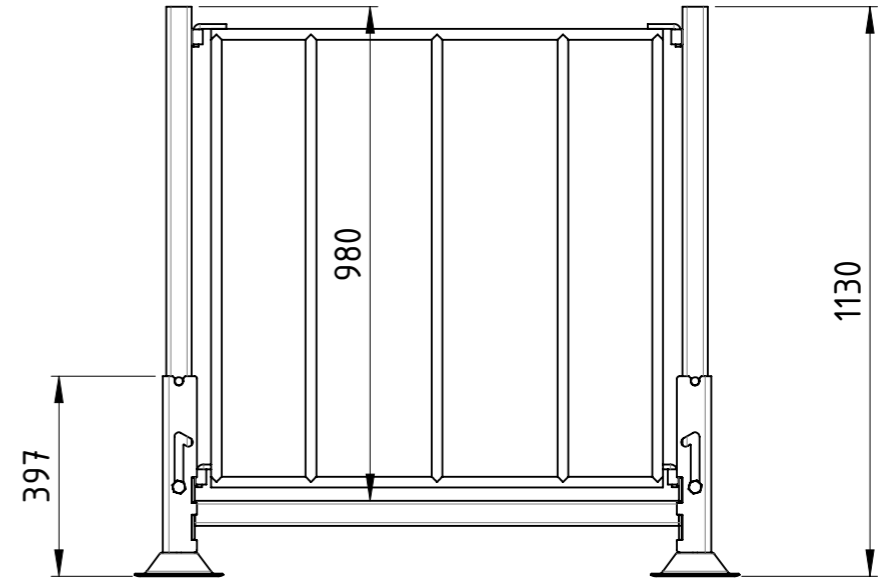
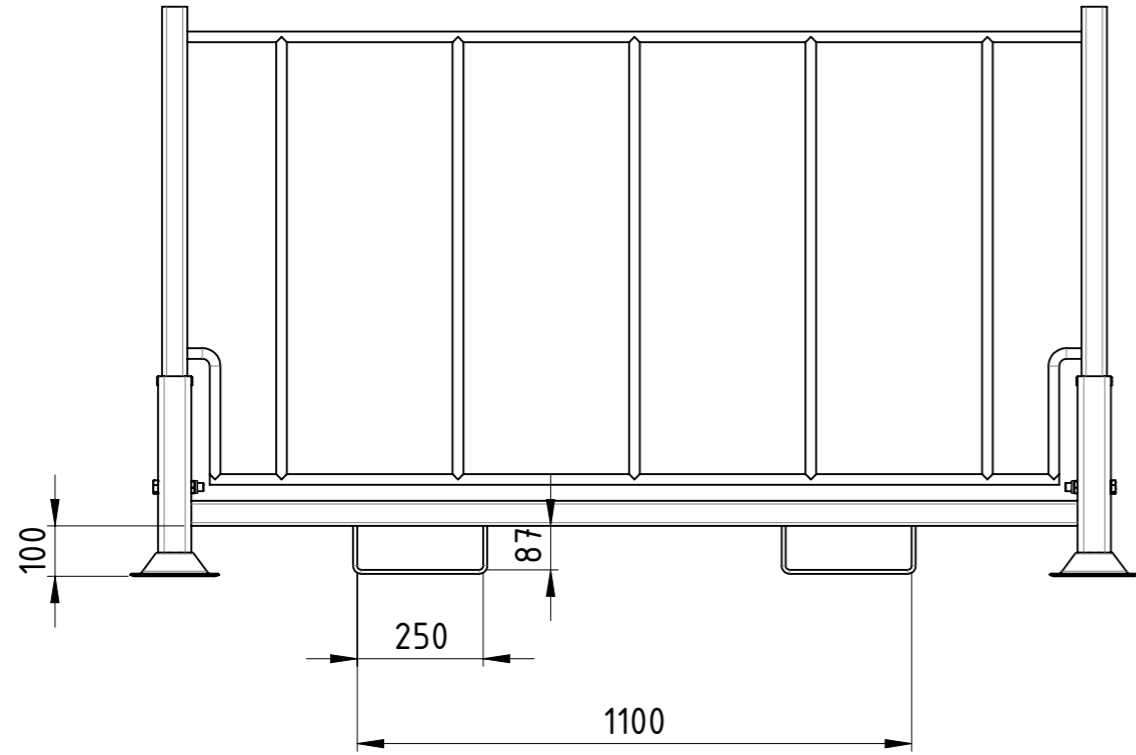

Maßstab in cm / SCALE IN CM  
0 1 2 3 4 5

Diese Zeichnung darf weder vervielfältigt, Dritten zugänglich gemacht noch widerrechtlich benutzt werden. Nach ihrer gefertigte Teile dürfen vom Lieferanten Dritten weder zugänglich gemacht, überlassen noch verkauft werden.

Traglast 600 kg, Auflast 1200 kg,  
lackiert RAL 5012 Lichtblau

Weitergabe sowie Vervielfältigung dieses Dokumentes, Verwertung und Mitteilung seines Inhalts sind verboten, soweit nicht ausdrücklich gestattet. Zuwiderhandlungen verpflichten zu Schadenersatz. Alle Rechte für den Fall der Patent-, Gebrauchsmuster oder Geschmacksmustereintragung vorbehalten.

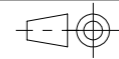

1:15

Gewicht [kg]: 94.62

Zust.				

Datum	Name
Erstellt 14.11.2023	AB
Gepr.	

<b>Stapelgestell</b>		SKN3N-200x120x113-00	A3



COPYING, DELIVERY TO THIRD PARTIES AS WELL AS ILLEGAL UTILISATION OF TECHNICAL DOCUMENT IS NOT ALLOWED.

Maßstab in cm / SCALE IN CM



Diese Zeichnung darf weder vervielfältigt, Dritten zugänglich gemacht noch widerrechtlich benutzt werden. Nach ihrer gefertigte Teile dürfen vom Lieferanten Dritten weder zugänglich gemacht, überlassen noch verkauft werden.

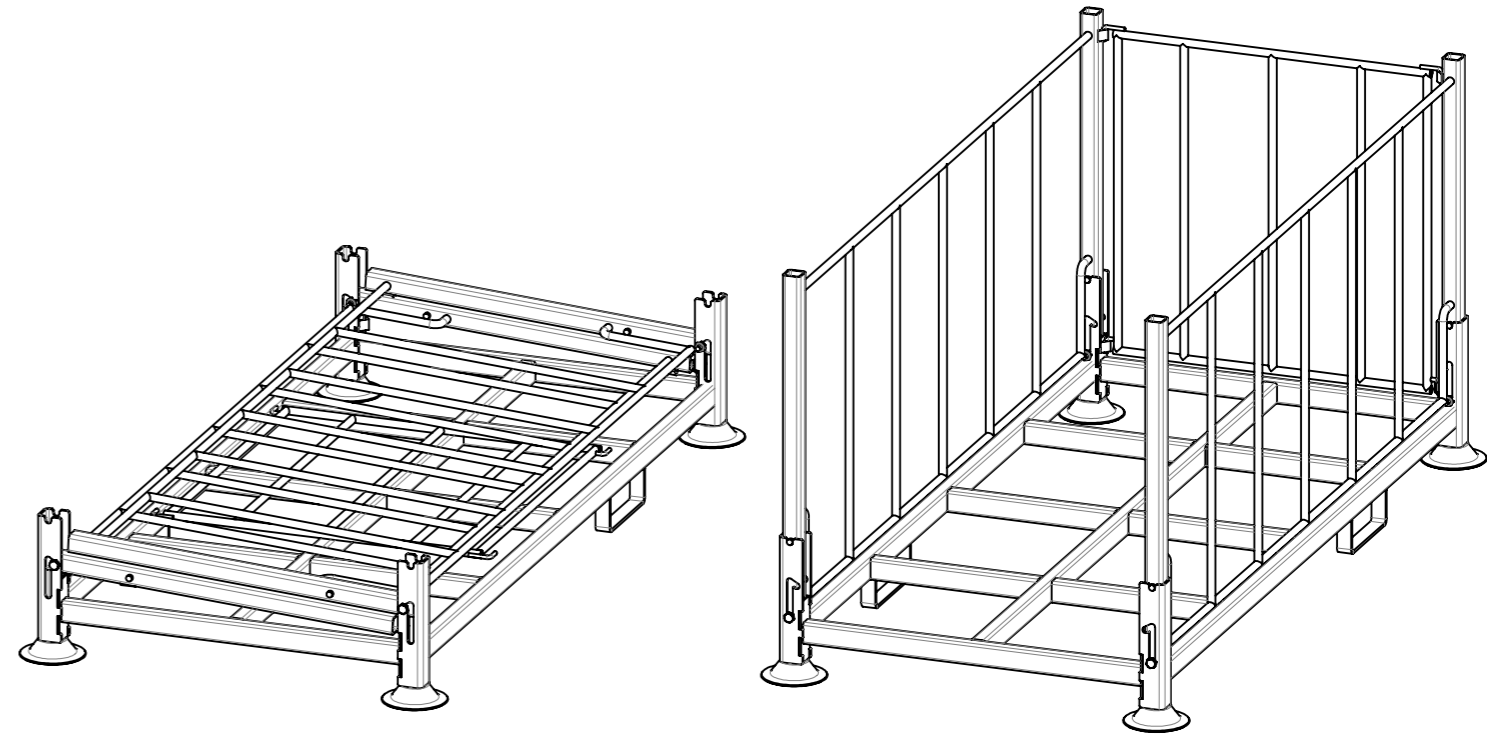
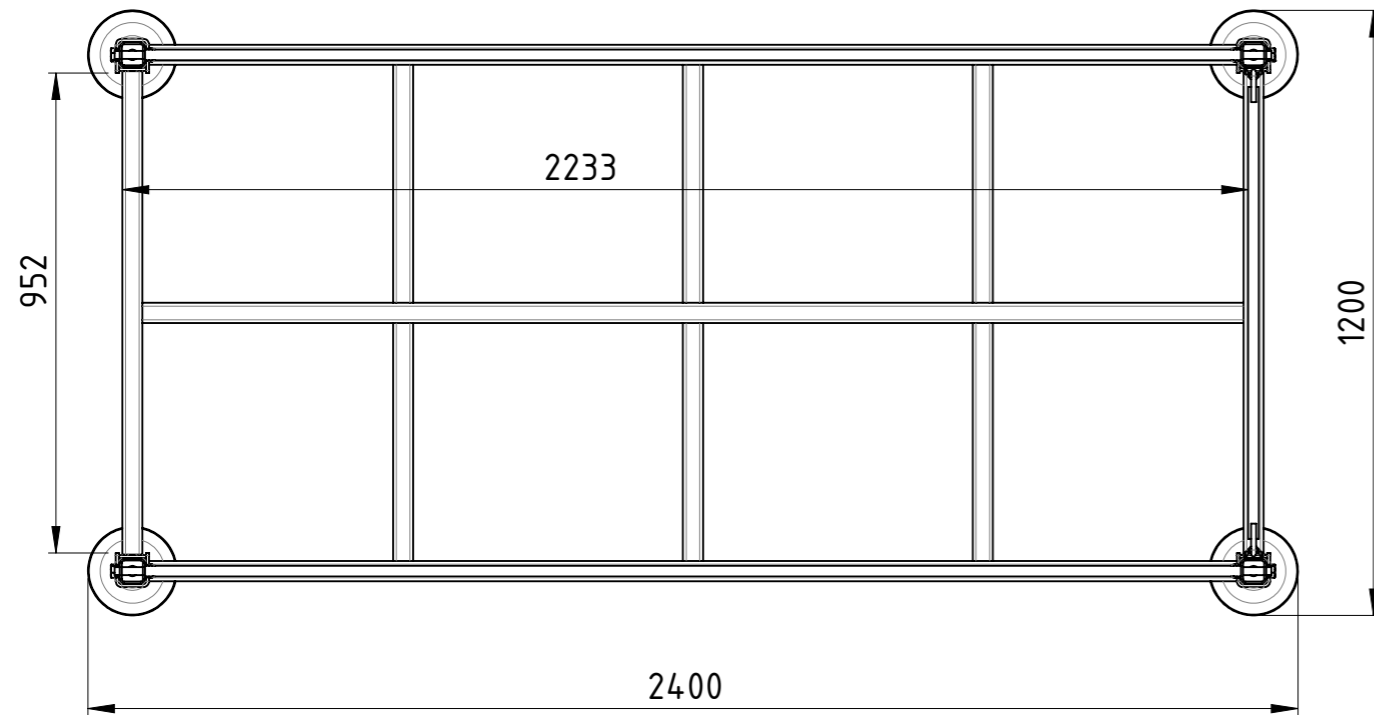
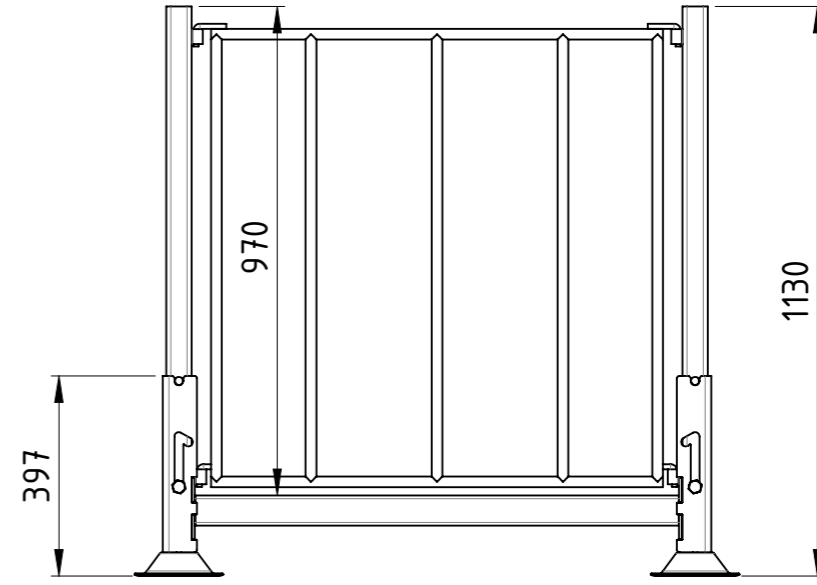
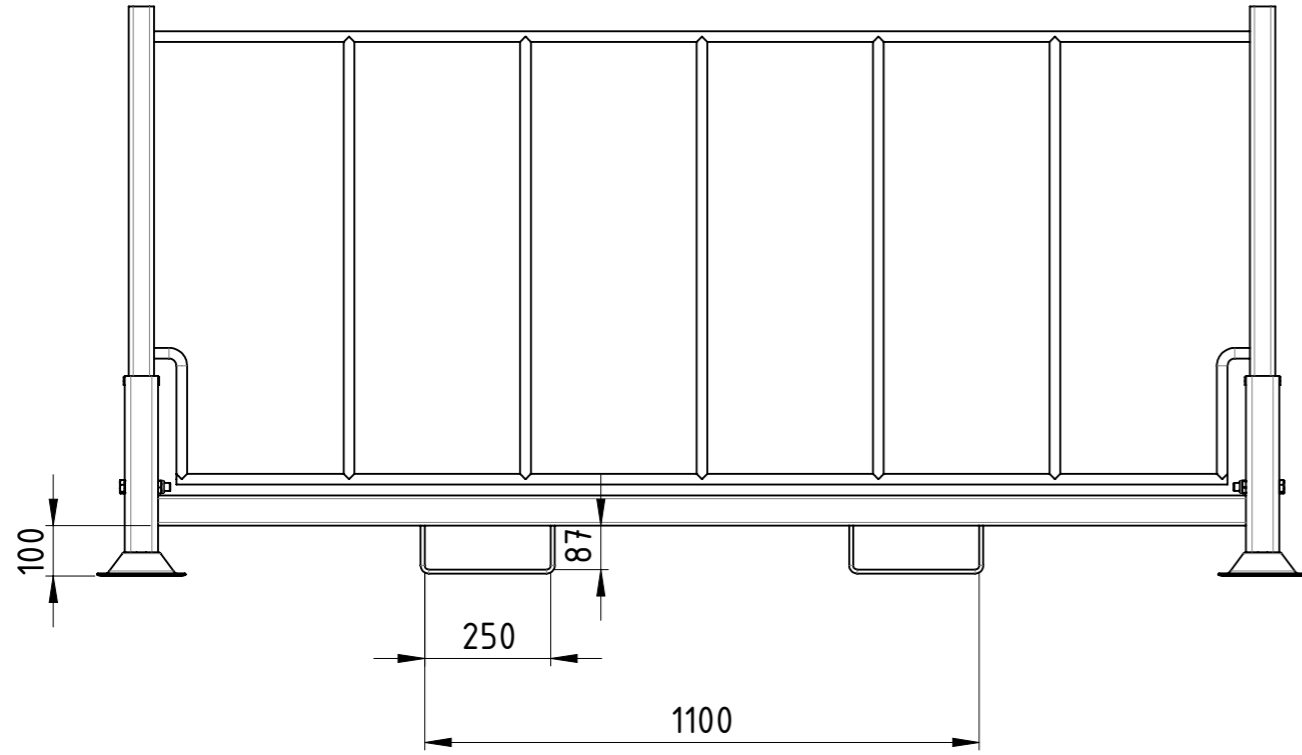

Weitergabe sowie Vervielfältigung dieses Dokumentes, Verwertung und Mitteilung seines Inhalts sind verboten, soweit nicht ausdrücklich gestattet. Zuwiderhandlungen verpflichten zu Schadensersatz. Alle Rechte für den Fall der Patent-, Gebrauchsmuster oder Geschmacksmustereintragung vorbehalten.

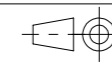

1:15

Gewicht [kg]: 113.69

Datum	Name
Erstellt 14.11.2023	AB
Gepr.	

**Stapelgestell**



**SKN3N-240x120x113-00**

A3

Revision

1 1

Traglast 600 kg, Auflast 1200 kg,  
lackiert RAL 5012 Lichtblau

COPYING, DELIVERY TO THIRD PARTIES AS WELL AS ILLEGAL UTILISATION OF TECHNICAL DOCUMENT IS NOT ALLOWED.

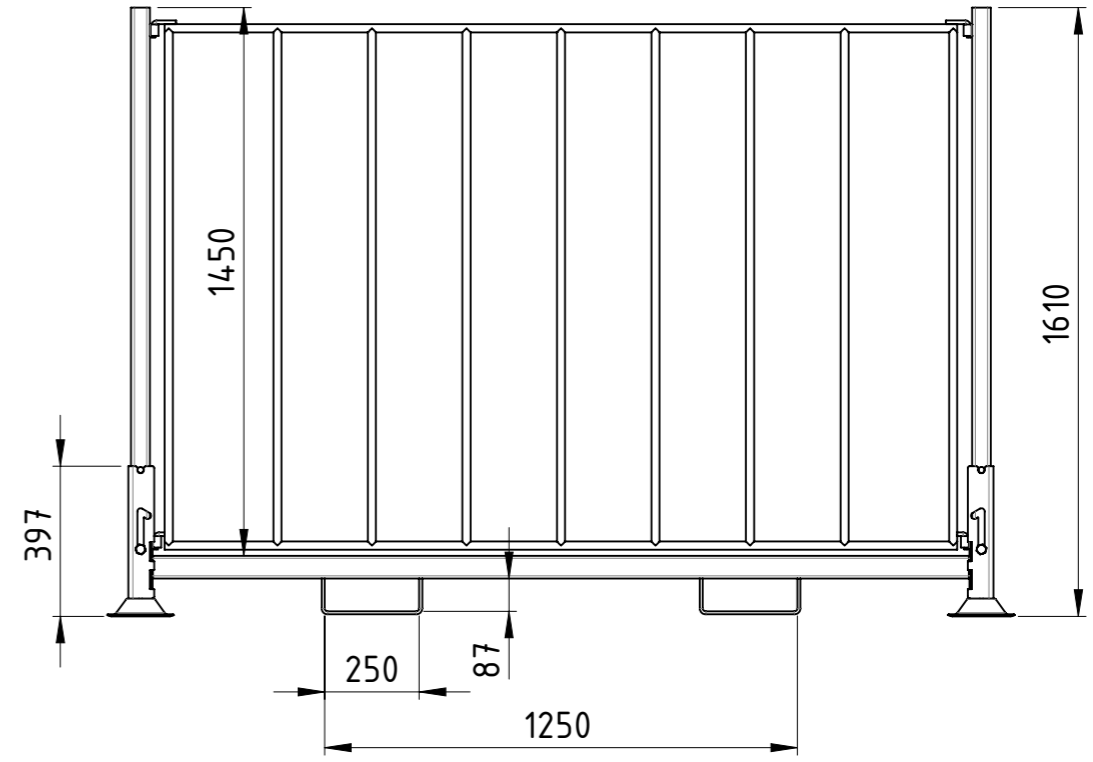
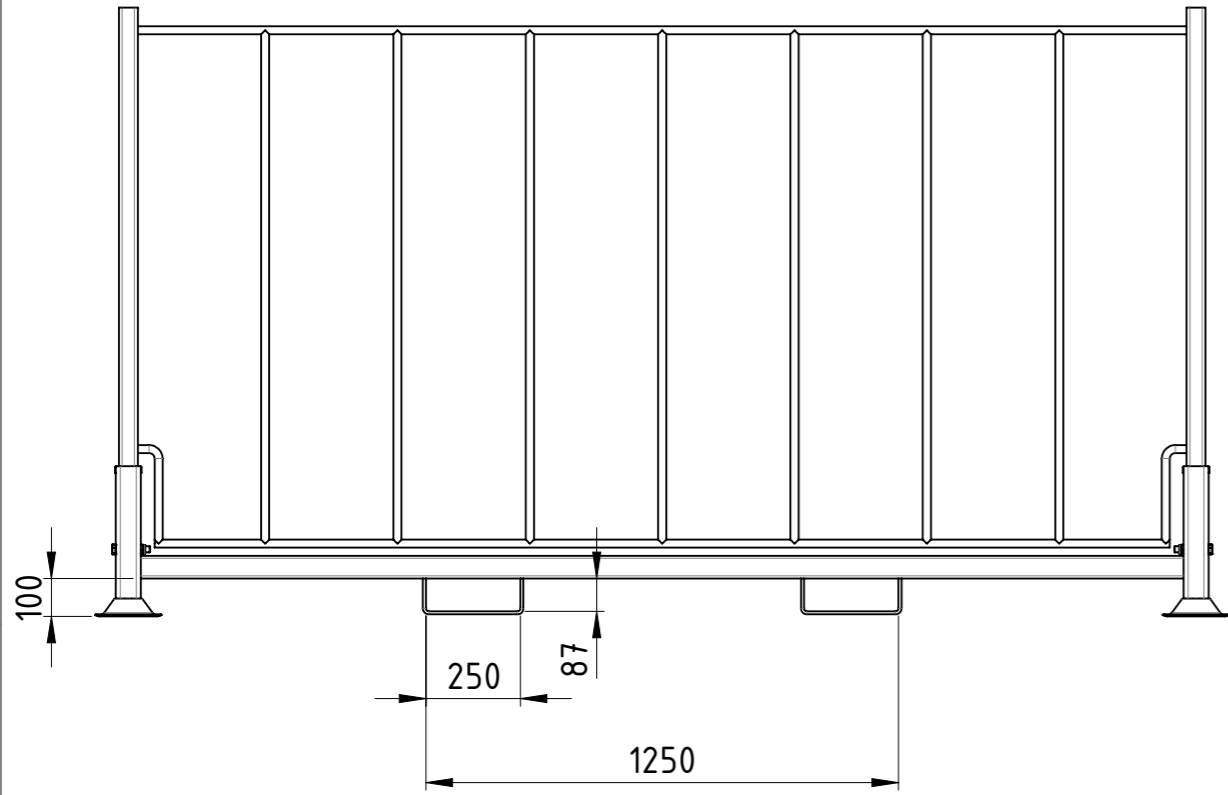

Maßstab in cm / SCALE IN CM

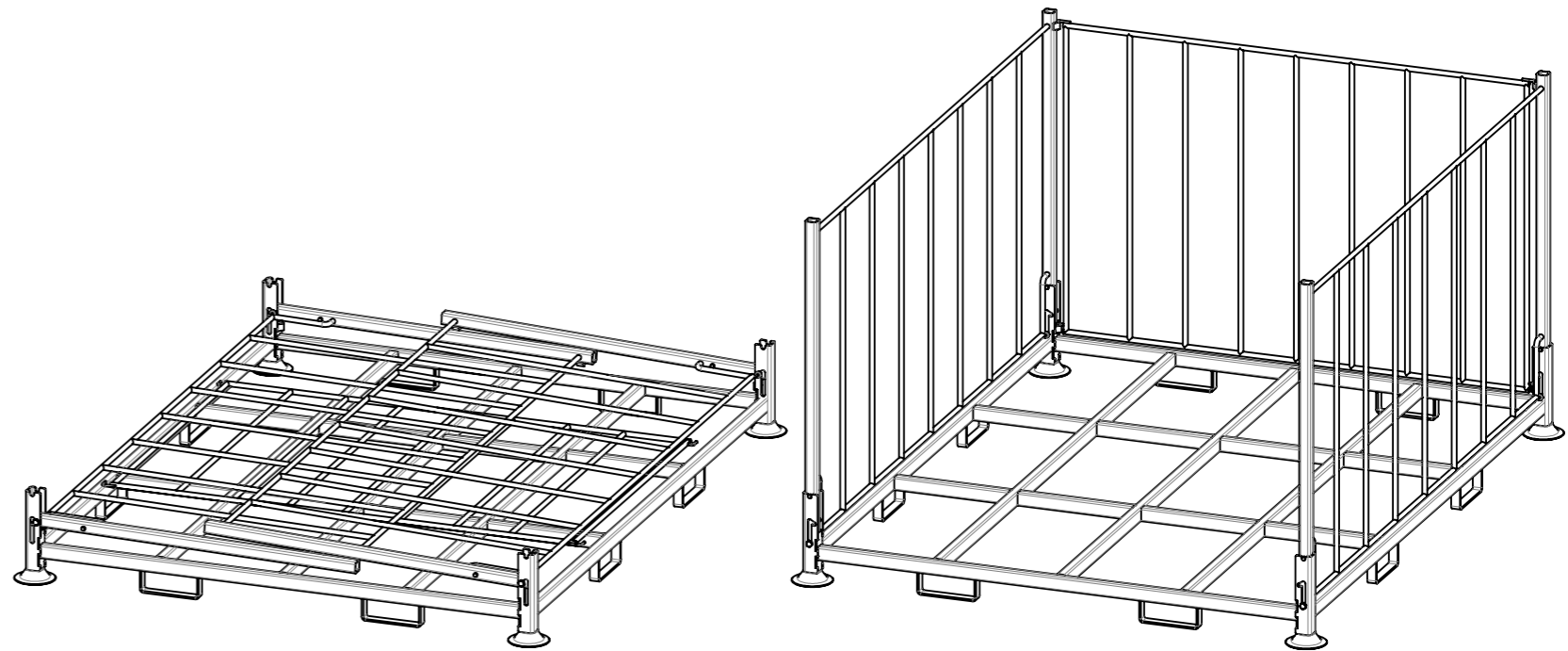
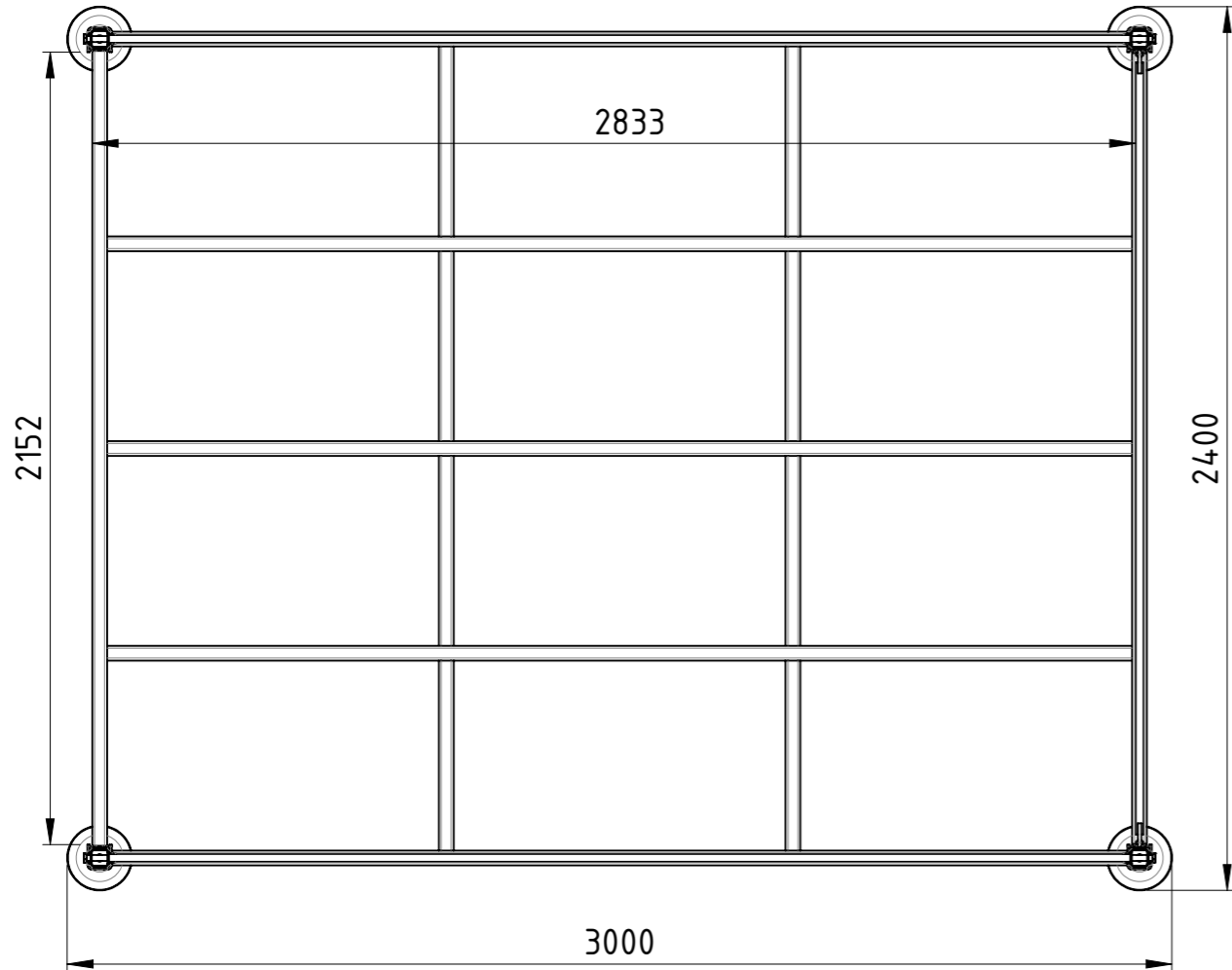

Diese Zeichnung darf weder vervielfältigt, Dritten zugänglich gemacht noch widerrechtlich benutzt werden. Nach ihr gefertigte Teile dürfen vom Lieferanten Dritten weder zugänglich gemacht, überlassen noch verkauft werden.

Traglast 600 kg, Auflast 1200 kg,  
lackiert RAL 5012 Lichtblau

Weitergabe sowie Vervielfältigung dieses Dokumentes, Verwertung und Mitteilung seines Inhalts sind verboten, soweit nicht ausdrücklich gestattet. Zuwiderhandlungen verpflichten zu Schadensersatz. Alle Rechte für den Fall der Patent-, Gebrauchsmuster oder Geschmacksmustereintragung vorbehalten.

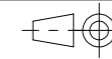

1:20

Gewicht [kg]: 201.24

	Datum	Name
Erstellt	14.11.2023	AB
Gepr.		
Zust.		

		<b>Stapelgestell</b> SKN3N-300x240x161-00	A3 Revision 1 1



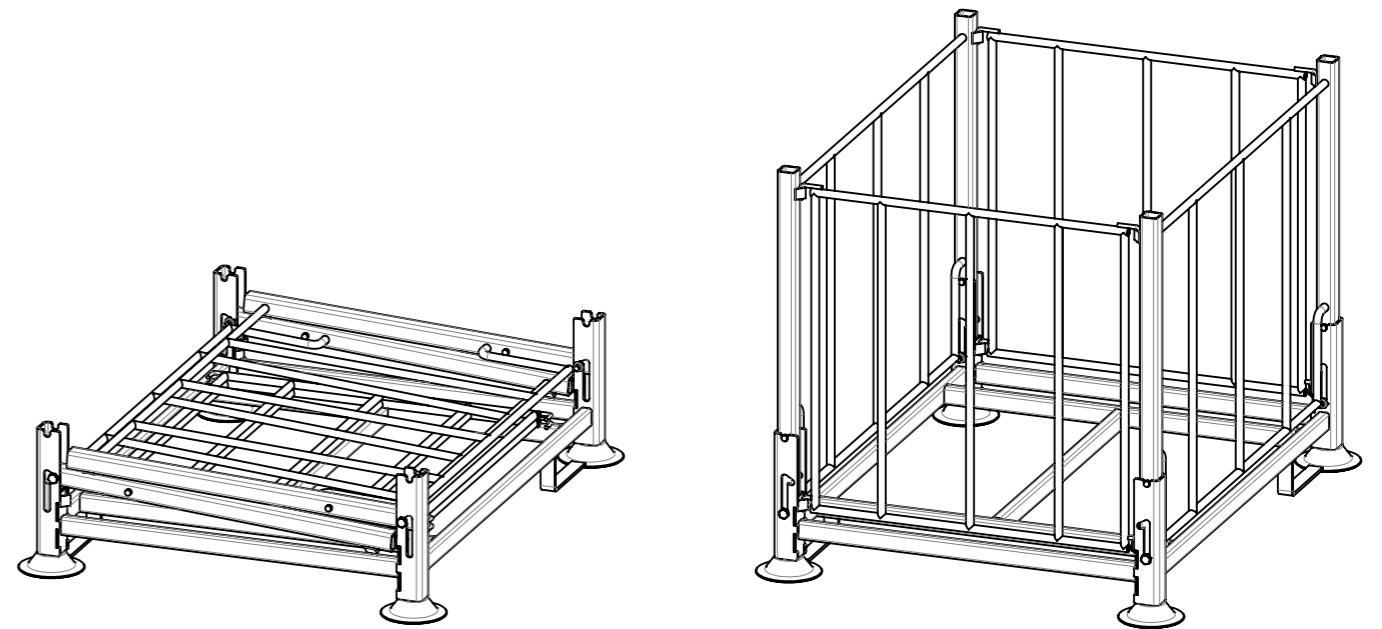
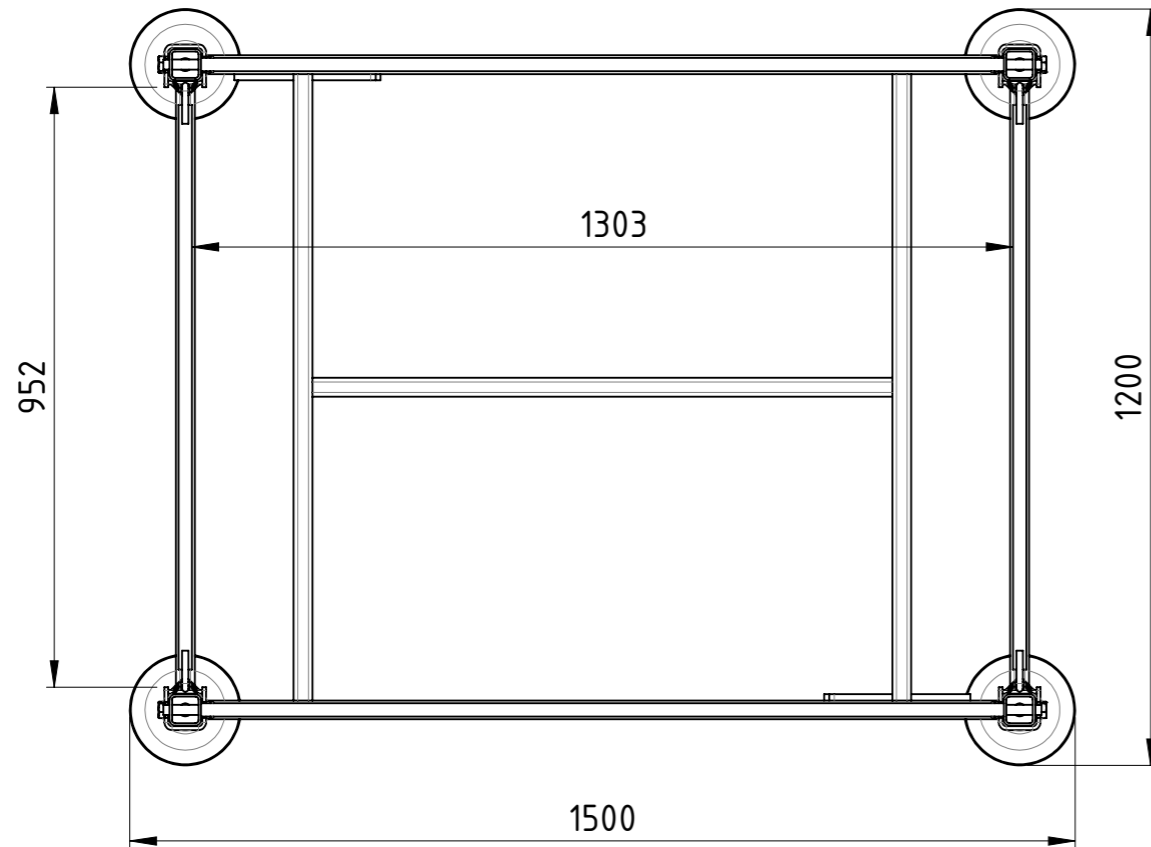
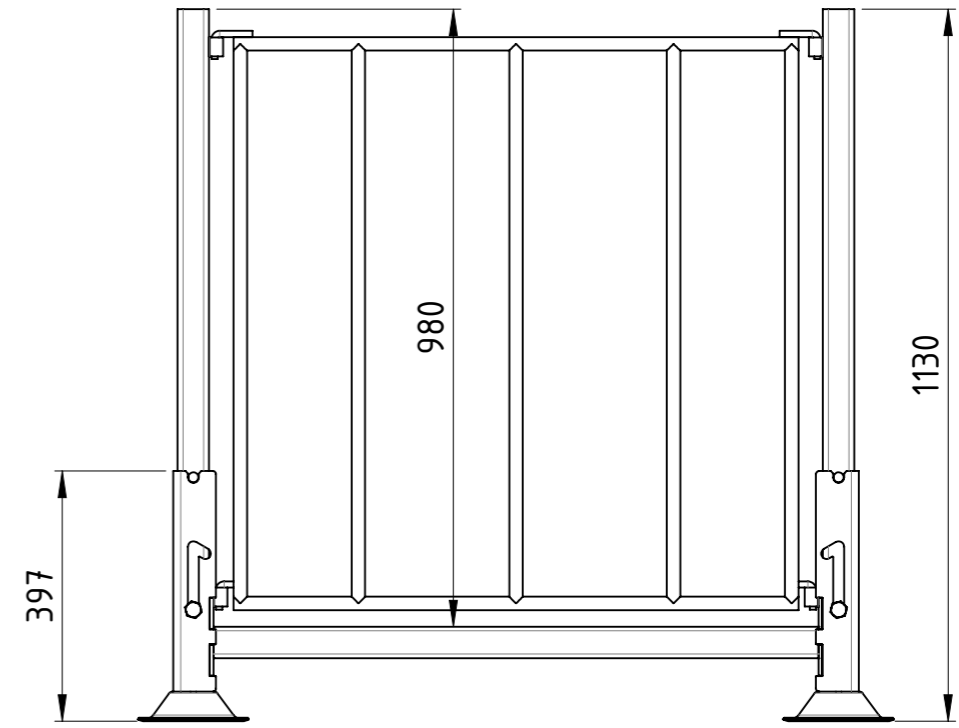
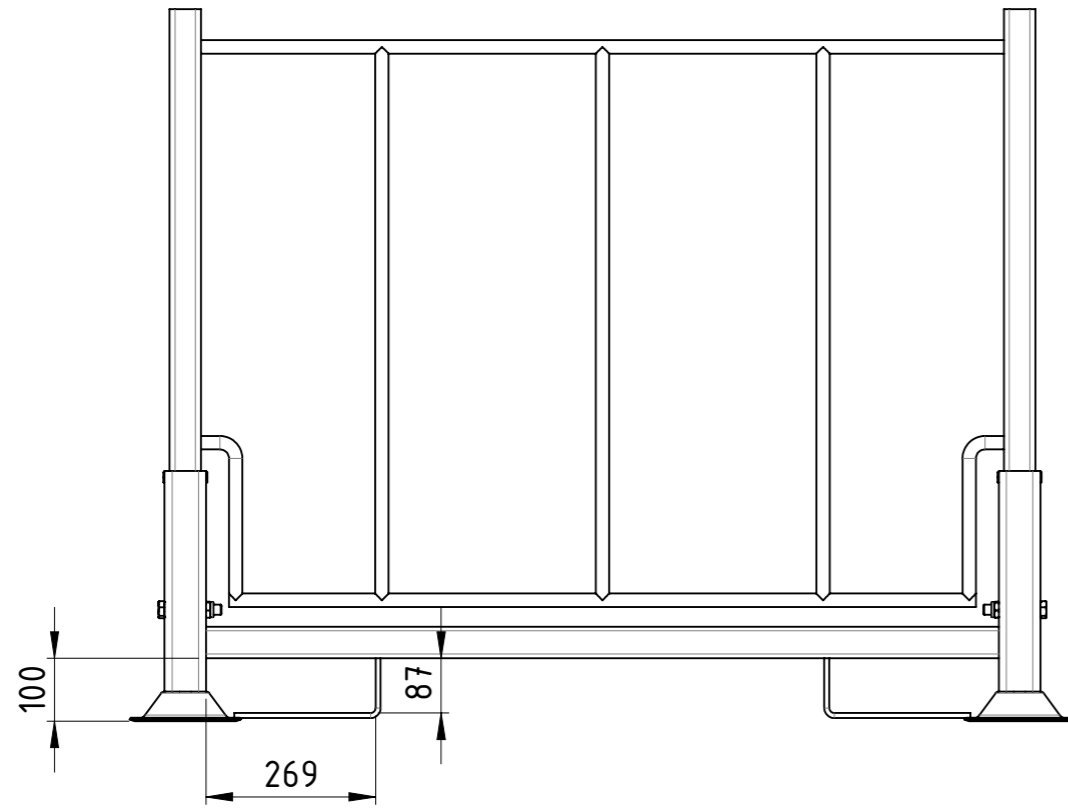

Weitergabe sowie Vervielfältigung dieses Dokumentes, Verwertung und Mitteilung seines Inhalts sind verboten, soweit nicht ausdrücklich gestattet. Zuwiderhandlungen verpflichten zu Schadensersatz. Alle Rechte für den Fall der Patent-, Gebrauchsmuster oder Geschmacksmustereintragung vorbehalten.

Datum		Name	
Erstellt	14.11.2023	AB	
Gepr.			
Zust.			

1:12		Gewicht [kg]: 89.24	
<b>Stapelgestell</b>			
		SKN4N-150x120x113-00	
		Revision	A3 1 1

Traglast 600 kg, Auflast 1200 kg,  
lackiert RAL 5012 Lichtblau

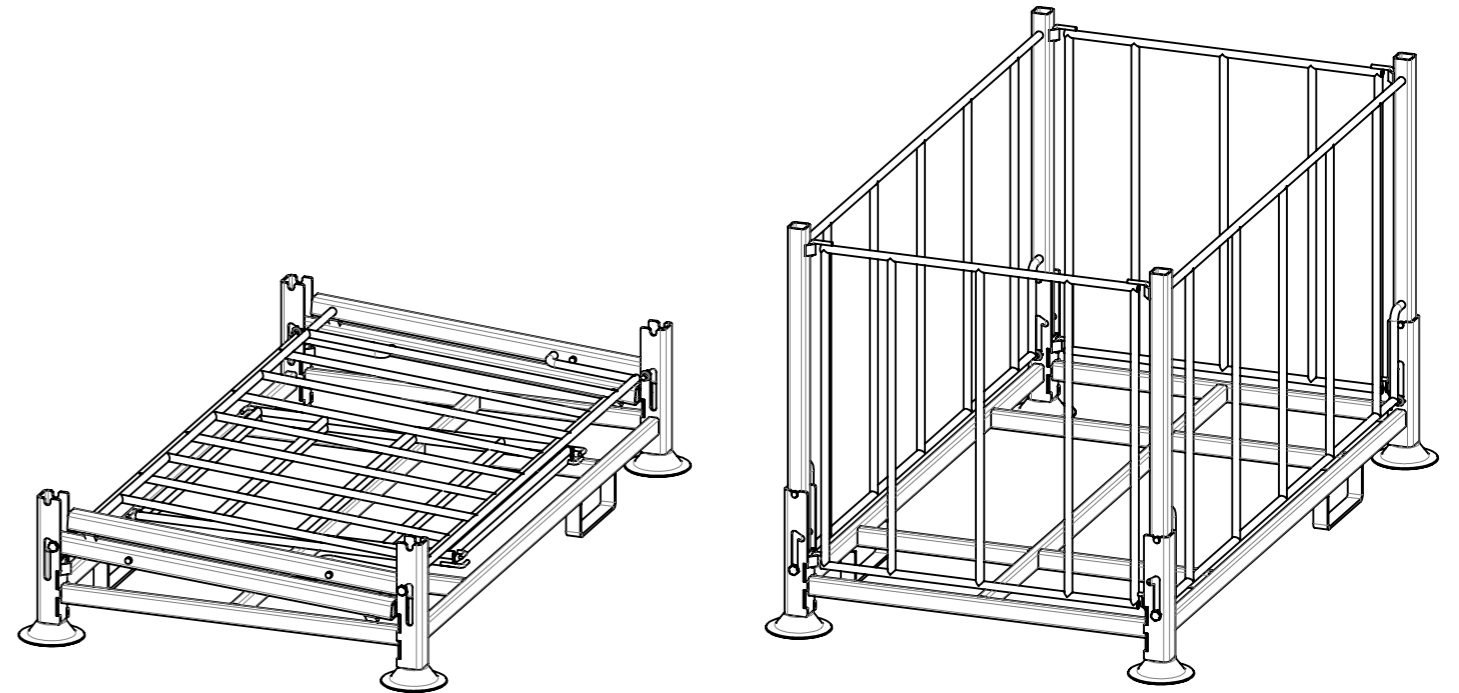
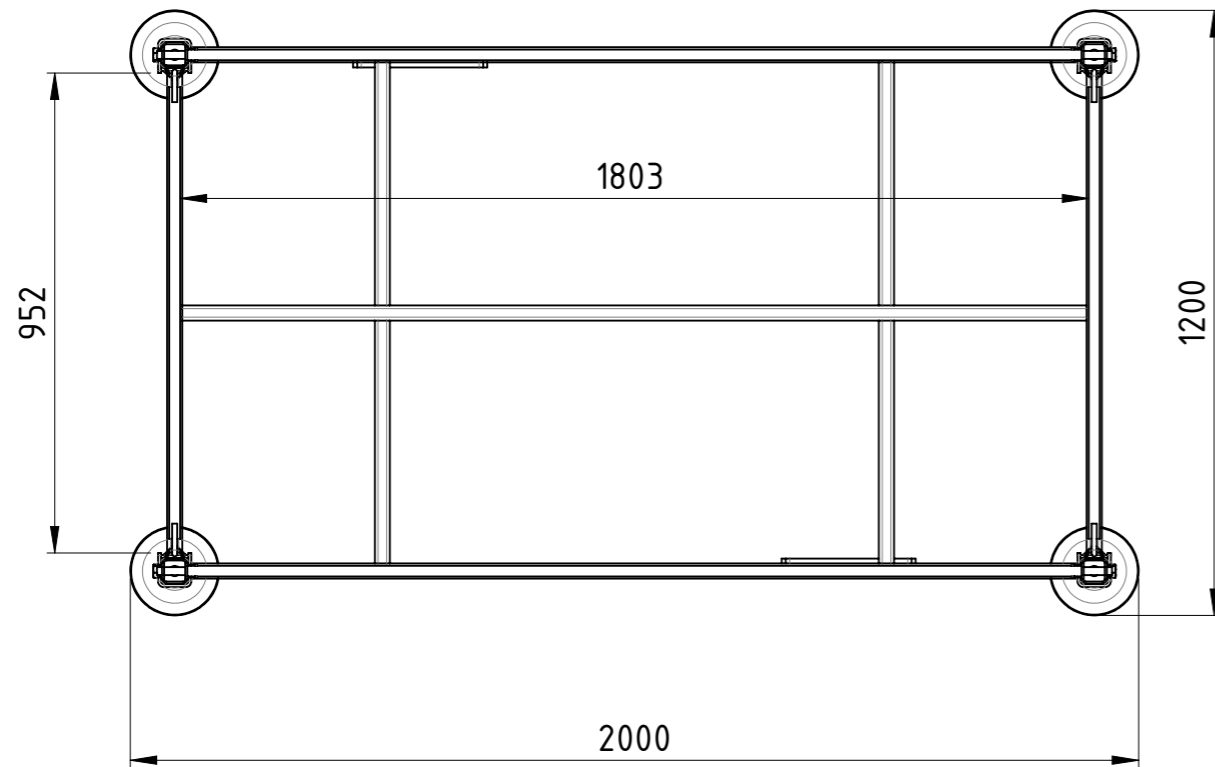
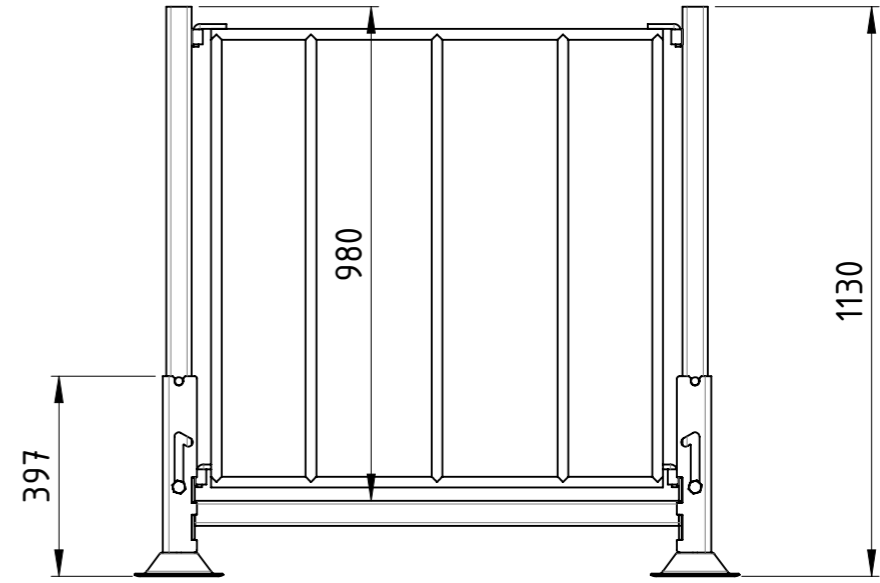
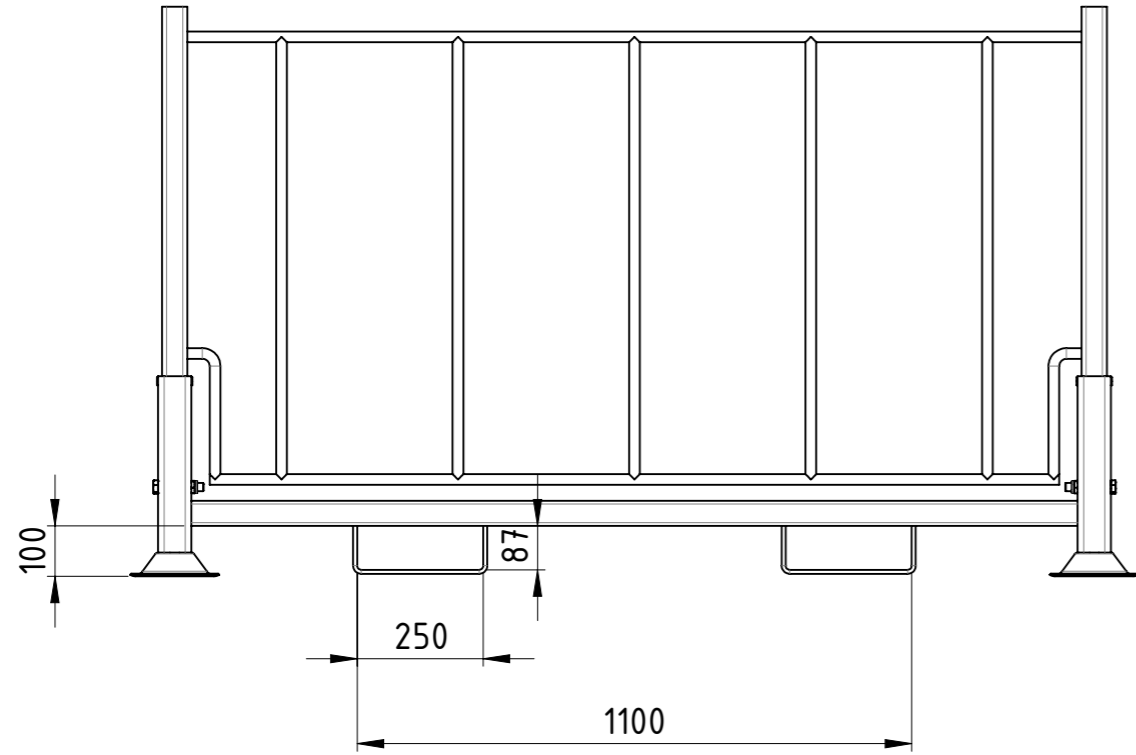

Maßstab in cm / SCALE IN CM  
0 1 2 3 4 5

Diese Zeichnung darf weder vervielfältigt, Dritten zugänglich gemacht noch widerrechtlich benutzt werden. Nach ihrer gefertigte Teile dürfen vom Lieferanten Dritten weder zugänglich gemacht, überlassen noch verkauft werden.

Traglast 600 kg, Auflast 1200 kg,  
lackiert RAL 5012 Lichtblau

Weitergabe sowie Vervielfältigung dieses Dokumentes, Verwertung und Mitteilung seines Inhalts sind verboten, soweit nicht ausdrücklich gestattet. Zuwiderhandlungen verpflichten zu Schadenersatz. Alle Rechte für den Fall der Patent-, Gebrauchsmuster oder Geschmacksmustereintragung vorbehalten.

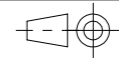

1:15

Gewicht [kg]: 101.57

		Datum	Name
	Erstellt	14.11.2023	AB
	Gepr.		
Zust.			

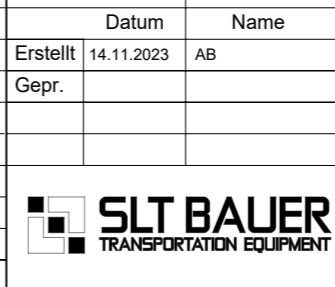

<b>Stapelgestell</b>		SKN4N-200x120x113-00	A3
			Revision
			1 1

COPYING, DELIVERY TO THIRD PARTIES AS WELL AS ILLEGAL UTILISATION OF TECHNICAL DOCUMENT IS NOT ALLOWED.

Maßstab in cm / SCALE IN CM



Diese Zeichnung darf weder vervielfältigt, Dritten zugänglich gemacht noch widerrechtlich benutzt werden. Nach ihrer gefertigten Teile dürfen vom Lieferanten Dritten weder zugänglich gemacht, überlassen noch verkauft werden.

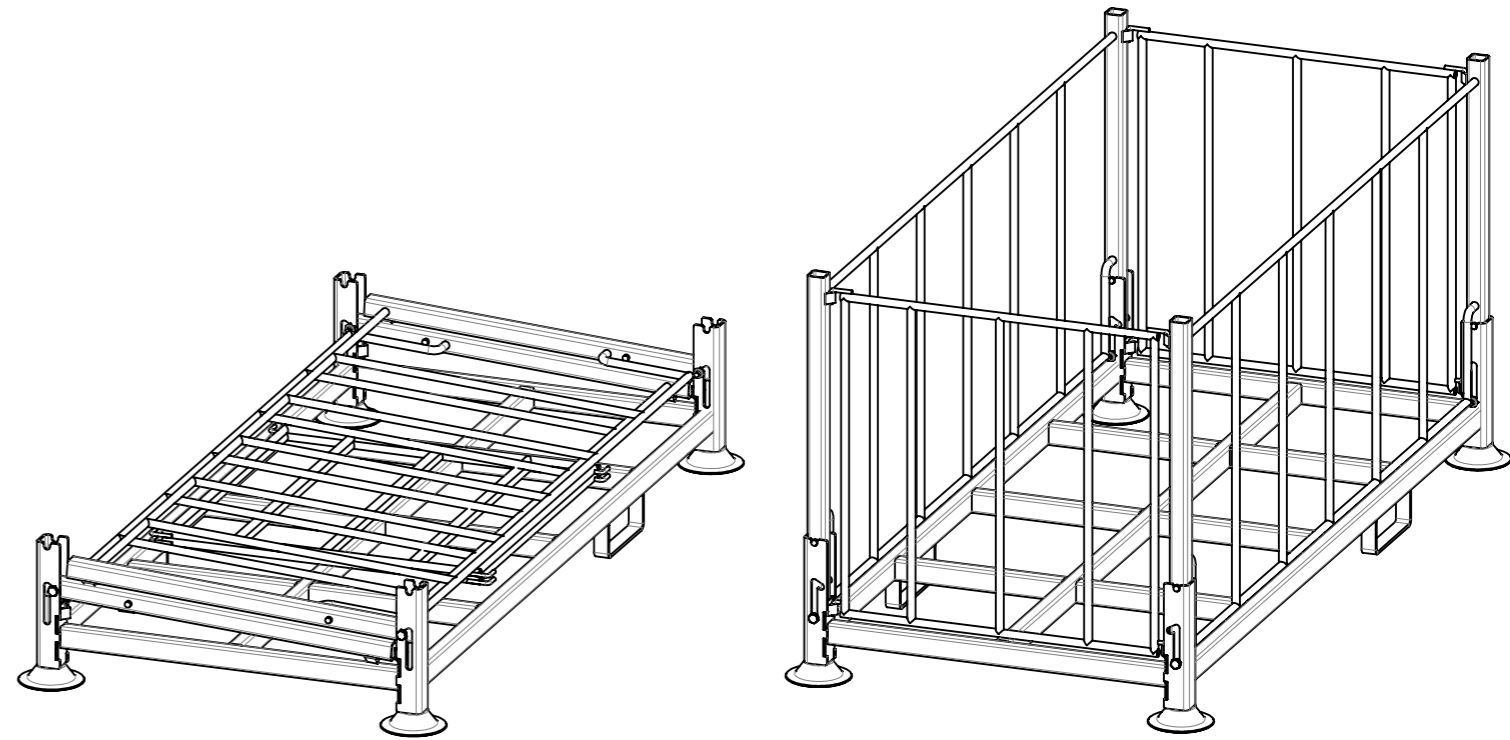
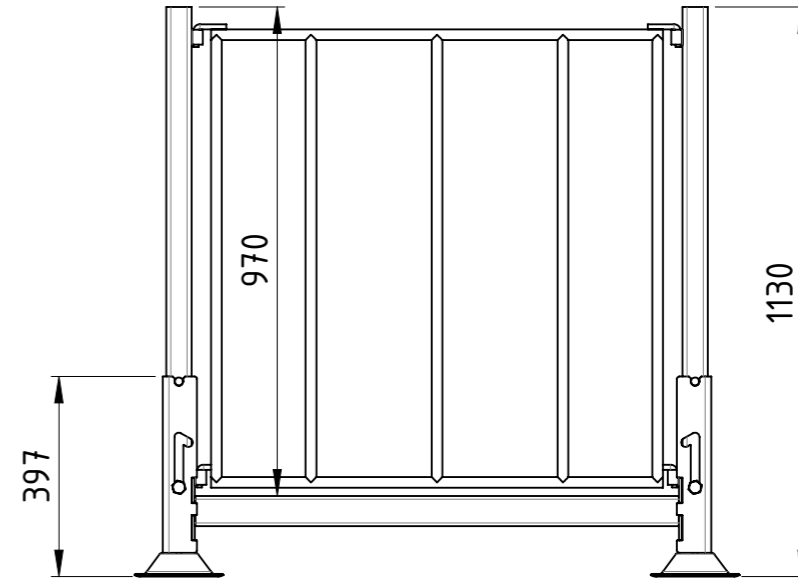
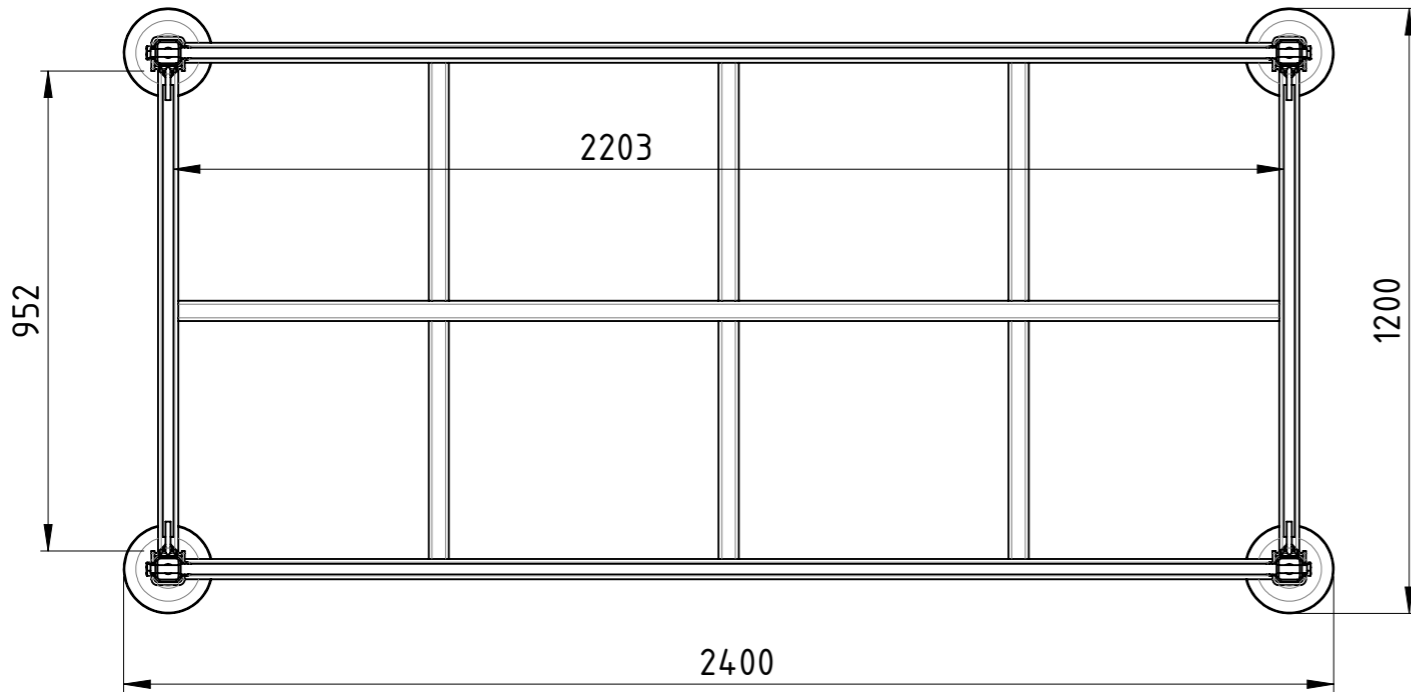
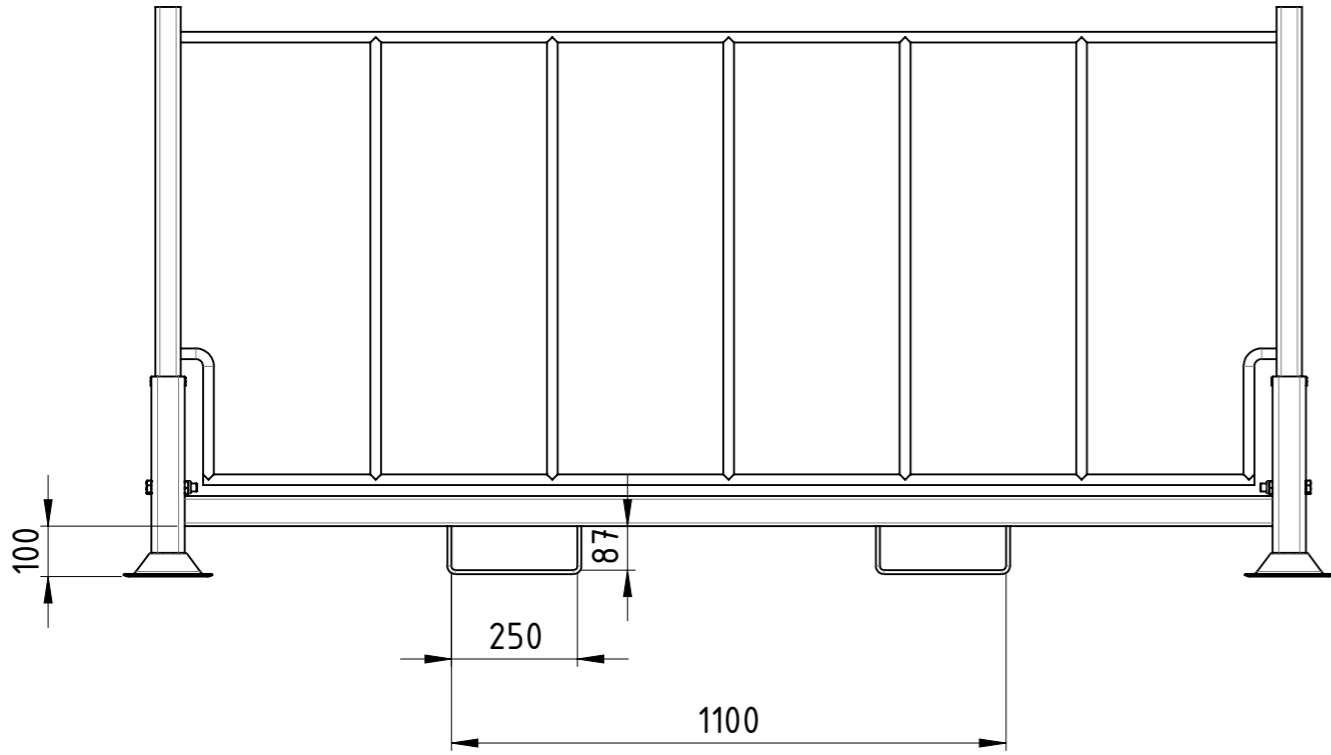

Traglast 600 kg, Auflast 1200 kg,  
lackiert RAL 5012 Lichtblau

Weitergabe sowie Vervielfältigung dieses Dokumentes, Verwertung und Mitteilung seines Inhalts sind verboten, soweit nicht ausdrücklich gestattet. Zuwiderhandlungen verpflichten zu Schadensersatz. Alle Rechte für den Fall der Patent-, Gebrauchsmuster oder Geschmacksmustereintragung vorbehalten.

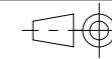

1:15

Gewicht [kg]: 120.63

Zust.			

Datum	Name
Erstellt 14.11.2023	AB
Gepr.	

<b>Stapelgestell</b>		SKN4N-240x120x113-00	A3

COPYING, DELIVERY TO THIRD PARTIES AS WELL AS ILLEGAL UTILISATION OF TECHNICAL DOCUMENT IS NOT ALLOWED.

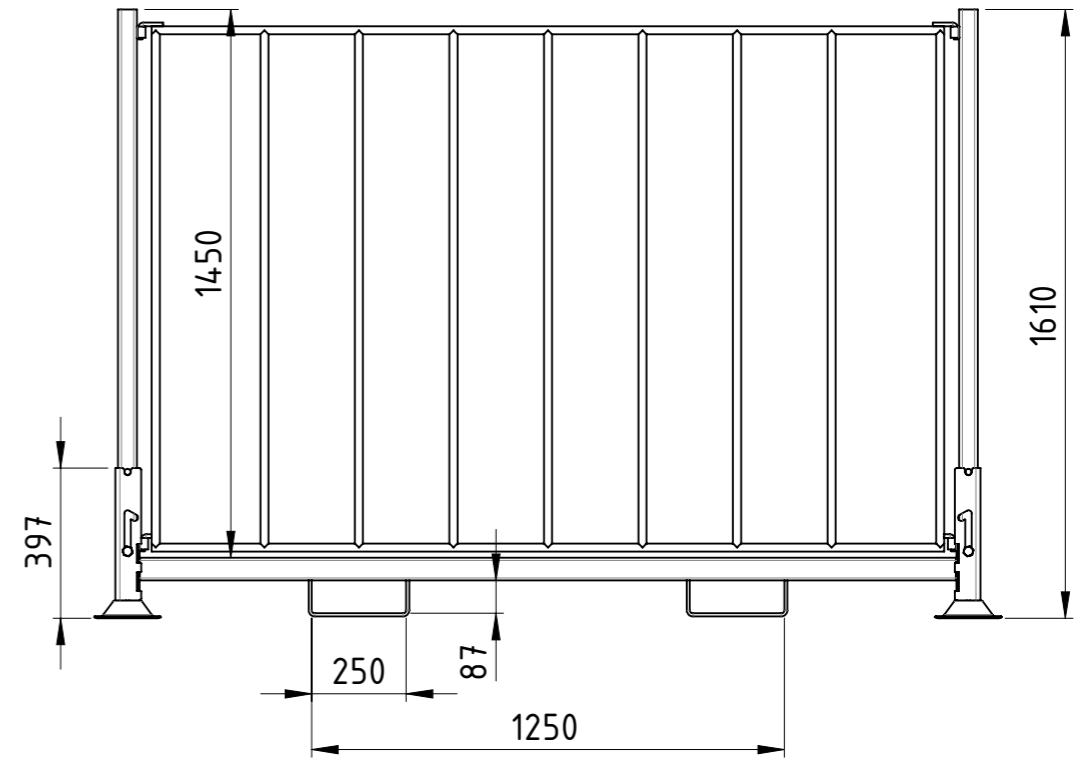
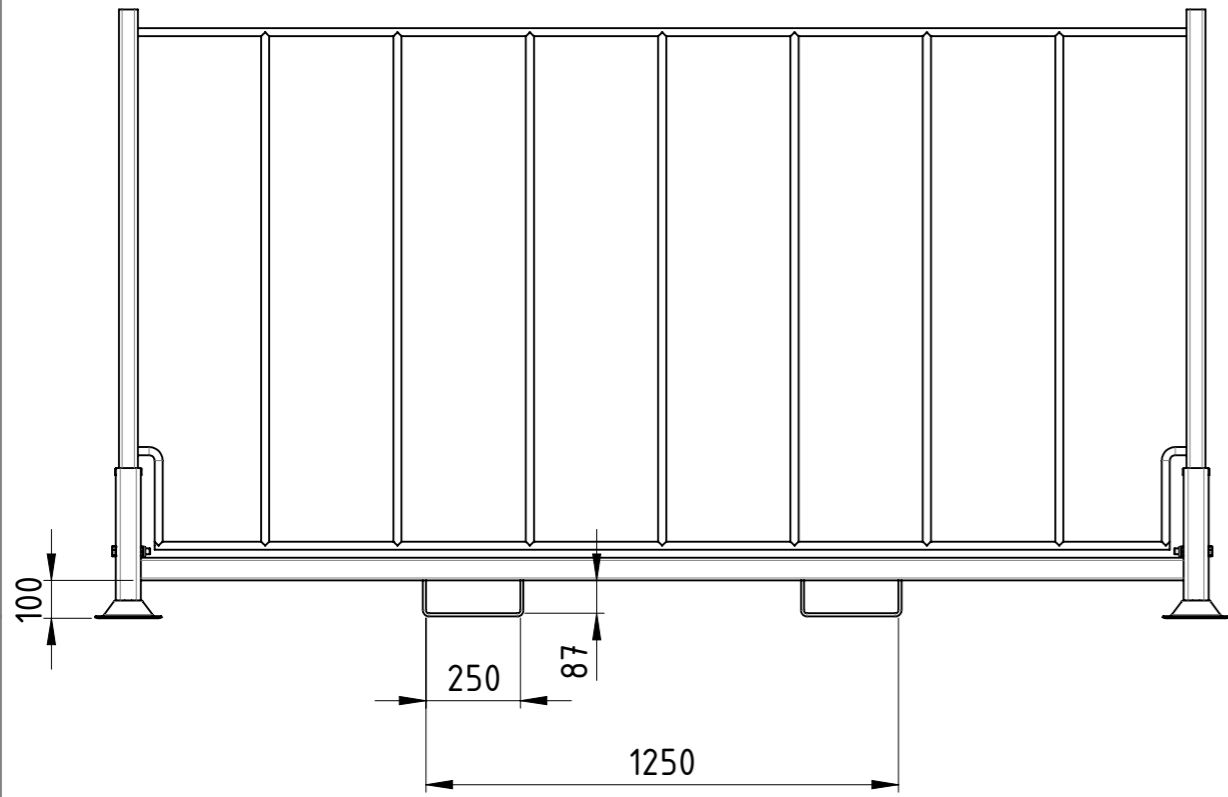

Maßstab in cm / SCALE IN CM  
0 1 2 3 4 5

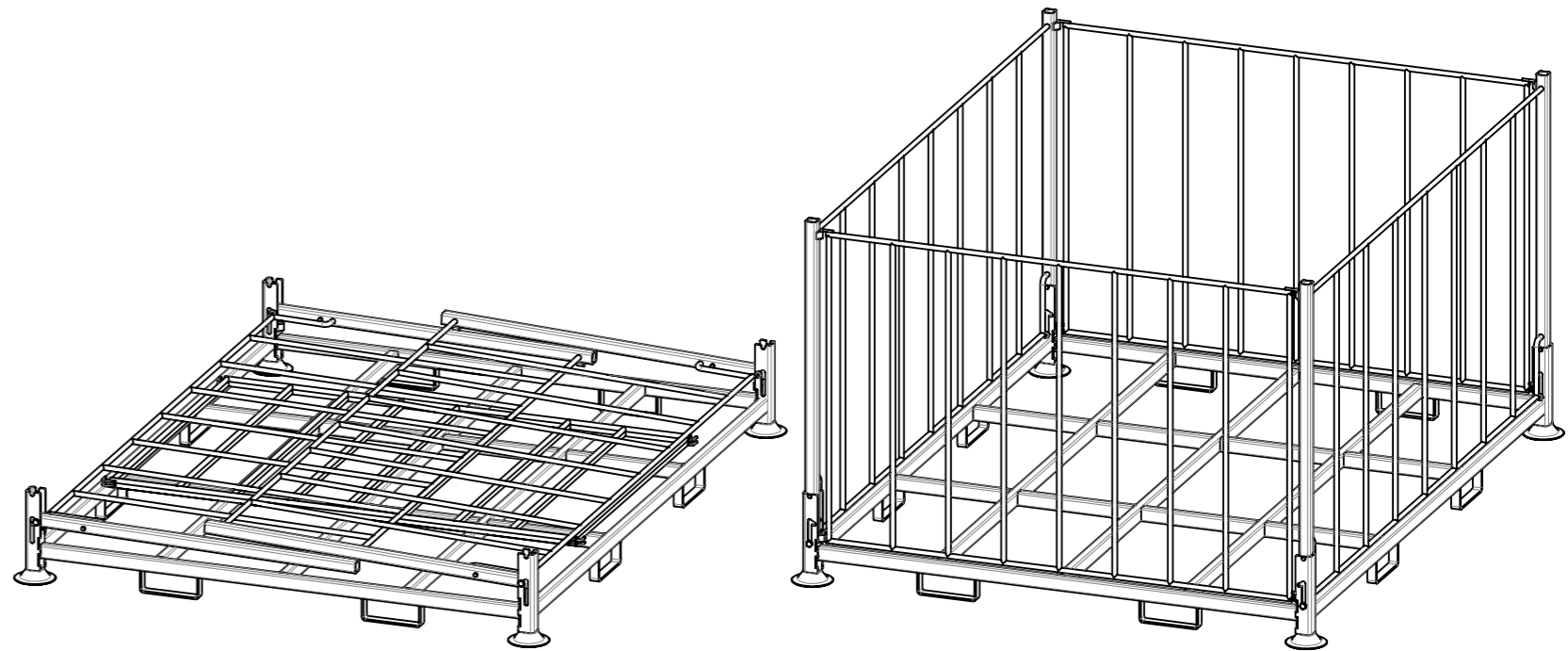
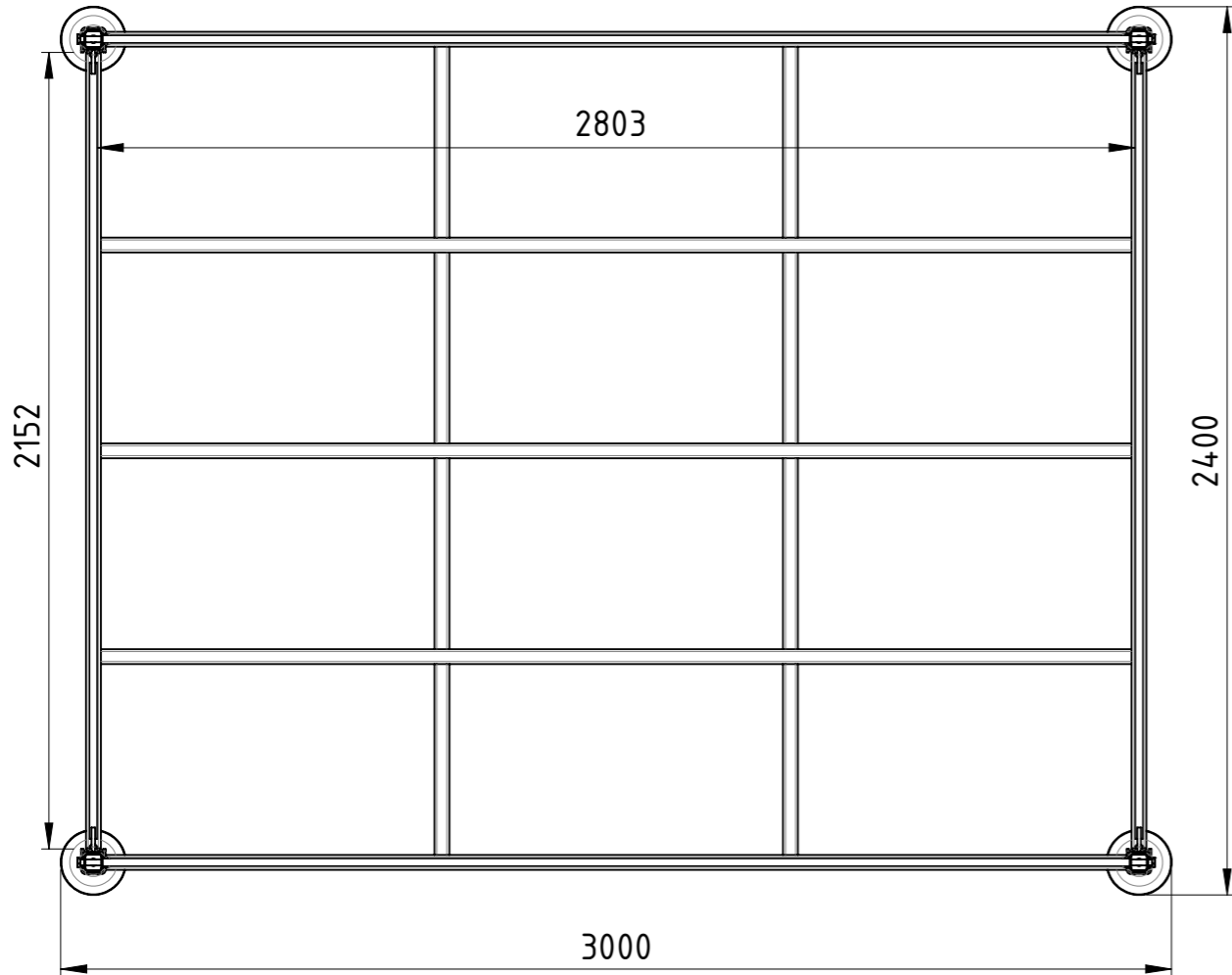

Diese Zeichnung darf weder vervielfältigt, Dritten zugänglich gemacht noch widerrechtlich benutzt werden. Nach ihrer gefertigte Teile dürfen vom Lieferanten Dritten weder zugänglich gemacht, überlassen noch verkauft werden.

Traglast 600 kg, Auflast 1200 kg,  
lackiert RAL 5012 Lichtblau

Weitergabe sowie Vervielfältigung dieses Dokumentes, Verwertung und Mitteilung seines Inhalts sind verboten, soweit nicht ausdrücklich gestattet. Zuwiderhandlungen verpflichten zu Schadenersatz. Alle Rechte für den Fall der Patent-, Gebrauchsmuster oder Geschmacksmustereintragung vorbehalten.

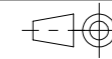

1:20

Gewicht [kg]: 219.11

		Datum	Name
Erstellt	14.11.2023	AB	
Gepr.			
Zust.			

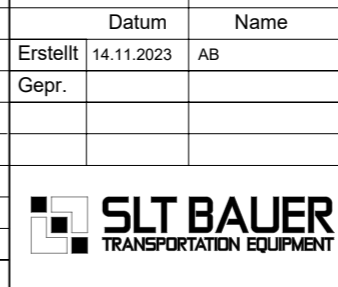

**Stapelgestell**

**SKN4N-300x240x161-00**

Revision	A3
	1 1