

Traglast 1000 kg,  
 4x Polyurethan-Rollen (2x Bockrollen,  
 2x Lenkrollen mit Totalfeststeller),  
 15 mm filmbeschichtete Multiplexplatte,  
 kunstharzlackiert RAL 5012 Lichtblau

Weitergabe sowie Vervielfältigung dieses Dokumentes, Verwertung und Mitteilung seines Inhalts sind verboten, soweit nicht ausdrücklich gestattet. Zuwiderhandlungen verpflichten zu Schadenersatz. Alle Rechte für den Fall der Patent-, Gebrauchsmuster oder Geschmacksmustereintragung vorbehalten.				1:10	Gewicht [kg]: 40.475
		Datum	Name		
		Erstellt	12.12.2018	AB	
		Gepr.			
				<b>Vierwandwagen Gitter</b>	
				<b>VIG-085x050-PU2BF-00</b>	
				Revision	A3
Zust.				1	1

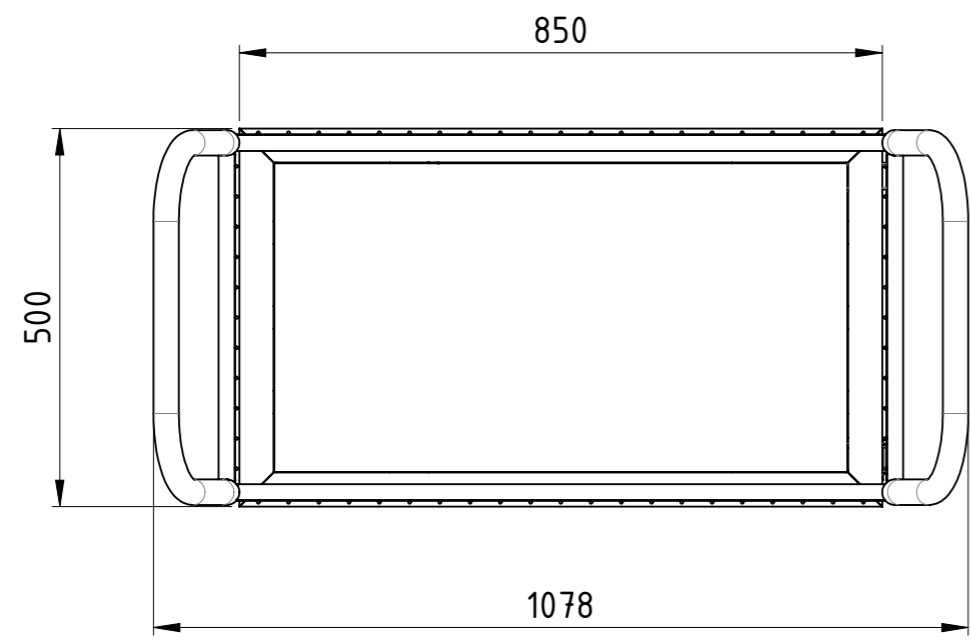

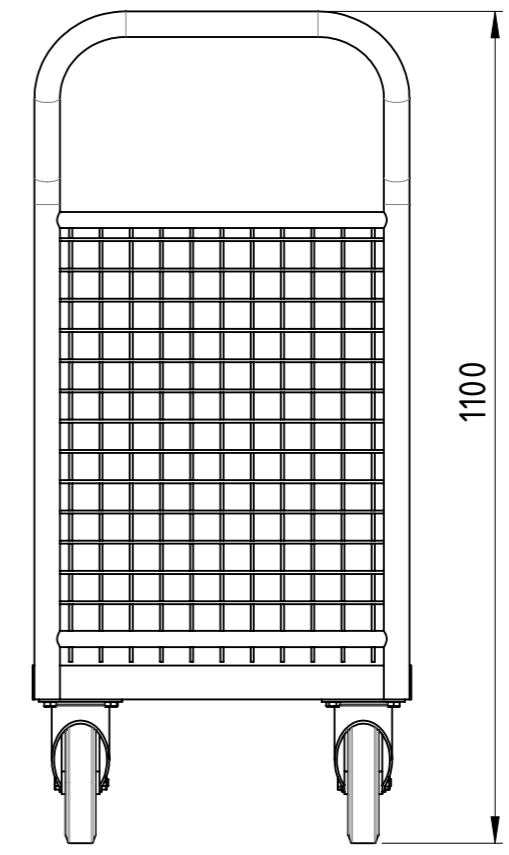
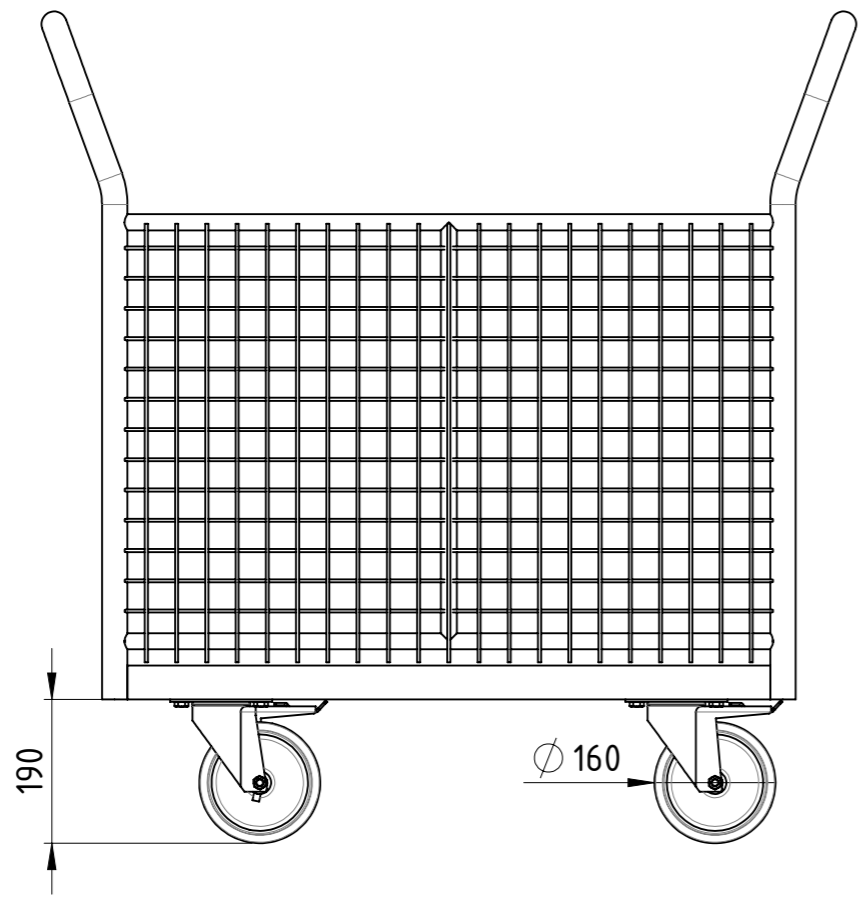

Traglast 1000 kg,  
 4x Polyurethan-Lenkrollen (2x Lenkrollen mit Totalfeststeller),  
 15 mm filmbeschichtete Multiplexplatte,  
 kunstharzlackiert RAL 5012 Lichtblau

Weitergabe sowie Vervielfältigung dieses Dokumentes, Verwertung und Mitteilung seines Inhalts sind verboten, soweit nicht ausdrücklich gestattet. Zuwiderhandlungen verpflichten zu Schadenersatz. Alle Rechte für den Fall der Patent-, Gebrauchsmuster oder Geschmacksmustereintragung vorbehalten.				1:10	Gewicht [kg]: 40.738
		Datum	Name		
		Erstellt	12.12.2018	AB	
		Gepr.			
				<b>Vierwandwagen Gitter</b>	
				<b>VIG-085x050-PU2TF-00</b>	
				Revision	A3
Zust.				1	1





Diese Zeichnung darf weder vervielfältigt, Dritten zugänglich gemacht noch widerrechtlich benutzt werden. Nach ihrer gefertigte Teile dürfen vom Lieferanten Dritten weder zugänglich gemacht, überlassen noch verkauft werden.

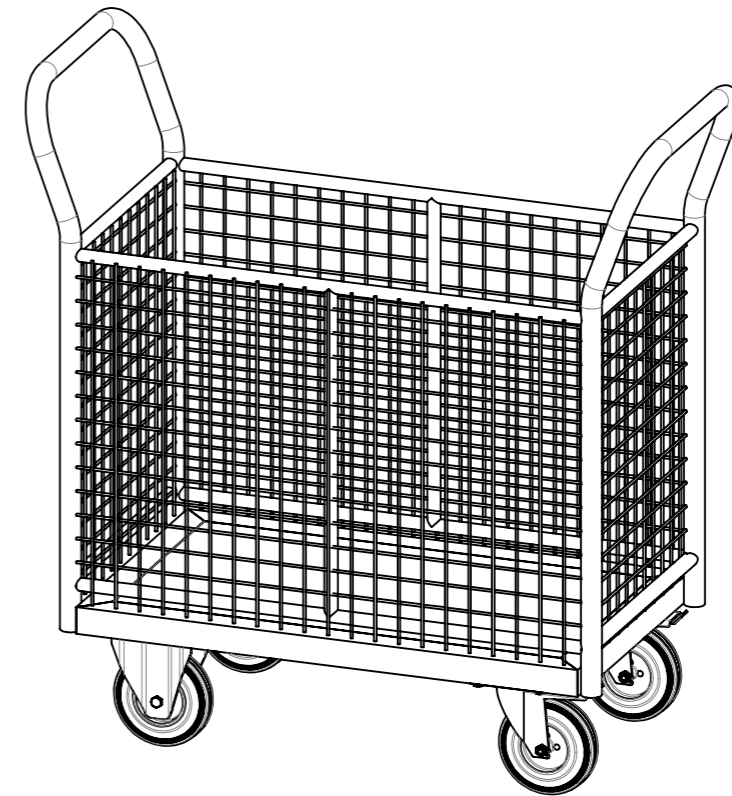
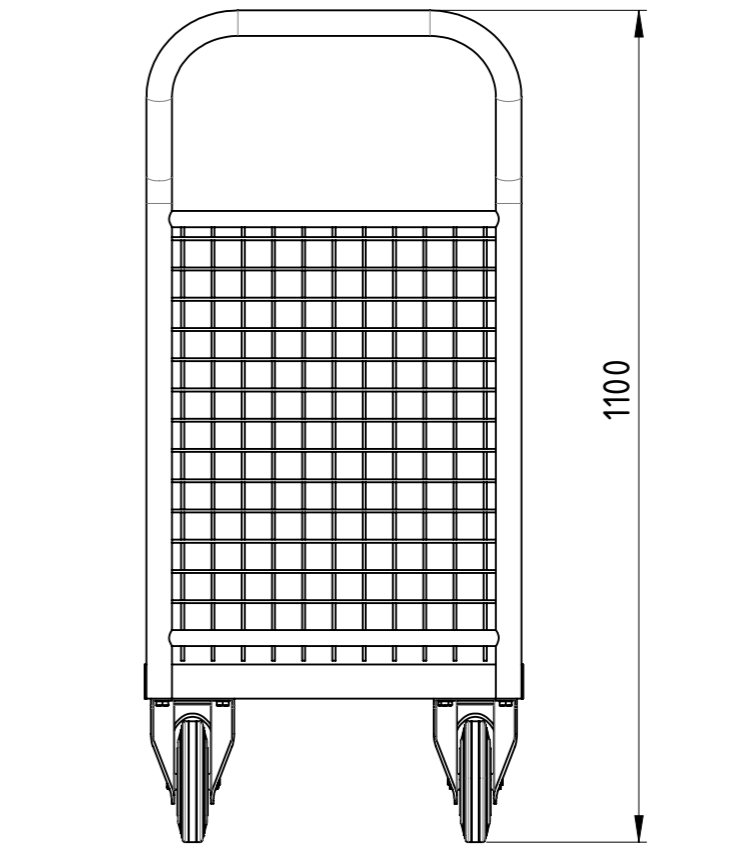
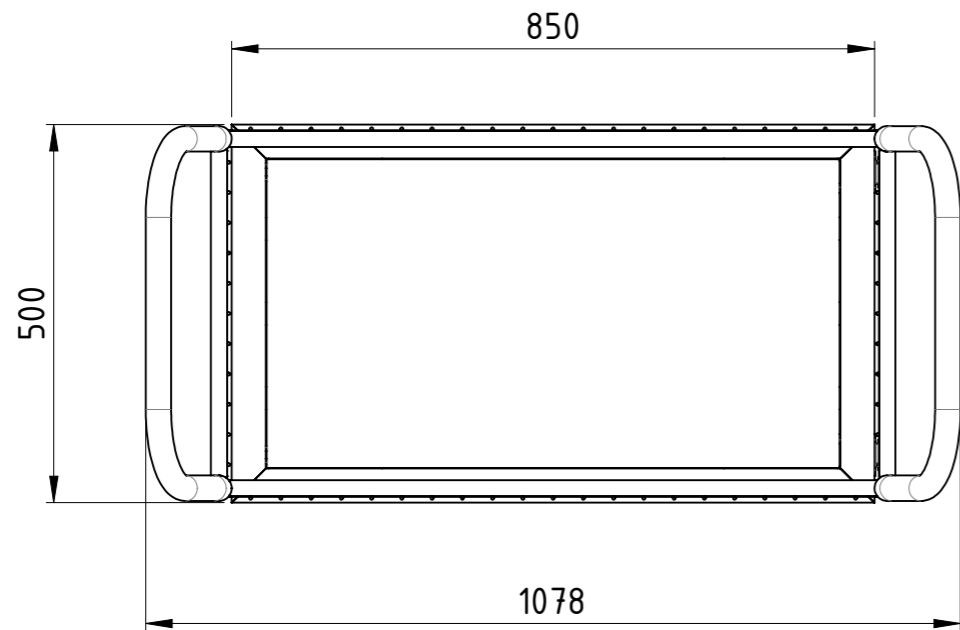
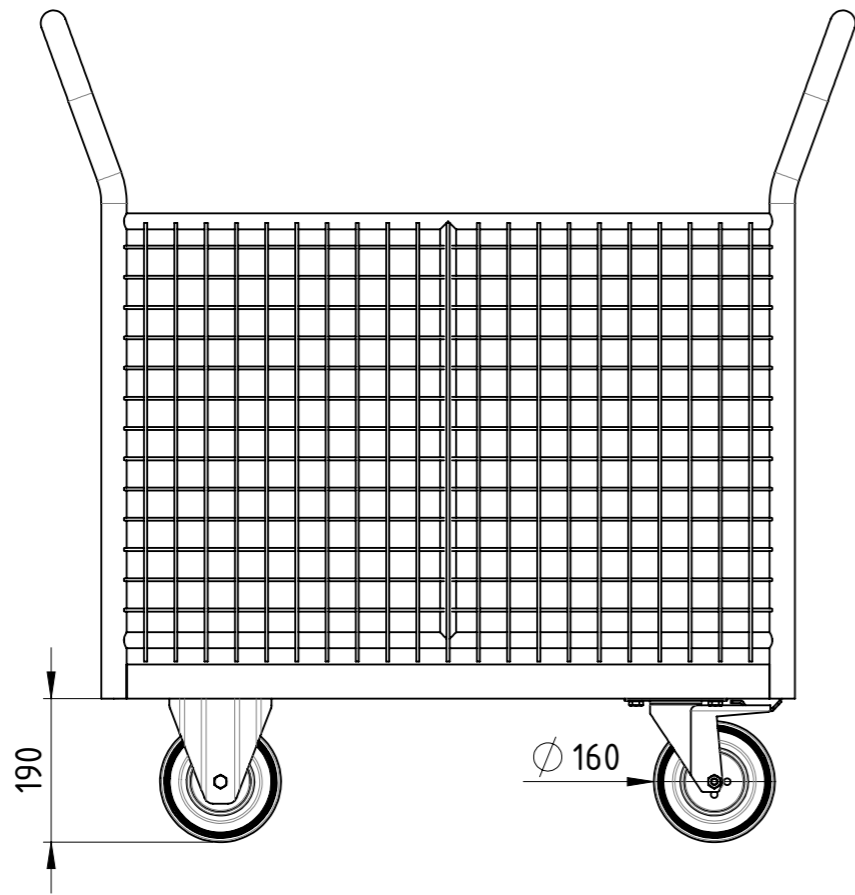

Traglast 500 kg,  
 4x Vollgummi-Rollen (2x Bockrollen,  
 2x Lenkrollen mit Totalfeststeller),  
 15 mm filmbeschichtete Multiplexplatte,  
 kunstharzlackiert RAL 5012 Lichtblau

Weitergabe sowie Vervielfältigung dieses Dokumentes, Verwertung und Mitteilung seines Inhalts sind verboten, soweit nicht ausdrücklich gestattet. Zuwiderhandlungen verpflichten zu Schadenersatz. Alle Rechte für den Fall der Patent-, Gebrauchsmuster oder Geschmacksmustereintragung vorbehalten.				1:10	Gewicht [kg]: 40.897
		Datum	Name		
		Erstellt	12.12.2018	AB	
		Gepr.			
				<b>Vierwandwagen Gitter</b>	
				<b>VIG-085x050-VG2BF-00</b>	
				Revision	A3
Zust.				1	1





Diese Zeichnung darf weder vervielfältigt, Dritten zugänglich gemacht noch widerrechtlich benutzt werden. Nach ihrer gefertigte Teile dürfen vom Lieferanten Dritten weder zugänglich gemacht, überlassen noch verkauft werden.

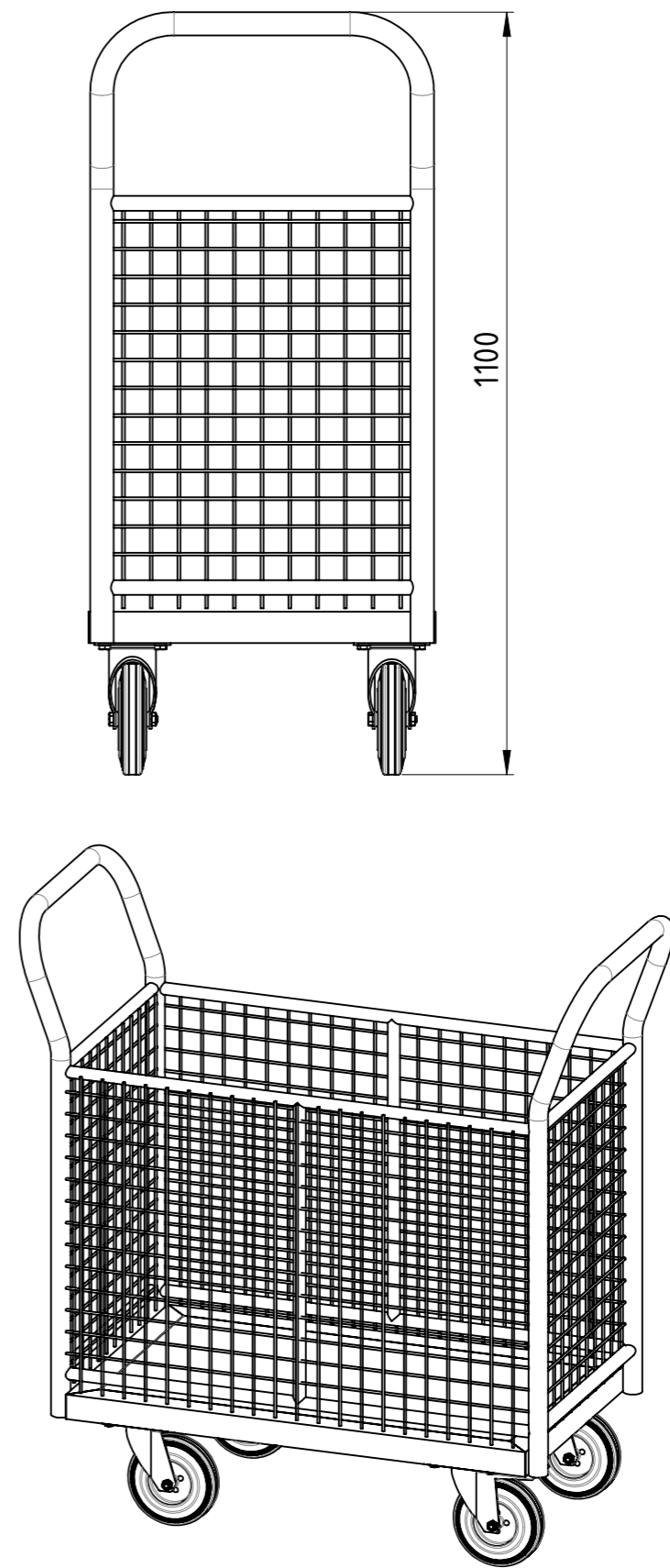
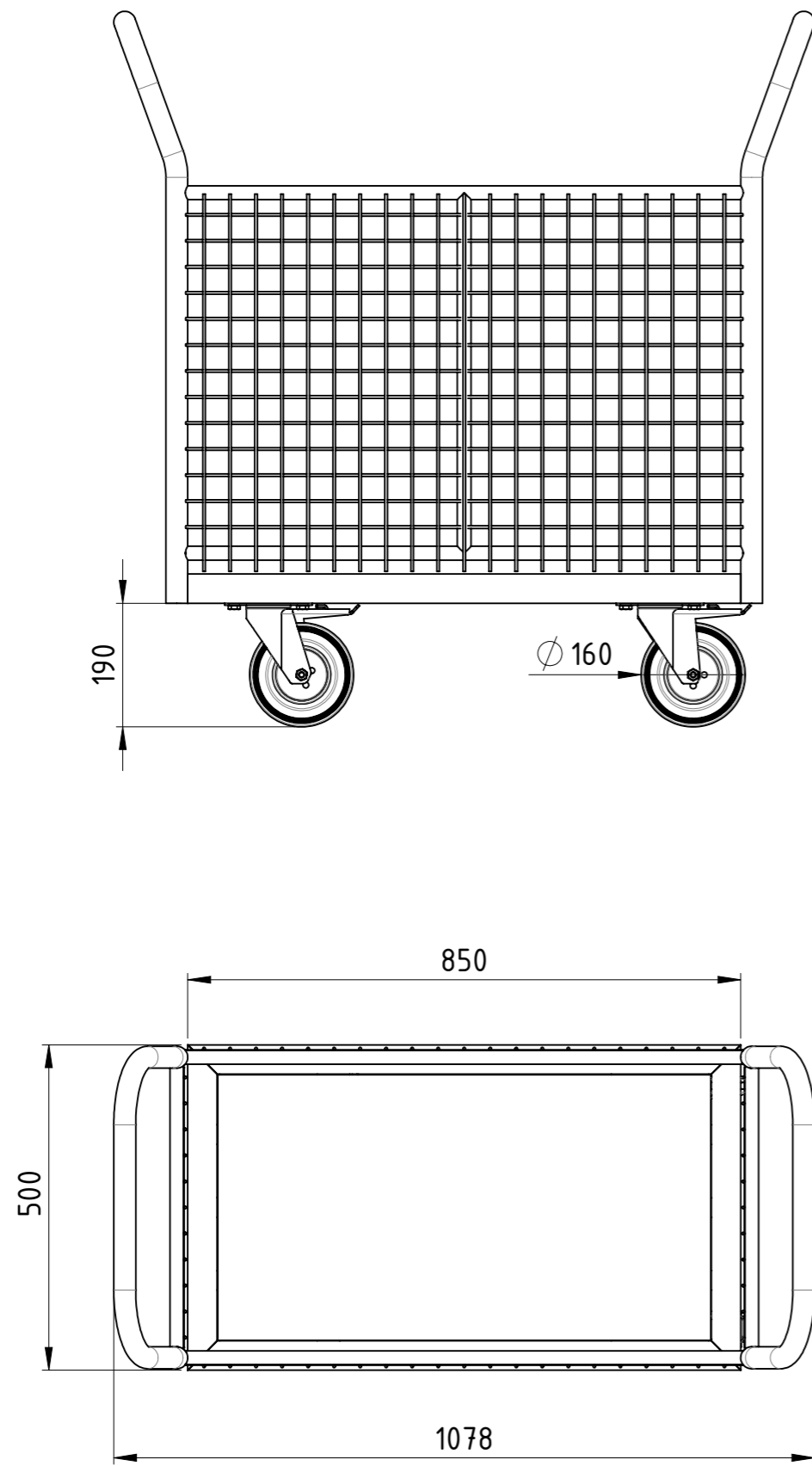

Traglast 500 kg,  
 4x Vollgummi-Lenkrollen (2x Lenkrollen mit Totalfeststeller),  
 15 mm filmbeschichtete Multiplexplatte,  
 kunstharzlackiert RAL 5012 Lichtblau

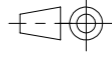
Weitergabe sowie Vervielfältigung dieses Dokumentes, Verwertung und Mitteilung seines Inhalts sind verboten, soweit nicht ausdrücklich gestattet. Zuwiderhandlungen verpflichten zu Schadenersatz. Alle Rechte für den Fall der Patent-, Gebrauchsmuster oder Geschmacksmustereintragung vorbehalten.				1:10	Gewicht [kg]: 40.645
		Datum	Name		
		Erstellt	12.12.2018	AB	
		Gepr.			
				<b>Vierwandwagen Gitter</b>	
				<b>VIG-085x050-VG2TF-00</b>	
				Revision	A3
Zust.				1	1





Diese Zeichnung darf weder vervielfältigt, Dritten zugänglich gemacht noch widerrechtlich benutzt werden. Nach ihrer gefertigte Teile dürfen vom Lieferanten Dritten weder zugänglich gemacht, überlassen noch verkauft werden.

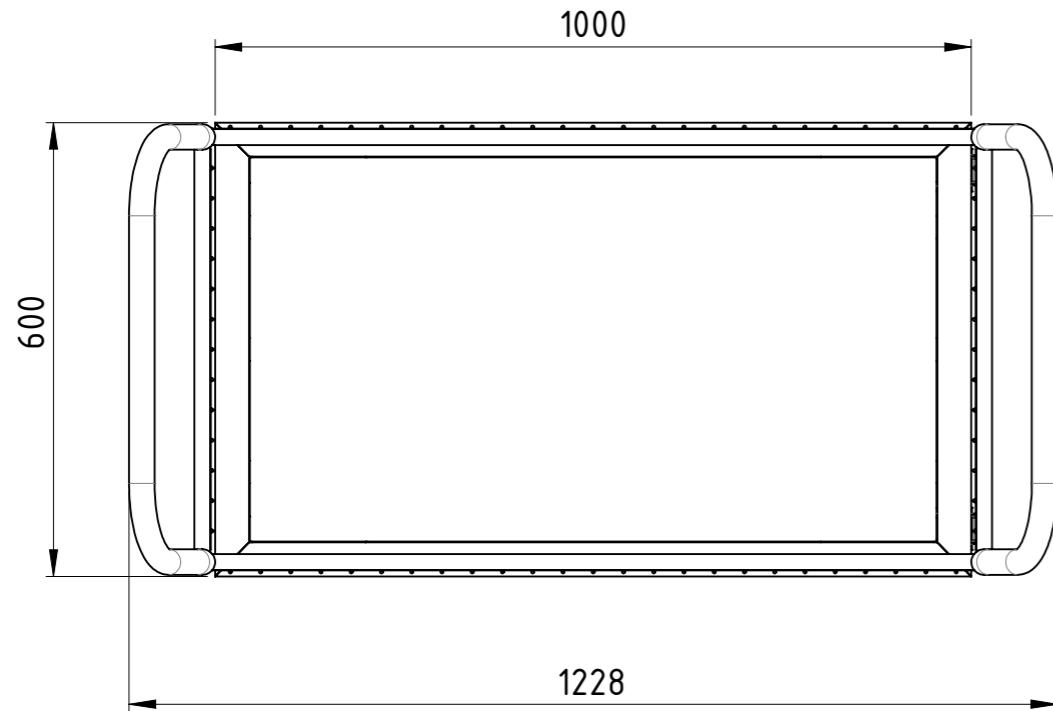
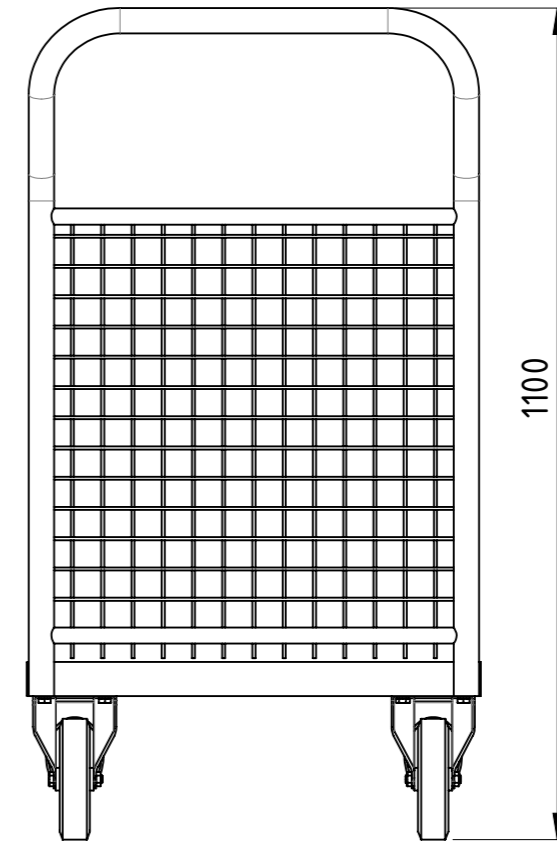
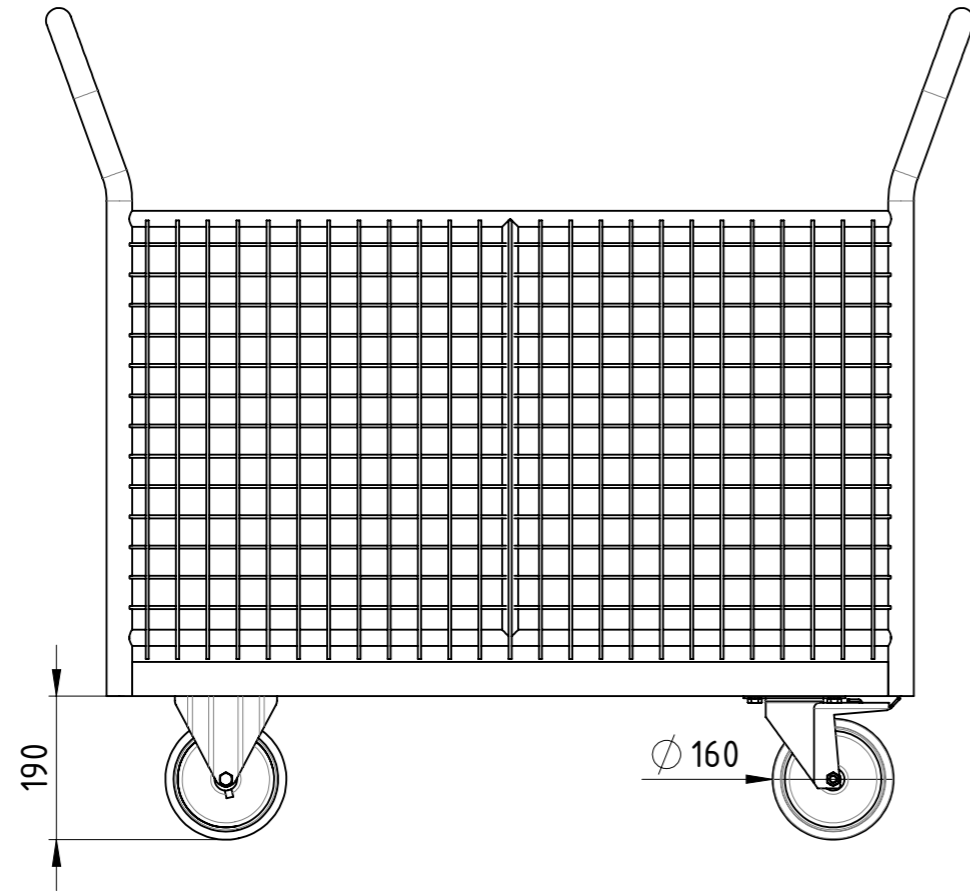

Traglast 1000 kg,  
 4x Polyurethan-Rollen (2x Bockrollen,  
 2x Lenkrollen mit Totalfeststeller),  
 15 mm filmbeschichtete Multiplexplatte,  
 kunstharzlackiert RAL 5012 Lichtblau

Weitergabe sowie Vervielfältigung dieses Dokumentes, Verwertung und Mitteilung seines Inhalts sind verboten, soweit nicht ausdrücklich gestattet. Zuwiderhandlungen verpflichten zu Schadenersatz. Alle Rechte für den Fall der Patent-, Gebrauchsmuster oder Geschmacksmustereintragung vorbehalten.			1:10	Gewicht [kg]: 46.369
	Datum	Name		
	Erstellt 12.12.2018	AB		
	Gepr.			
			<b>Vierwandwagen Gitter</b>	
			<b>VIG-100x060-PU2BF-00</b>	A3
Zust.			Revision	1 1







Diese Zeichnung darf weder vervielfältigt, Dritten zugänglich gemacht noch widerrechtlich benutzt werden. Nach ihrer gefertigte Teile dürfen vom Lieferanten Dritten weder zugänglich gemacht, überlassen noch verkauft werden.

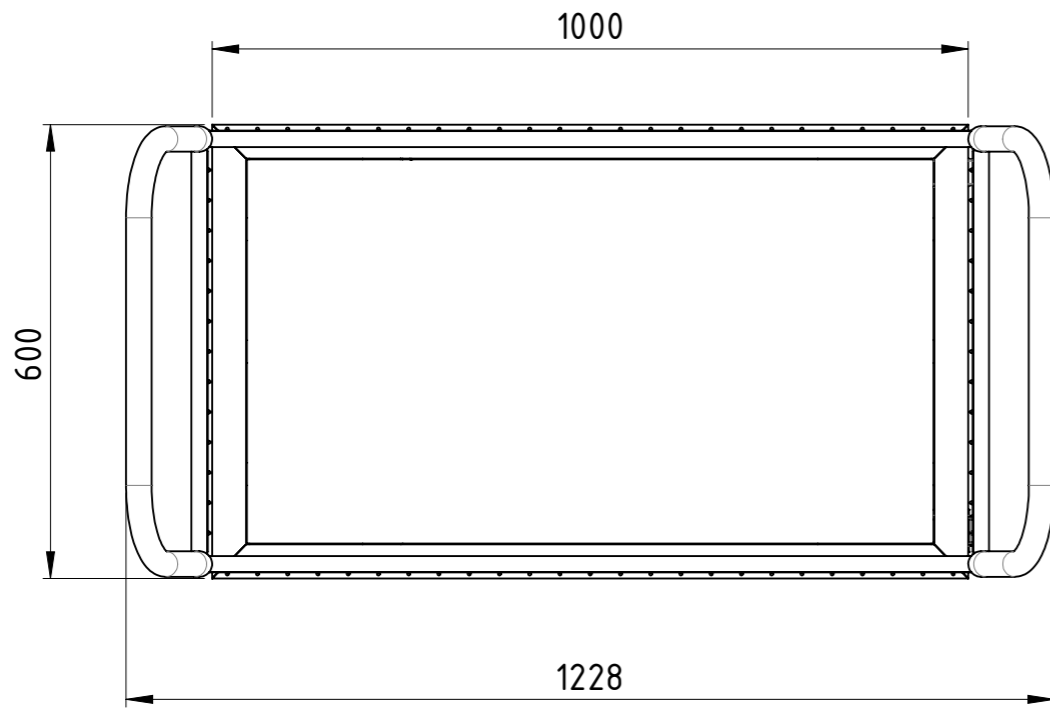
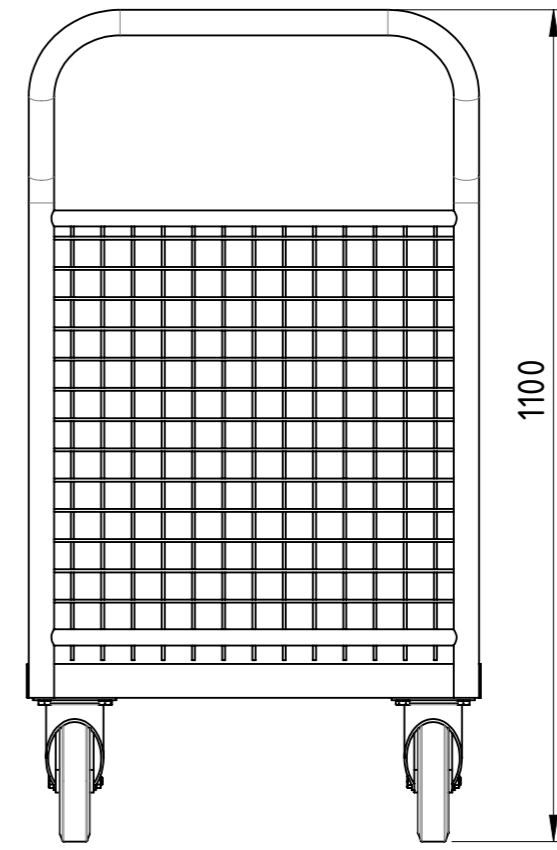
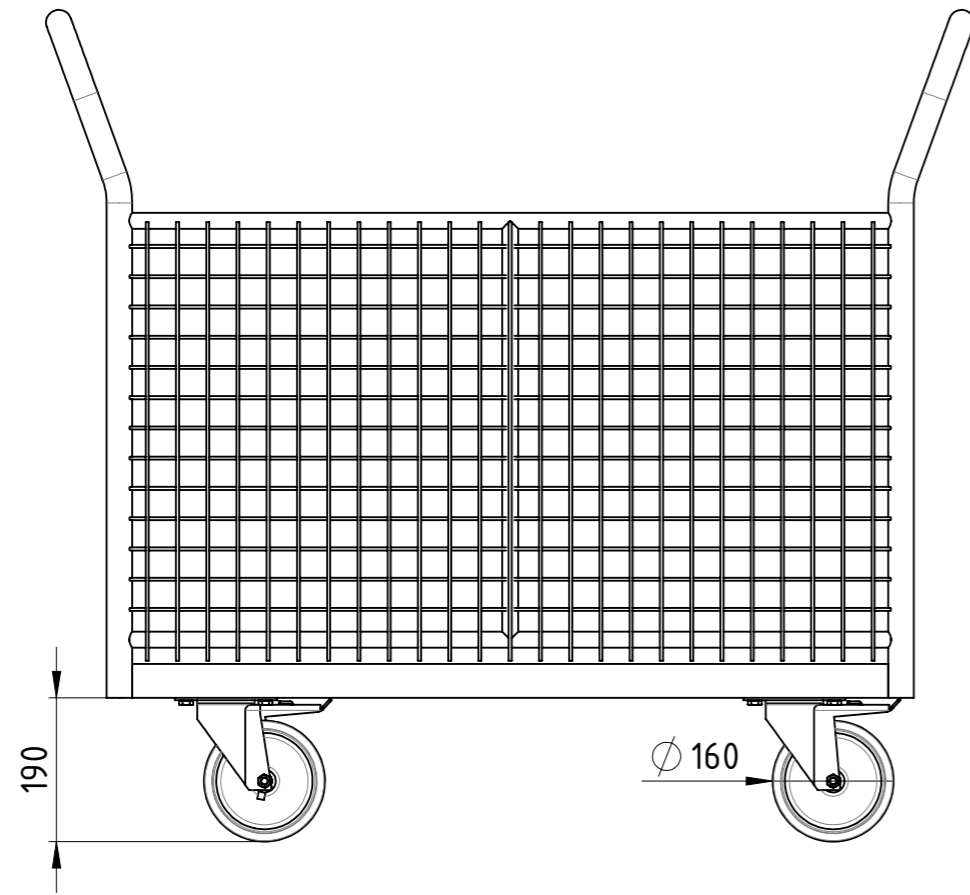

Traglast 1000 kg,  
 4x Polyurethan-Lenkrollen (2x Lenkrollen mit Totalfeststeller),  
 15 mm filmbeschichtete Multiplexplatte,  
 kunstharzlackiert RAL 5012 Lichtblau

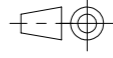
Weitergabe sowie Vervielfältigung dieses Dokumentes, Verwertung und Mitteilung seines Inhalts sind verboten, soweit nicht ausdrücklich gestattet. Zuwiderhandlungen verpflichten zu Schadenersatz. Alle Rechte für den Fall der Patent-, Gebrauchsmuster oder Geschmacksmustereintragung vorbehalten.				1:10	Gewicht [kg]: 46.632
		Datum	Name		
		Erstellt	12.12.2018	AB	
		Gepr.			
				<b>Vierwandwagen Gitter</b>	
				<b>VIG-100x060-PU2TF-00</b>	
				Revision	A3
Zust.				1	1



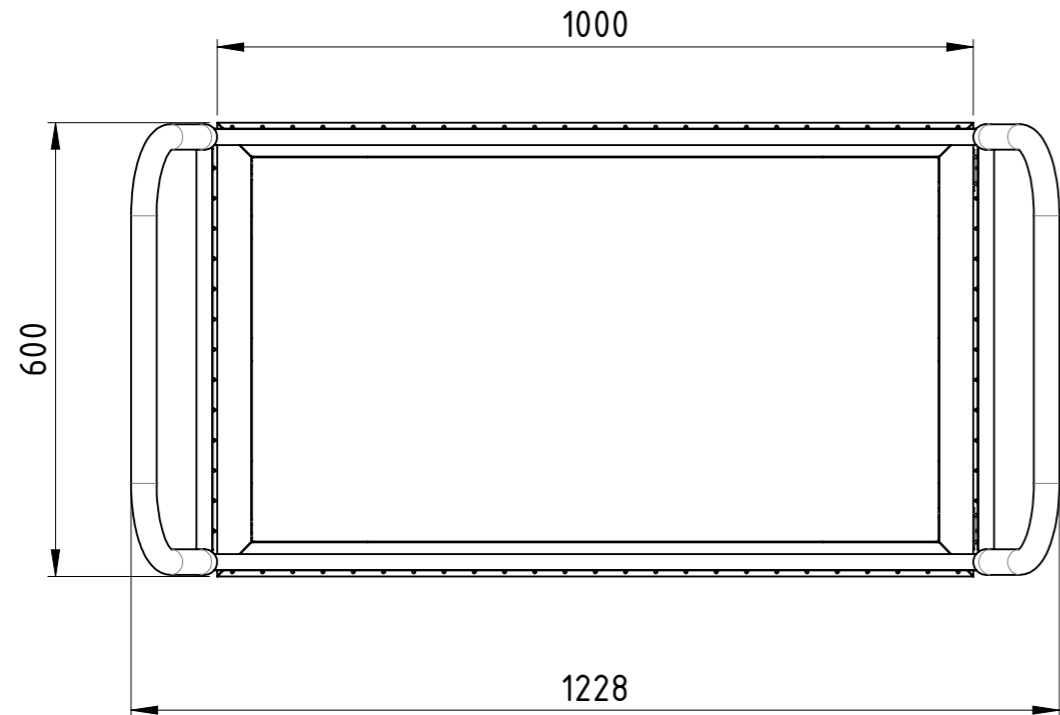
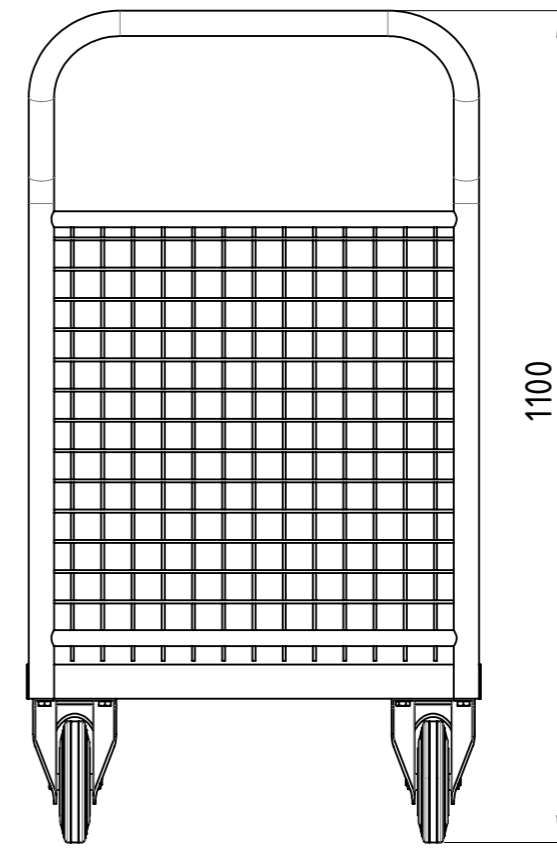
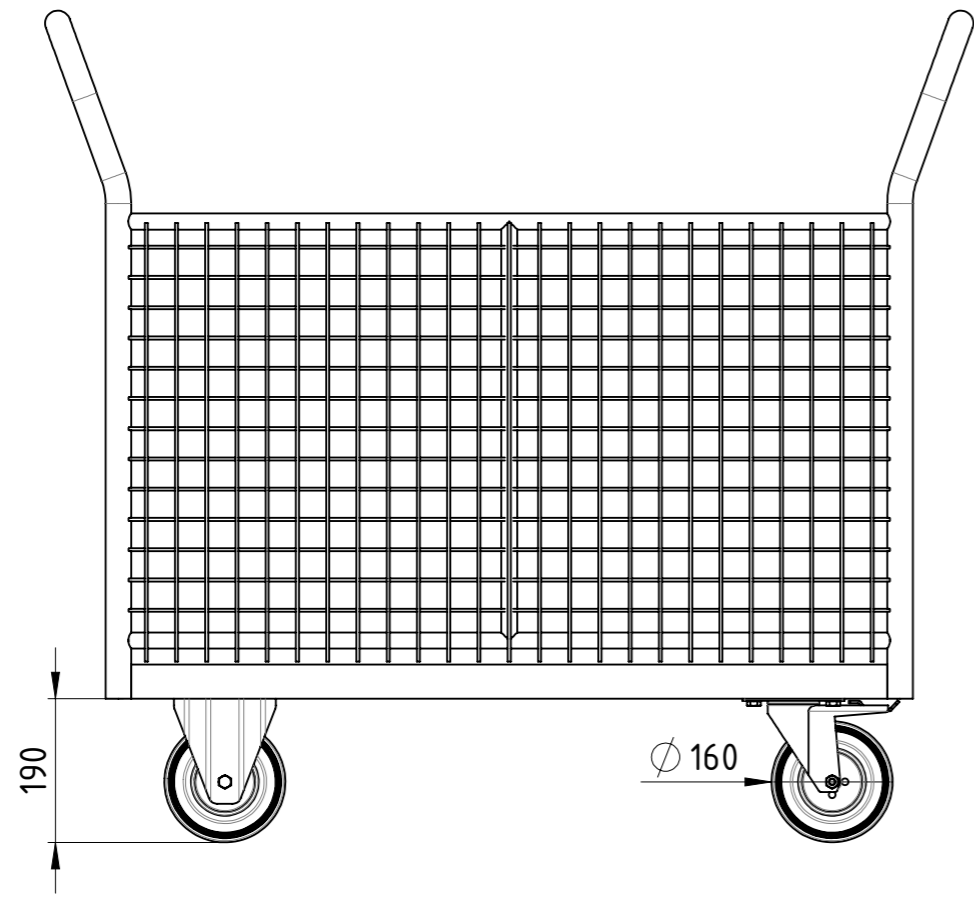

Diese Zeichnung darf weder vervielfältigt, Dritten zugänglich gemacht noch widerrechtlich benutzt werden. Nach ihrer gefertigte Teile dürfen vom Lieferanten Dritten weder zugänglich gemacht, überlassen noch verkauft werden.

Traglast 500 kg,  
 4x Vollgummi-Rollen (2x Bockrollen,  
 2x Lenkrollen mit Totalfeststeller),  
 15 mm filmbeschichtete Multiplexplatte,  
 kunstharzlackiert RAL 5012 Lichtblau

Weitergabe sowie Vervielfältigung dieses Dokumentes, Verwertung und Mitteilung seines Inhalts sind verboten, soweit nicht ausdrücklich gestattet. Zuwiderhandlungen verpflichten zu Schadenersatz. Alle Rechte für den Fall der Patent-, Gebrauchsmuster oder Geschmacksmustereintragung vorbehalten.

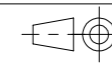

1:10

Gewicht [kg]: 46.792

	Datum	Name
Erstellt	12.12.2018	AB
Gepr.		
Zust.		

**SLT BAUER**  
 TRANSPORTATION EQUIPMENT

<b>Vierwandwagen Gitter</b>			
VIG-100x060-VG2BF-00		A3	
Revision	1	1	

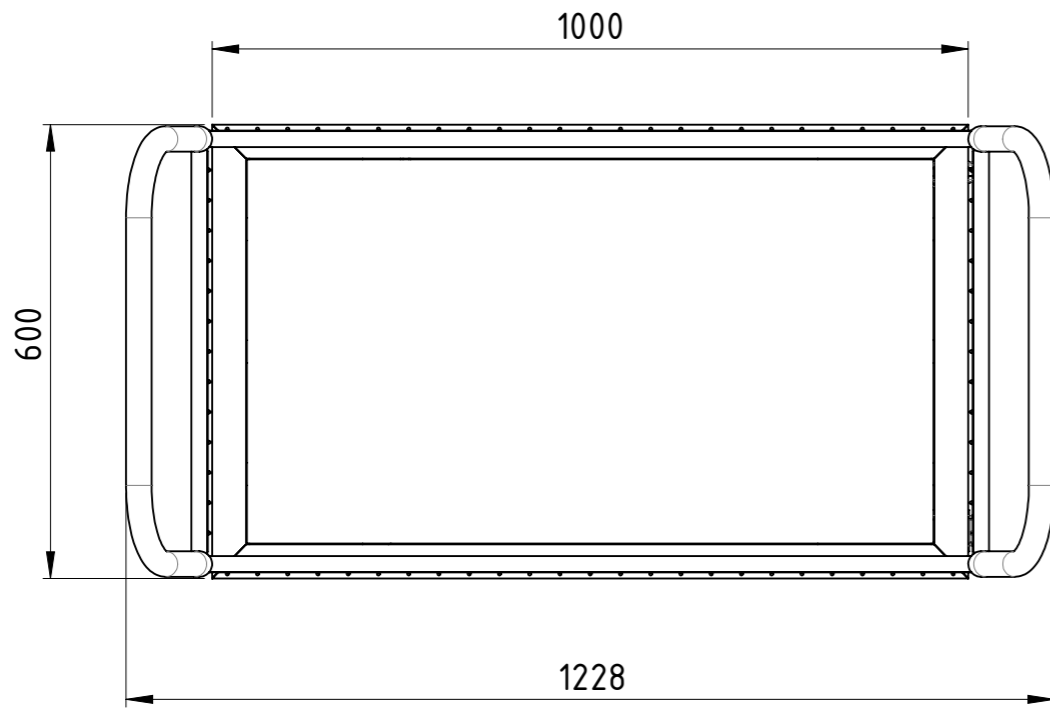
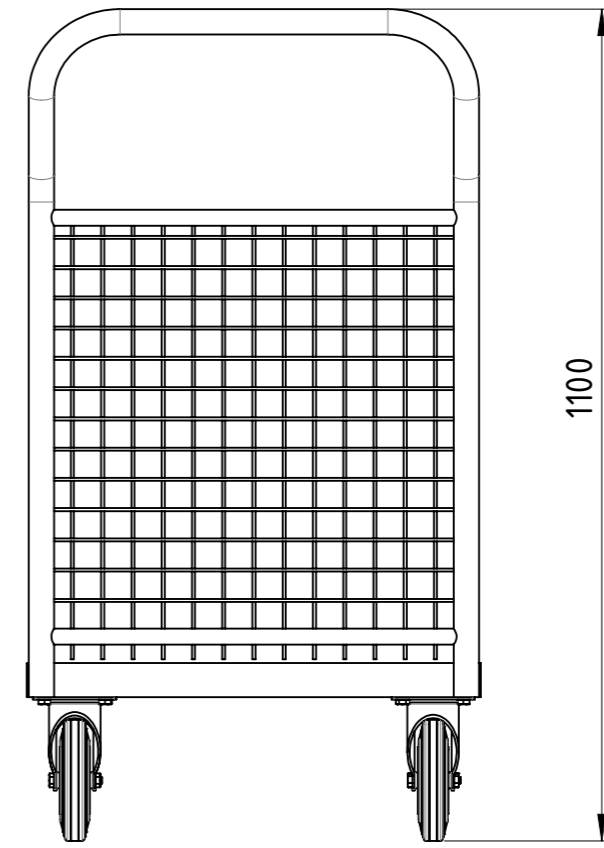
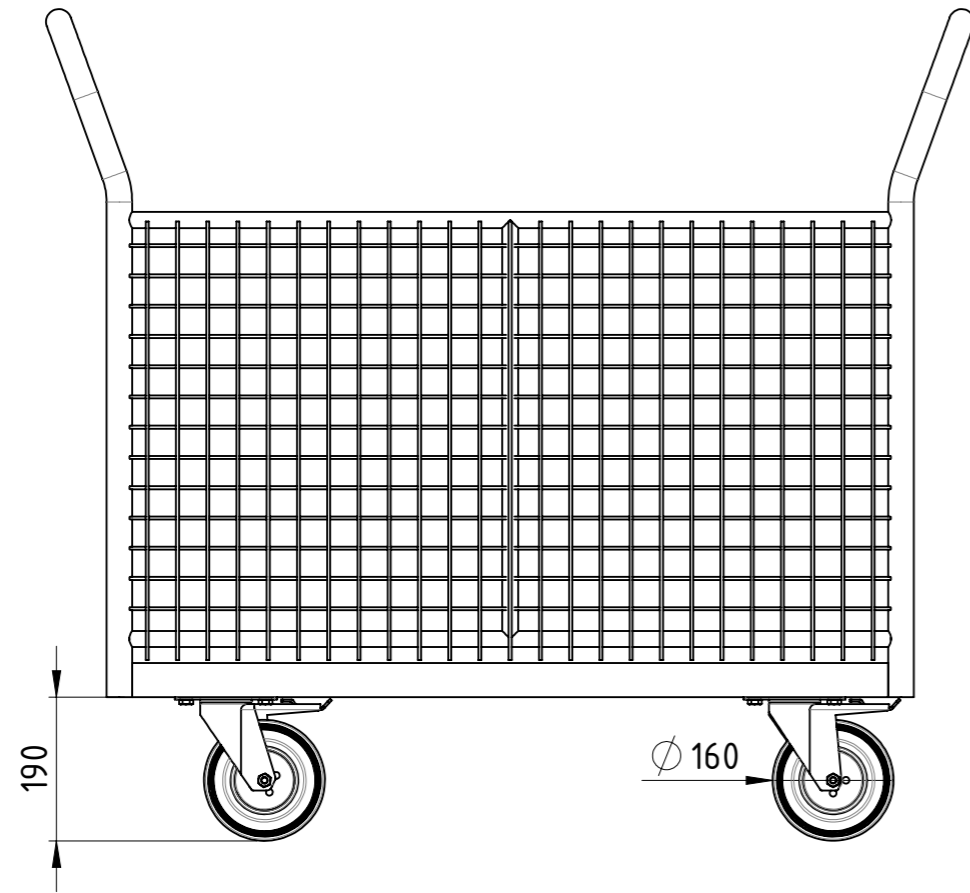

Diese Zeichnung darf weder vervielfältigt, Dritten zugänglich gemacht noch widerrechtlich benutzt werden. Nach ihrer gefertigte Teile dürfen vom Lieferanten Dritten weder zugänglich gemacht, überlassen noch verkauft werden.

Traglast 500 kg,  
 4x Vollgummi-Lenkrollen (2x Lenkrollen mit Totalfeststeller),  
 15 mm filmbeschichtete Multiplexplatte,  
 kunstharzlackiert RAL 5012 Lichtblau

Weitergabe sowie Vervielfältigung dieses Dokumentes, Verwertung und Mitteilung seines Inhalts sind verboten, soweit nicht ausdrücklich gestattet. Zuwiderhandlungen verpflichten zu Schadenersatz. Alle Rechte für den Fall der Patent-, Gebrauchsmuster oder Geschmacksmustereintragung vorbehalten.				1:10	Gewicht [kg]: 46.540
		Datum	Name		
		Erstellt	12.12.2018	AB	
		Gepr.			
				<b>Vierwandwagen Gitter</b>	
				VIG-100x060-VG2TF-00	
				Revision	A3
Zust.				1	1





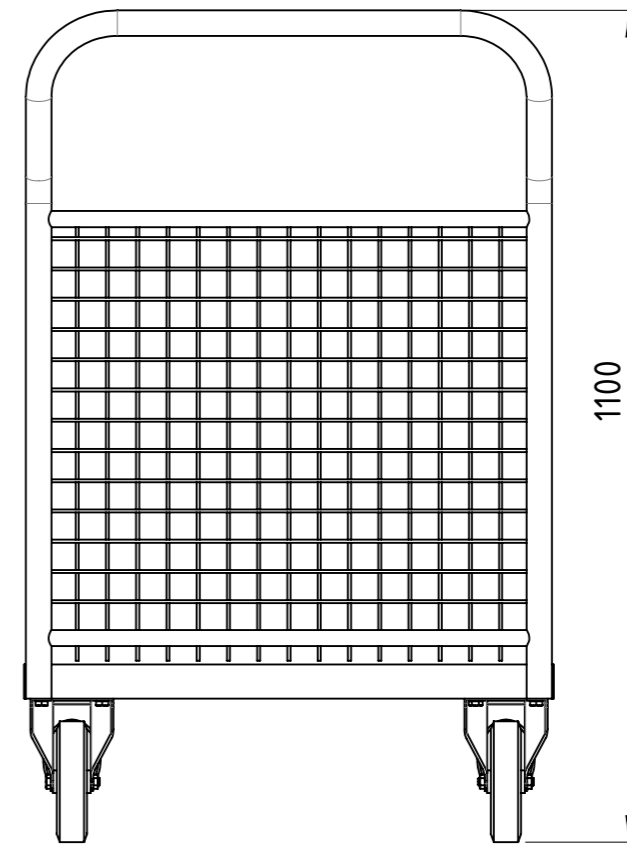
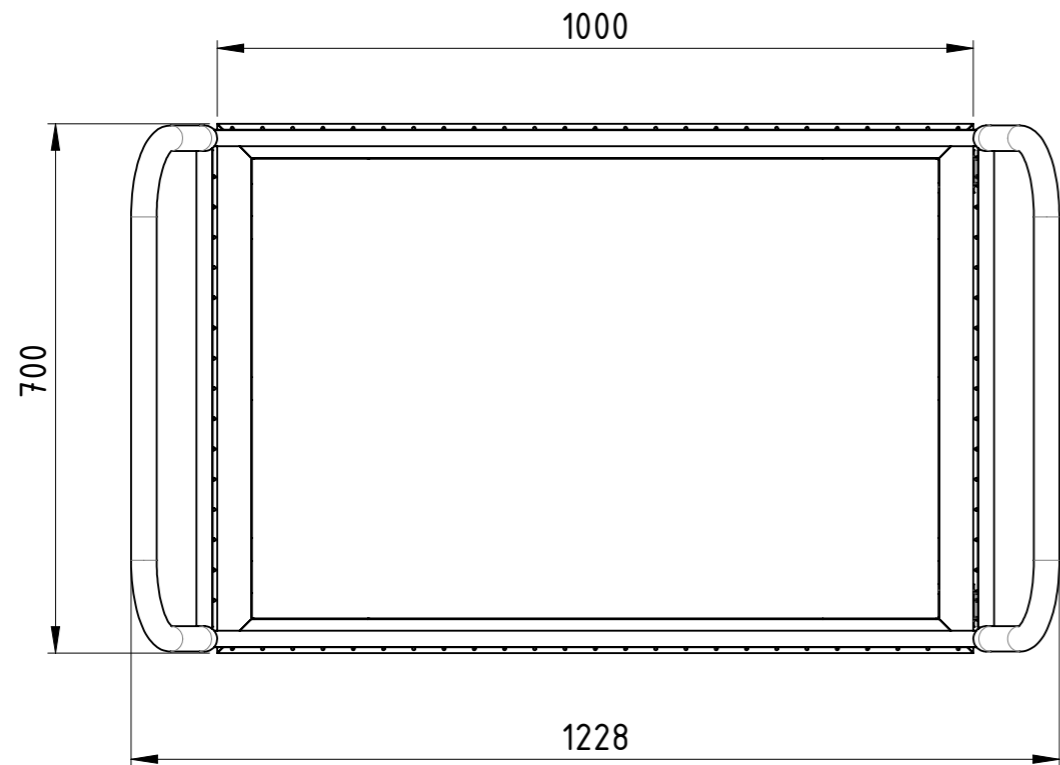
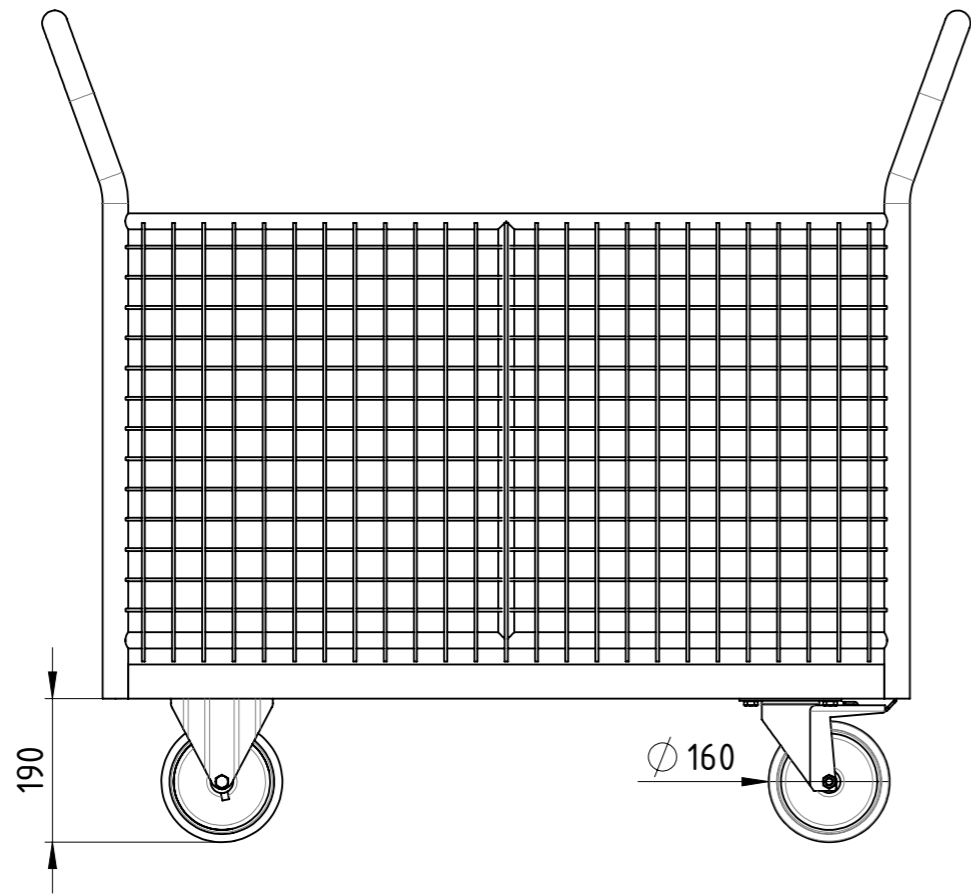

Diese Zeichnung darf weder vervielfältigt, Dritten zugänglich gemacht noch widerrechtlich benutzt werden. Nach ihrer gefertigte Teile dürfen vom Lieferanten Dritten weder zugänglich gemacht, überlassen noch verkauft werden.

Traglast 1000 kg,  
 4x Polyurethan-Rollen (2x Bockrollen,  
 2x Lenkrollen mit Totalfeststeller),  
 15 mm filmbeschichtete Multiplexplatte,  
 kunstharzlackiert RAL 5012 Lichtblau

Weitergabe sowie Vervielfältigung dieses Dokumentes, Verwertung und Mitteilung seines Inhalts sind verboten, soweit nicht ausdrücklich gestattet. Zuwiderhandlungen verpflichten zu Schadenersatz. Alle Rechte für den Fall der Patent-, Gebrauchsmuster oder Geschmacksmustereintragung vorbehalten.

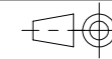

1:10

Gewicht [kg]: 48.813

Zust.					

Datum	Name
Erstellt 12.12.2018	AB
Gepr.	

<b>Vierwandwagen Gitter</b>		VIG-100x070-PU2BF-00	A3



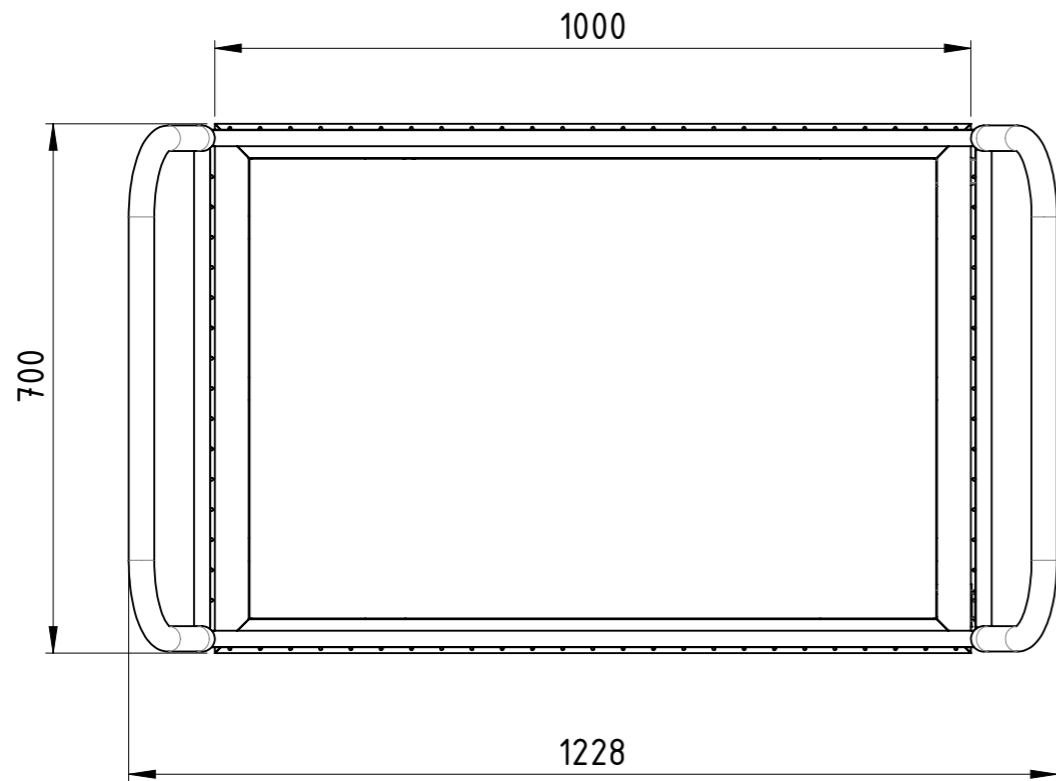
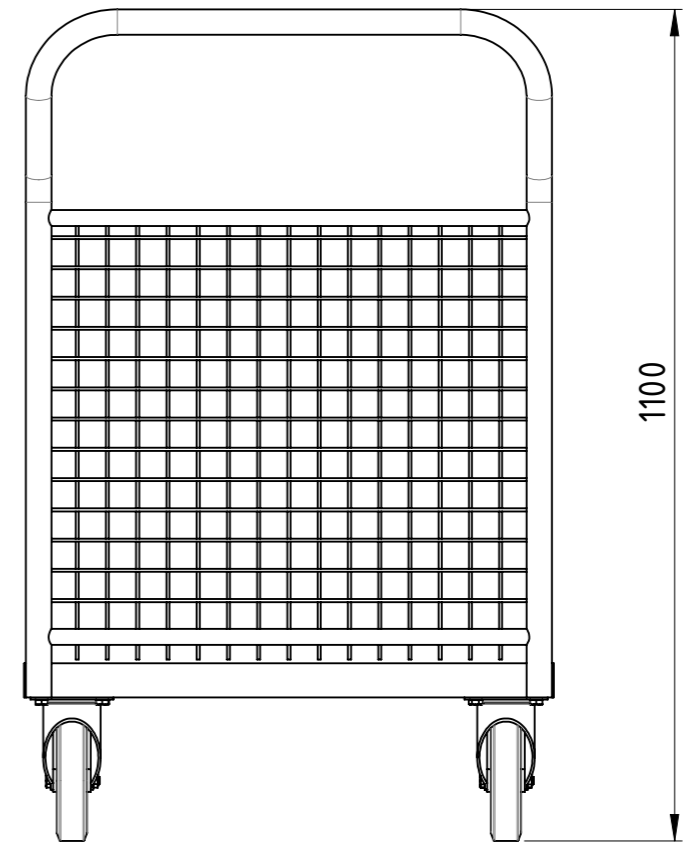
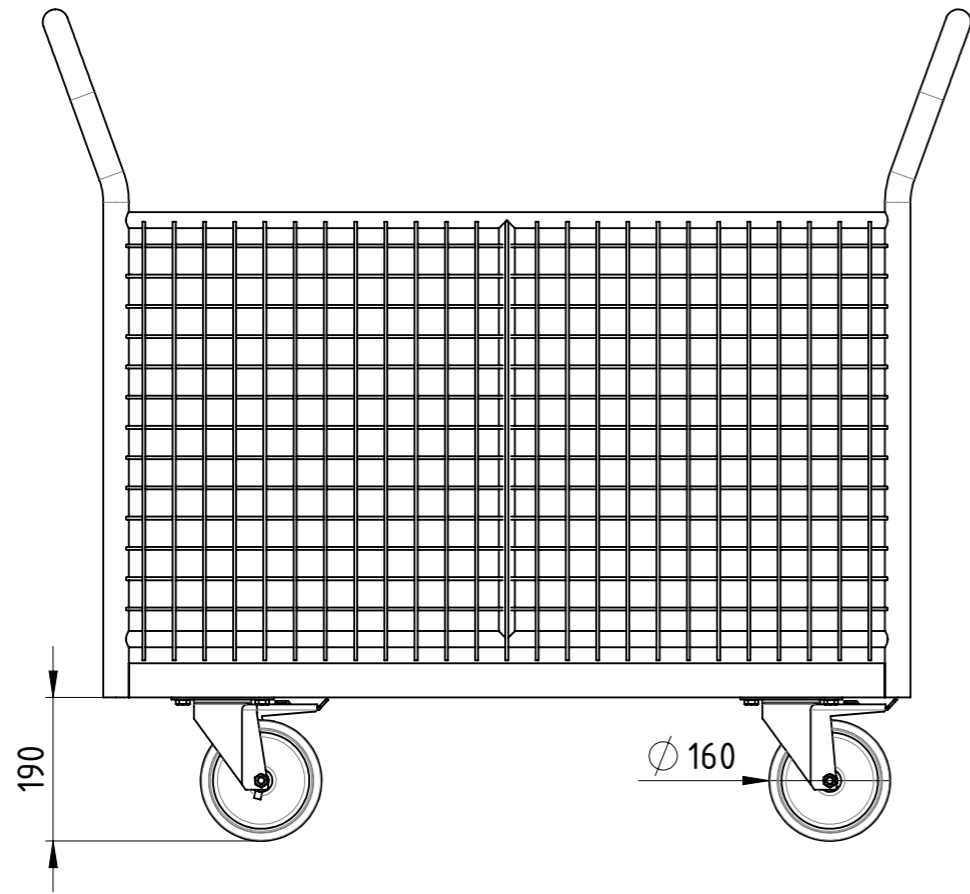

Traglast 1000 kg,  
 4x Polyurethan-Lenkrollen (2x Lenkrollen mit Totalfeststeller),  
 15 mm filmbeschichtete Multiplexplatte,  
 kunstharzlackiert RAL 5012 Lichtblau

Diese Zeichnung darf weder vervielfältigt, Dritten zugänglich gemacht noch widerrechtlich benutzt werden. Nach ihrer gefertigte Teile dürfen vom Lieferanten Dritten weder zugänglich gemacht, überlassen noch verkauft werden.

Weitergabe sowie Vervielfältigung dieses Dokumentes, Verwertung und Mitteilung seines Inhalts sind verboten, soweit nicht ausdrücklich gestattet. Zuwiderhandlungen verpflichten zu Schadenersatz. Alle Rechte für den Fall der Patent-, Gebrauchsmuster oder Geschmacksmustereintragung vorbehalten.

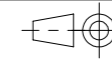

1:10

Gewicht [kg]: 49.077

Datum	Name
Erstellt 12.12.2018	AB
Gepr.	
Zust.	

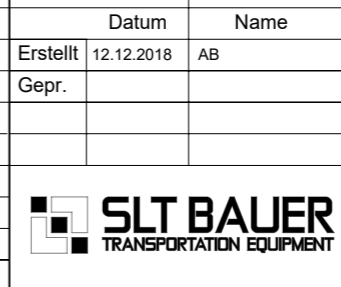

<b>Vierwandwagen Gitter</b>	
VIG-100x070-PU2TF-00	A3
Revision	1 1

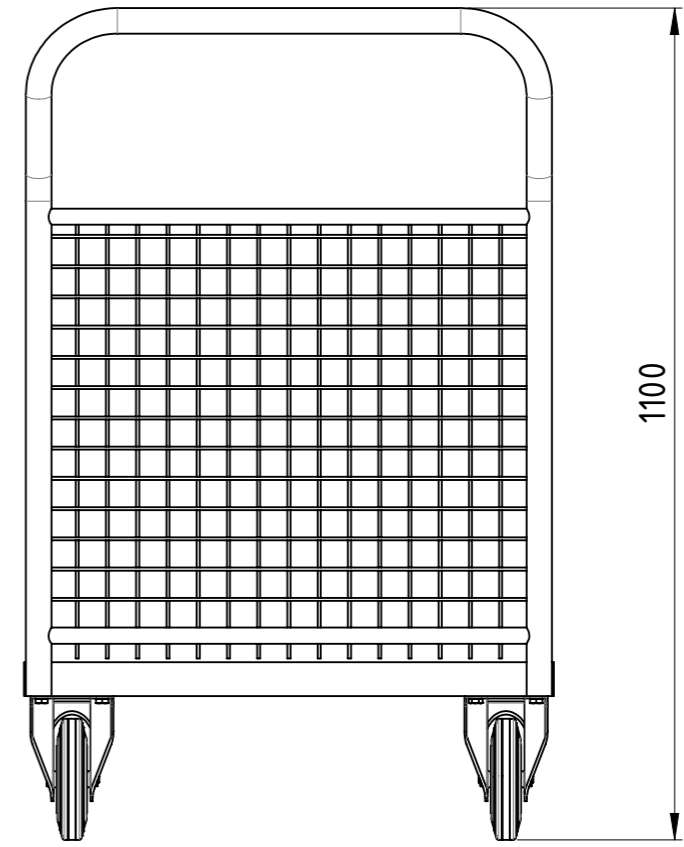
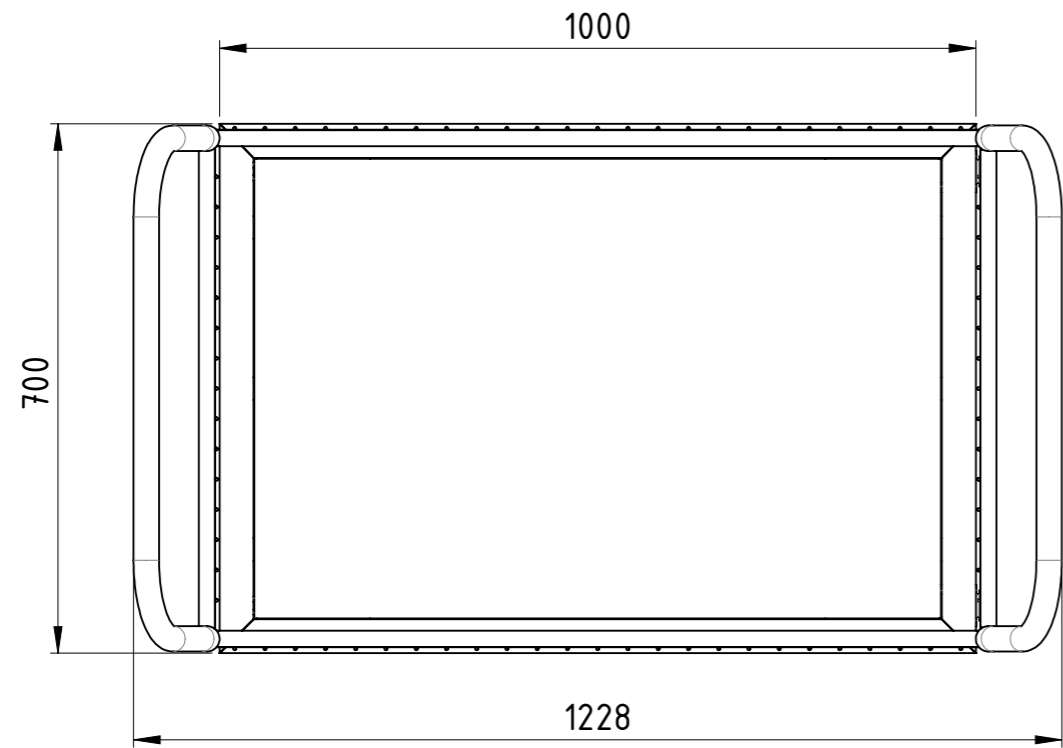
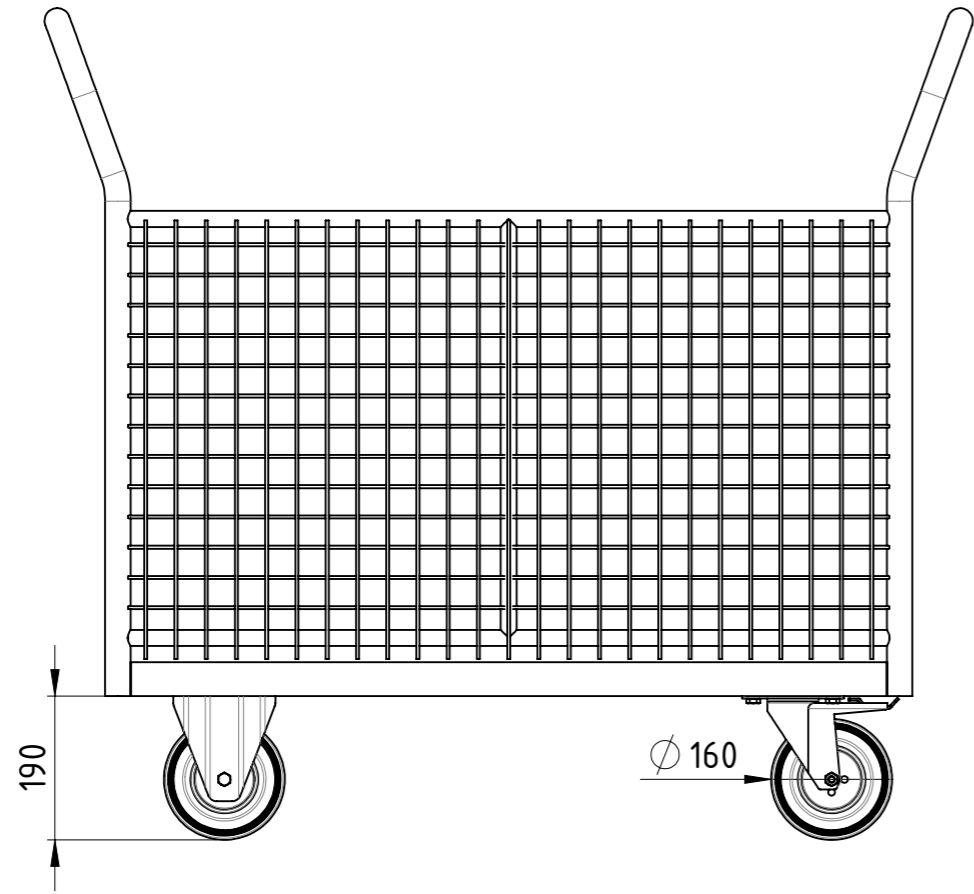

Diese Zeichnung darf weder vervielfältigt, Dritten zugänglich gemacht noch widerrechtlich benutzt werden. Nach ihrer gefertigte Teile dürfen vom Lieferanten Dritten weder zugänglich gemacht, überlassen noch verkauft werden.

Traglast 500 kg,  
 4x Vollgummi-Rollen (2x Bockrollen,  
 2x Lenkrollen mit Totalfeststeller),  
 15 mm filmbeschichtete Multiplexplatte,  
 kunstharzlackiert RAL 5012 Lichtblau

Weitergabe sowie Vervielfältigung dieses Dokumentes, Verwertung und Mitteilung seines Inhalts sind verboten, soweit nicht ausdrücklich gestattet. Zuwiderhandlungen verpflichten zu Schadenersatz. Alle Rechte für den Fall der Patent-, Gebrauchsmuster oder Geschmacksmustereintragung vorbehalten.				1:10	Gewicht [kg]: 49.236
		Datum	Name		
		Erstellt	12.12.2018	AB	
		Gepr.			
					<b>Vierwandwagen Gitter</b>
					VIG-100x070-VG2BF-00
Zust.					Revision
					1 1

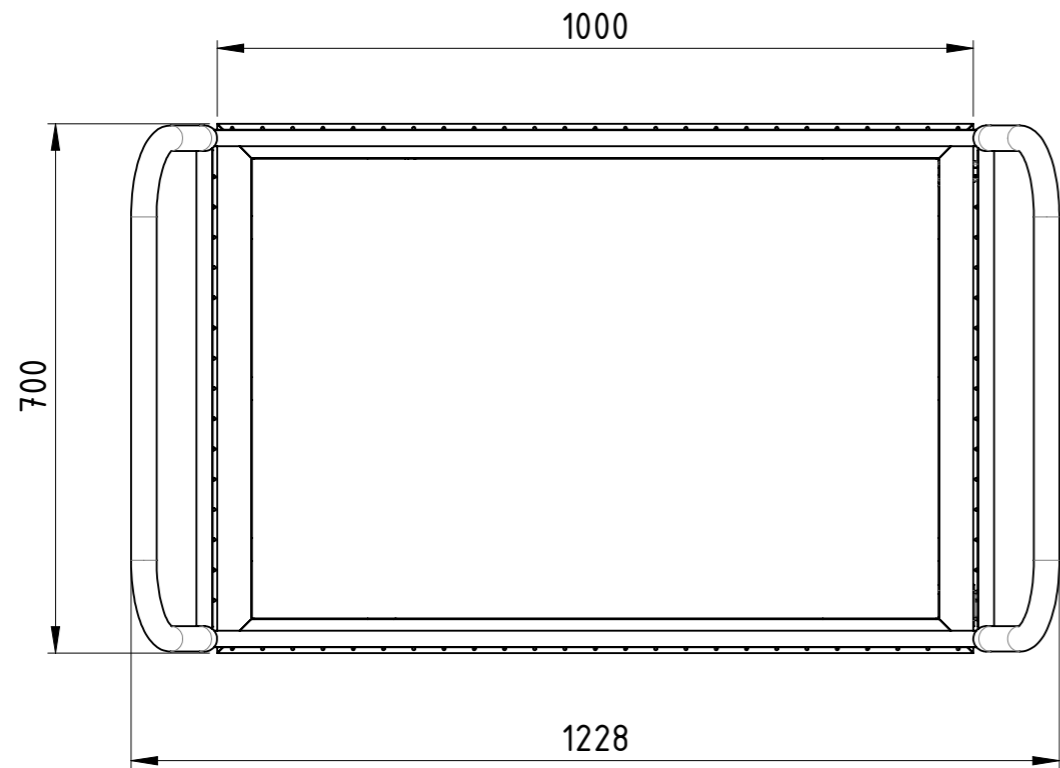
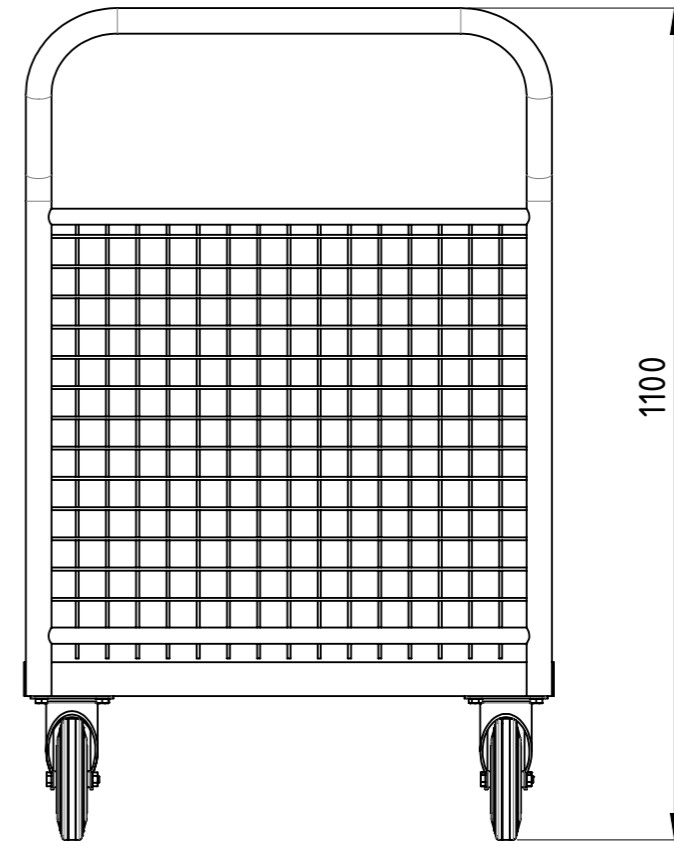
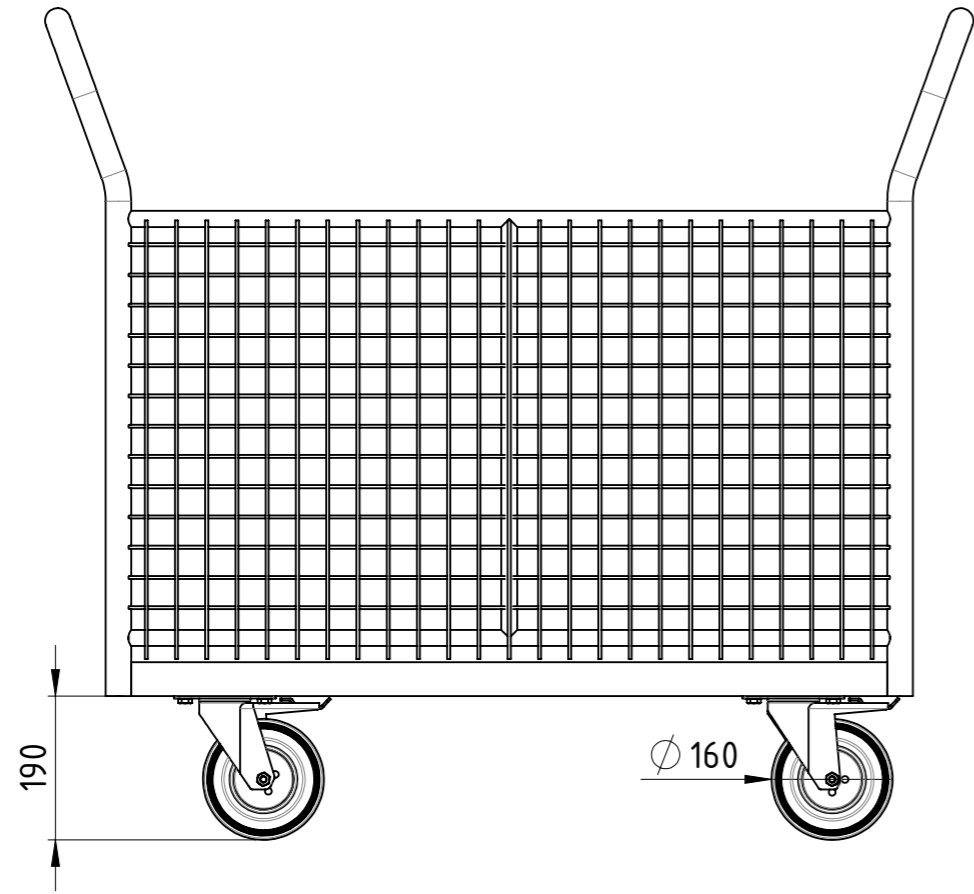

Traglast 500 kg,  
 4x Vollgummi-Lenkrollen (2x Lenkrollen mit Totalfeststeller),  
 15 mm filmbeschichtete Multiplexplatte,  
 kunstharzlackiert RAL 5012 Lichtblau

Diese Zeichnung darf weder vervielfältigt, Dritten zugänglich gemacht noch widerrechtlich benutzt werden. Nach ihrer gefertigte Teile dürfen vom Lieferanten Dritten weder zugänglich gemacht, überlassen noch verkauft werden.

Weitergabe sowie Vervielfältigung dieses Dokumentes, Verwertung und Mitteilung seines Inhalts sind verboten, soweit nicht ausdrücklich gestattet. Zuwiderhandlungen verpflichten zu Schadenersatz. Alle Rechte für den Fall der Patent-, Gebrauchsmuster oder Geschmacksmustereintragung vorbehalten.			1:10	Gewicht [kg]: 48.984
	Datum	Name		
	Erstellt	12.12.2018	AB	
	Gepr.			
			<b>Vierwandwagen Gitter</b>	
			<b>VIG-100x070-VG2TF-00</b>	A3
Zust.			Revision	1 1





Diese Zeichnung darf weder vervielfältigt, Dritten zugänglich gemacht noch widerrechtlich benutzt werden. Nach ihrer gefertigte Teile dürfen vom Lieferanten Dritten weder zugänglich gemacht, überlassen noch verkauft werden.

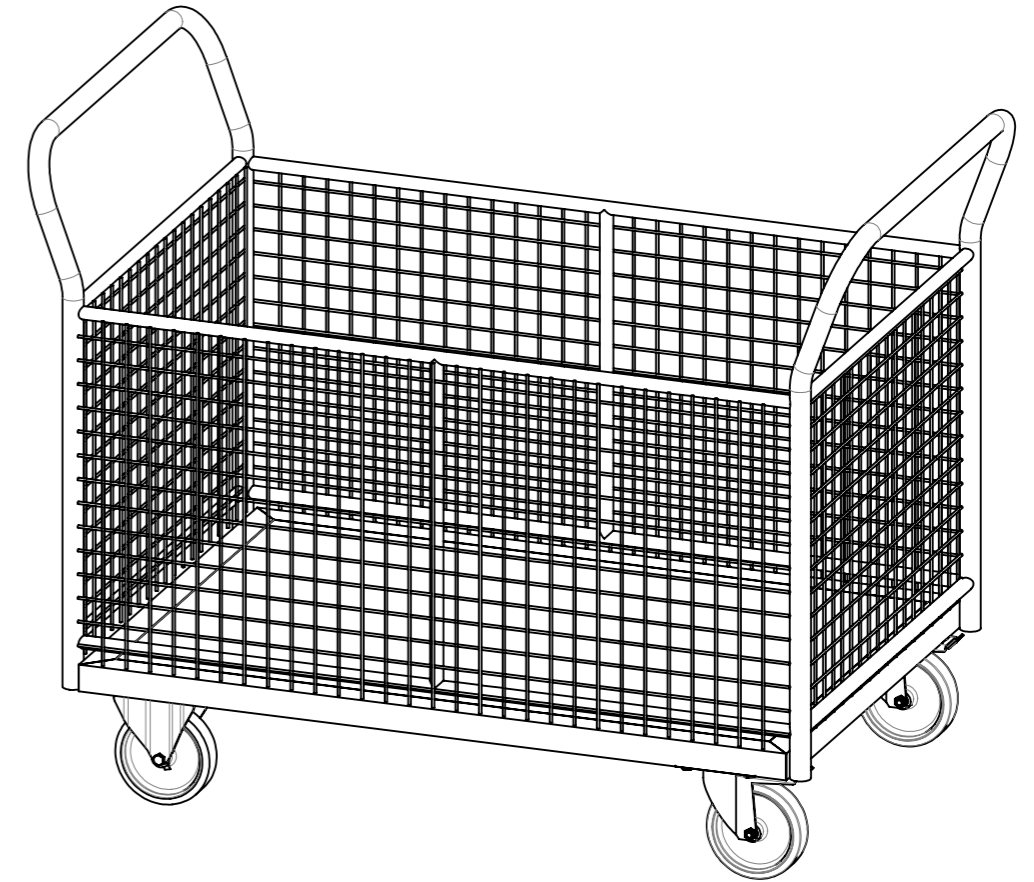
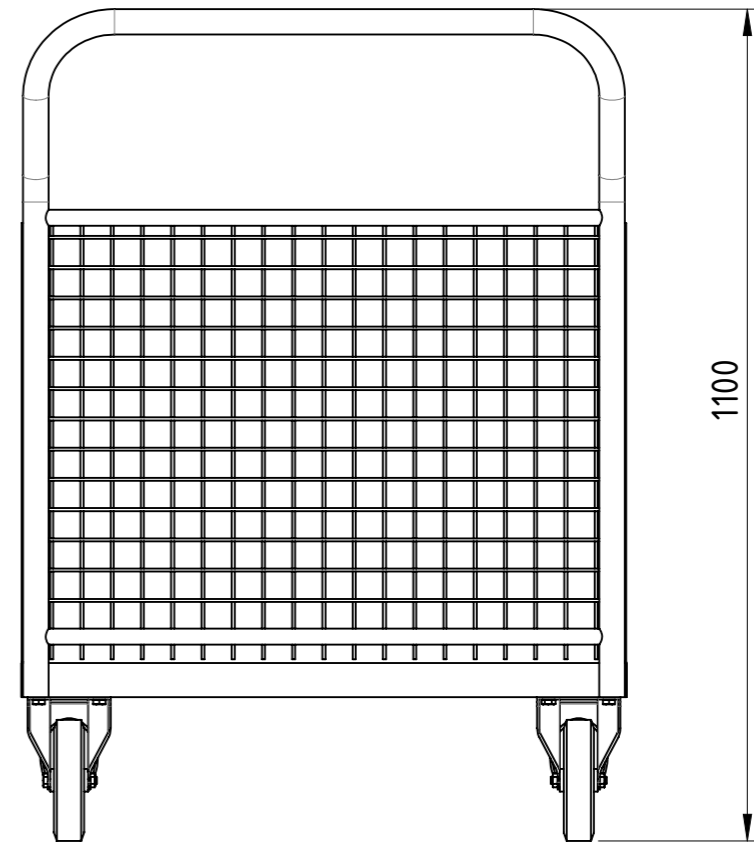
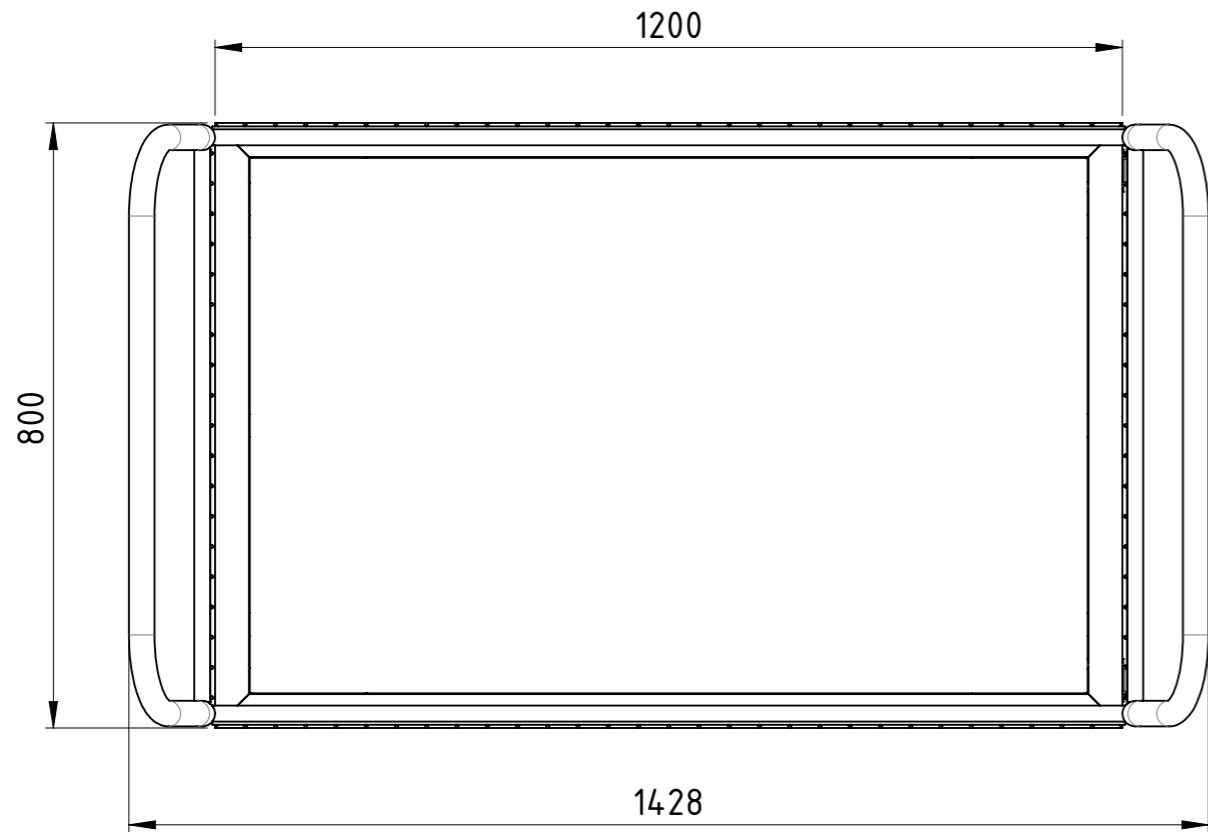
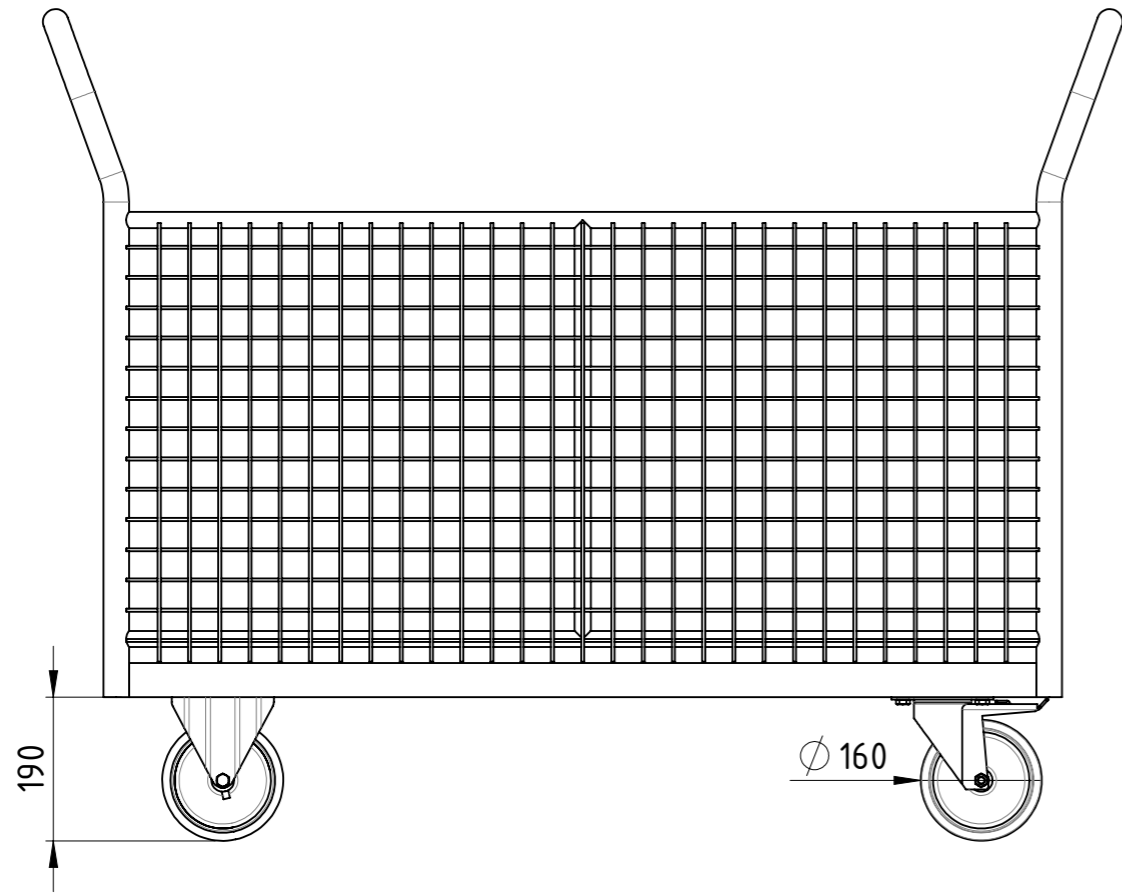

Traglast 1000 kg,  
 4x Polyurethan-Rollen (2x Bockrollen,  
 2x Lenkrollen mit Totalfeststeller),  
 15 mm filmbeschichtete Multiplexplatte,  
 kunstharzlackiert RAL 5012 Lichtblau

Weitergabe sowie Vervielfältigung dieses Dokumentes, Verwertung und Mitteilung seines Inhalts sind verboten, soweit nicht ausdrücklich gestattet. Zuwiderhandlungen verpflichten zu Schadenersatz. Alle Rechte für den Fall der Patent-, Gebrauchsmuster oder Geschmacksmustereintragung vorbehalten.

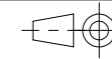

1:10

Gewicht [kg]: 56.437

	Datum	Name
Erstellt	12.12.2018	AB
Gepr.		
Zust.		

<b>Vierwandwagen Gitter</b>		VIG-120x080-PU2BF-00	A3
			Revision
			1 1



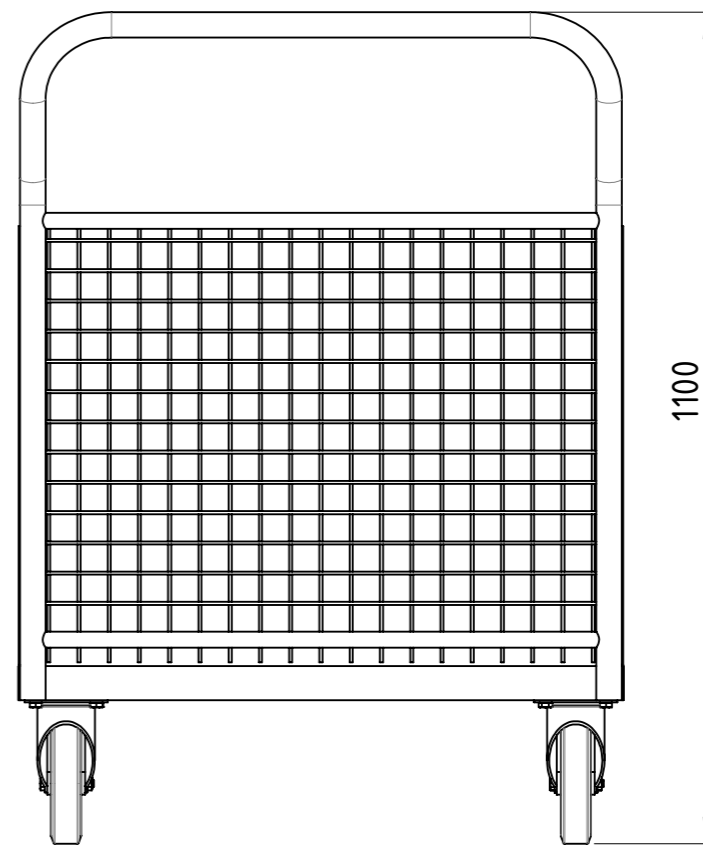
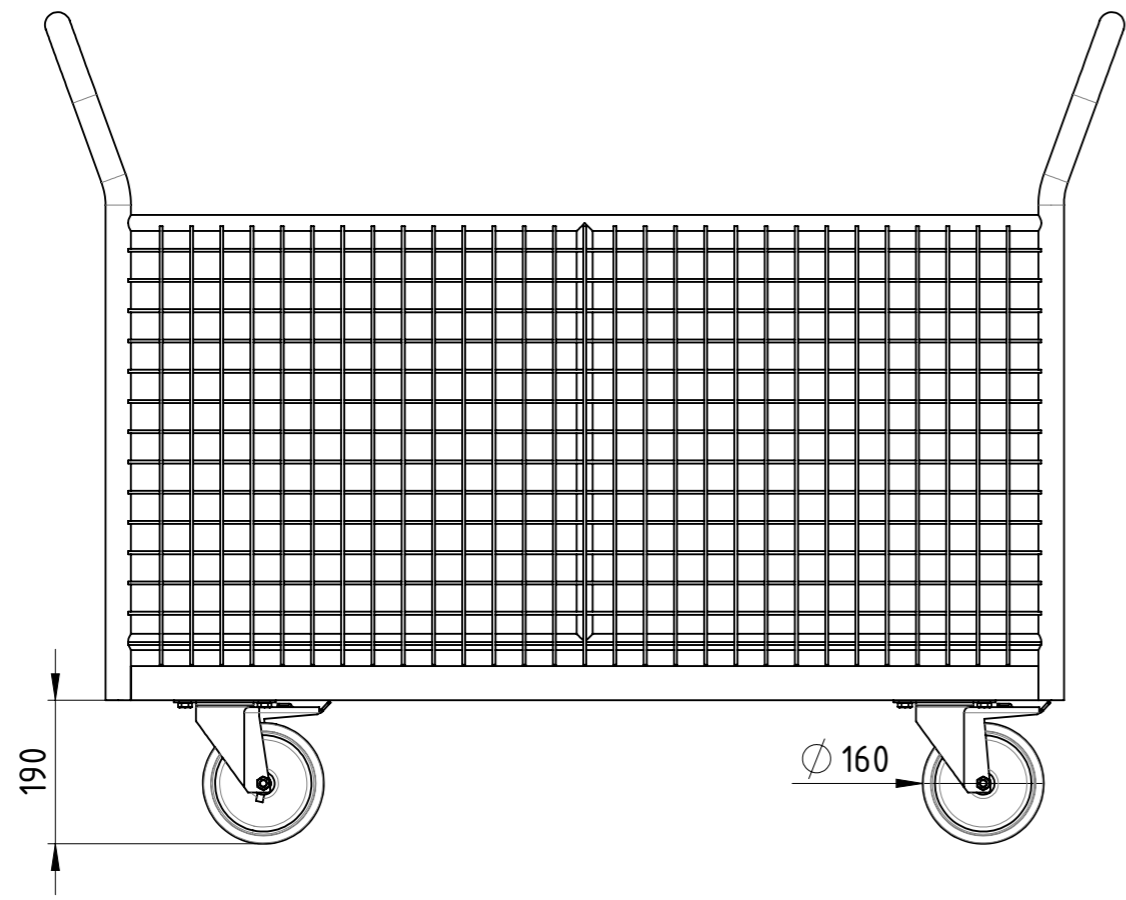

Maßstab in cm / SCALE IN CM  
 0 1 2 3 4 5

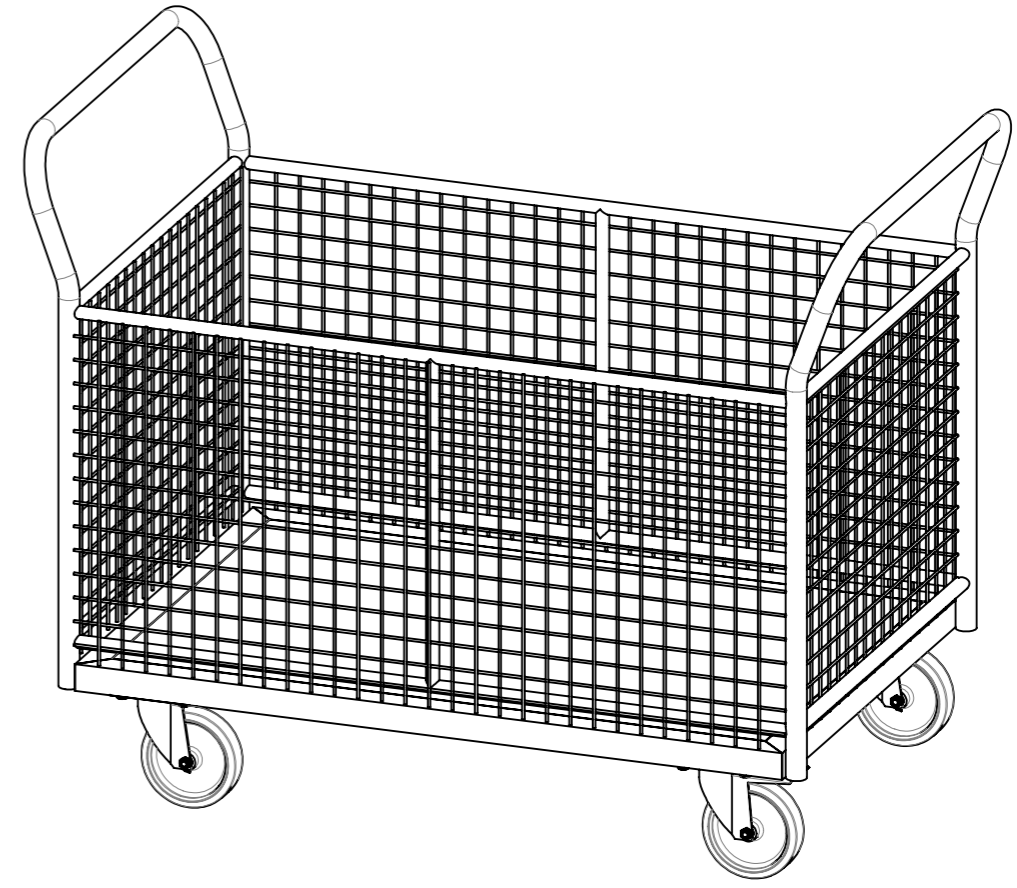
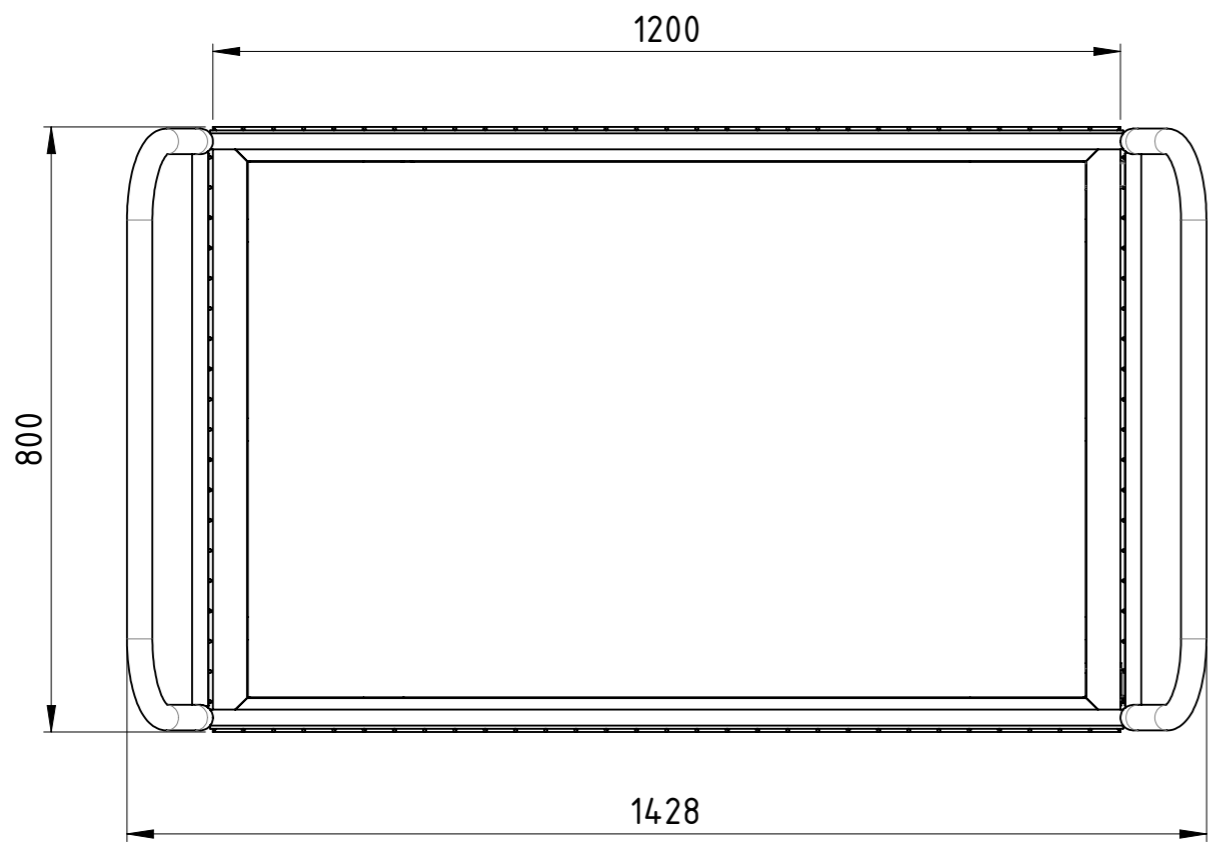

Diese Zeichnung darf weder vervielfältigt, Dritten zugänglich gemacht noch widerrechtlich benutzt werden. Nach ihrer gefertigte Teile dürfen vom Lieferanten Dritten weder zugänglich gemacht, überlassen noch verkauft werden.

Traglast 1000 kg,  
 4x Polyurethan-Lenkrollen (2x Lenkrollen mit Totalfeststeller),  
 15 mm filmbeschichtete Multiplexplatte,  
 kunstharzlackiert RAL 5012 Lichtblau

Weitergabe sowie Vervielfältigung dieses Dokumentes, Verwertung und Mitteilung seines Inhalts sind verboten, soweit nicht ausdrücklich gestattet. Zuwiderhandlungen verpflichten zu Schadenersatz. Alle Rechte für den Fall der Patent-, Gebrauchsmuster oder Geschmacksmustereintragung vorbehalten.				1:10	Gewicht [kg]: 56.701	
		Datum	Name	<b>Vierwandwagen Gitter</b> VIG-120x080-PU2TF-00		
		Erstellt	12.12.2018			AB
		Gepr.				
Zust.						
				Revision	A3 1 1	

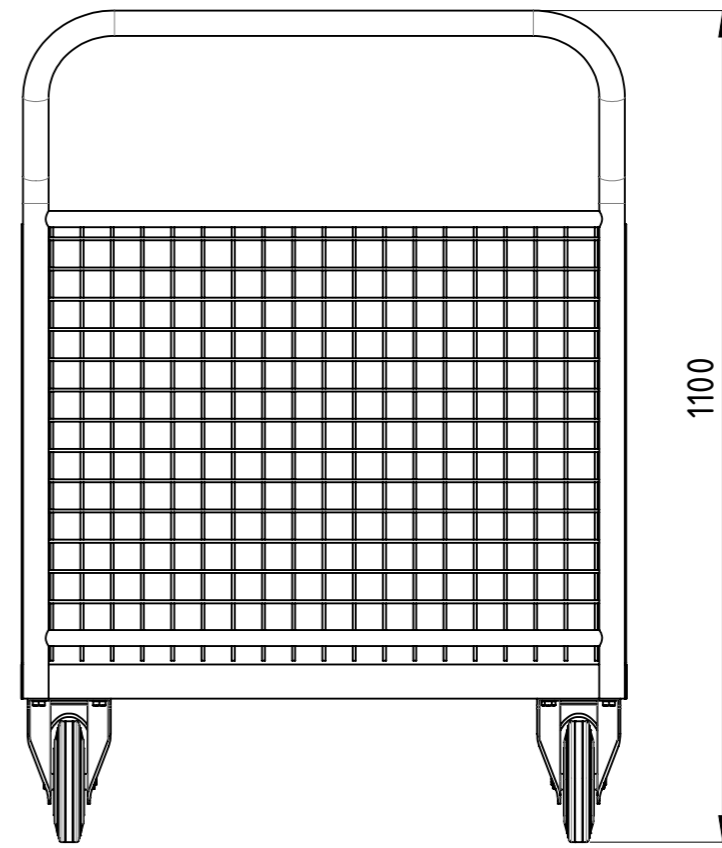
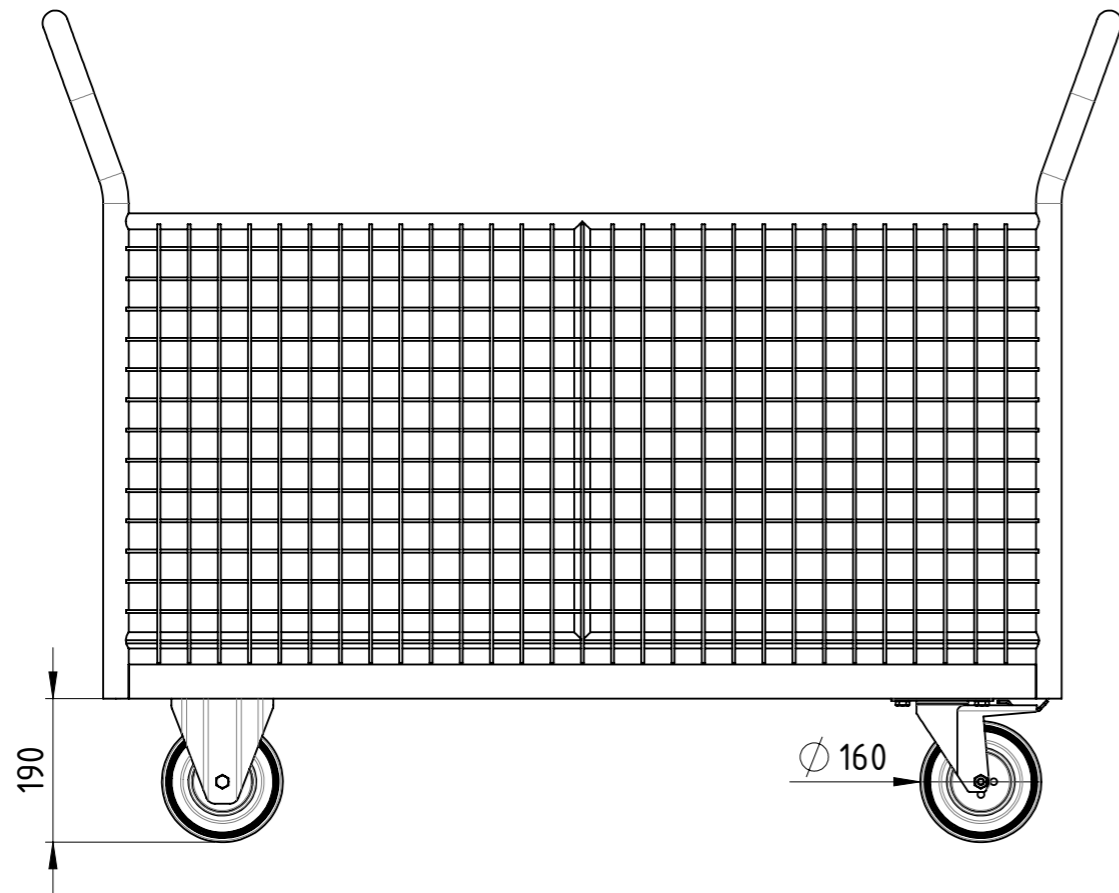

Maßstab in cm / SCALE IN CM  
 0 1 2 3 4 5

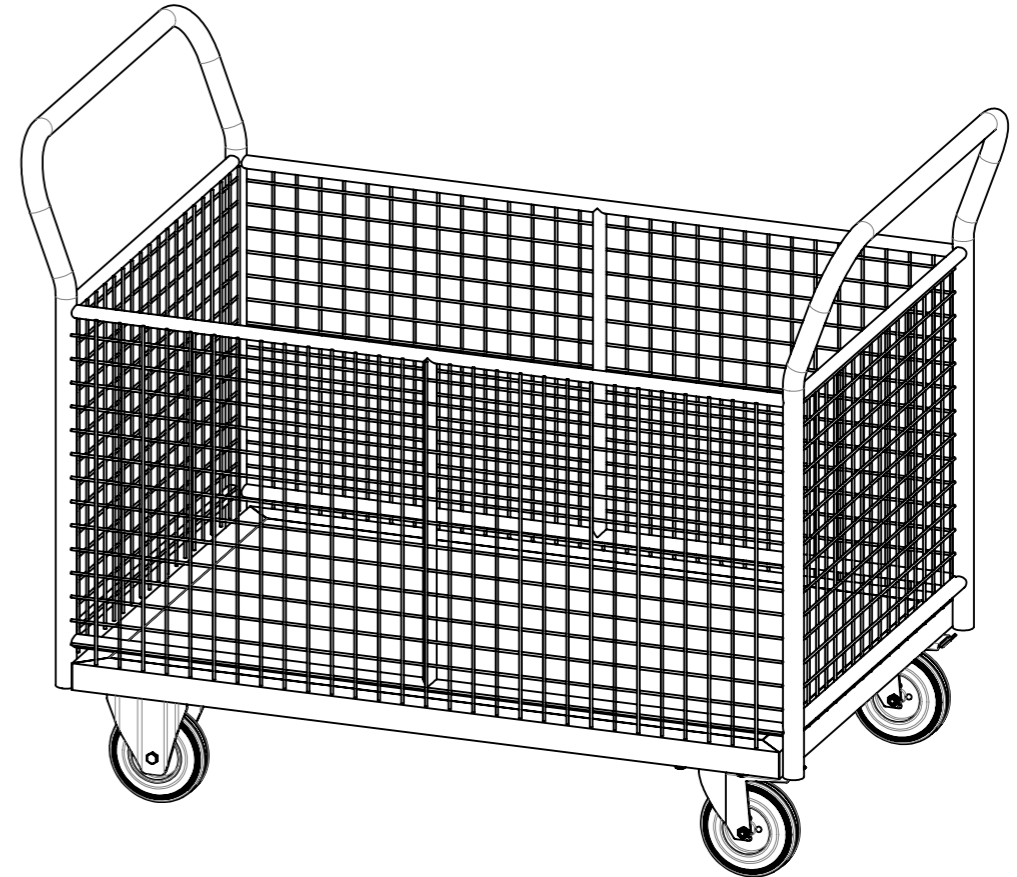
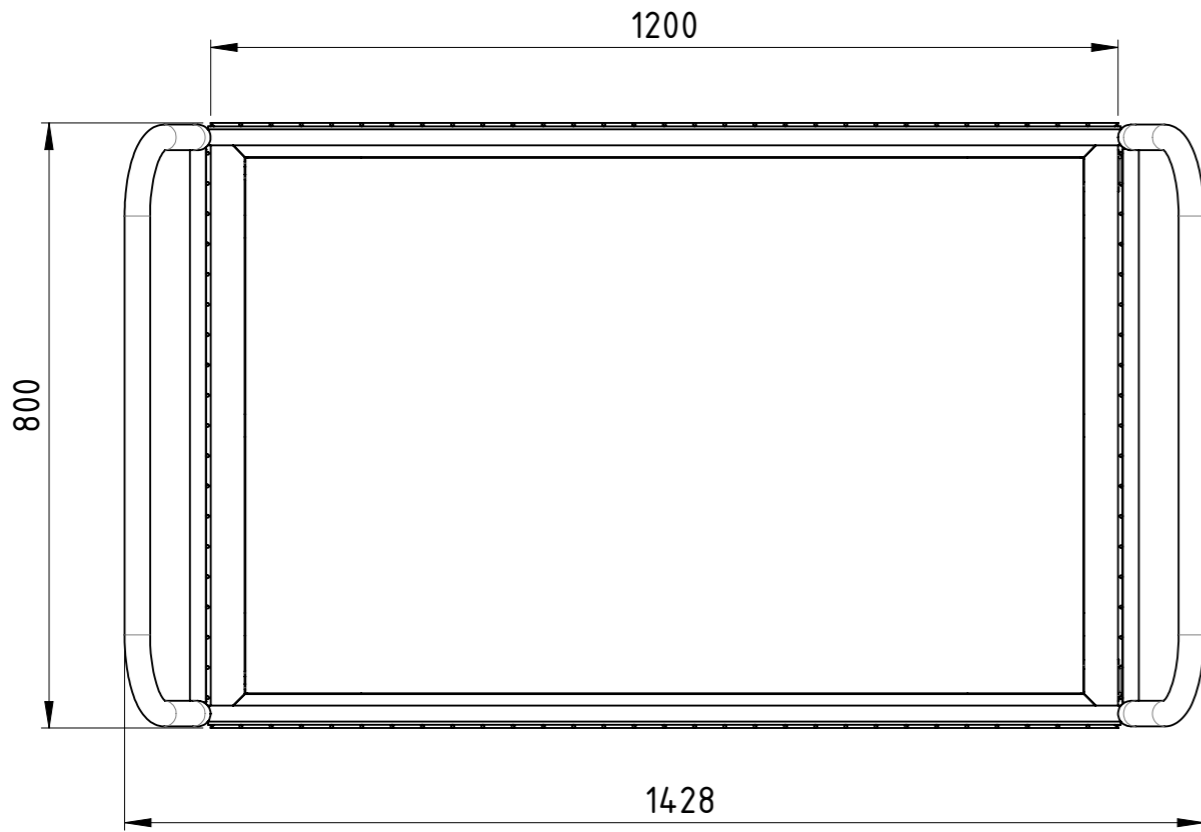

Diese Zeichnung darf weder vervielfältigt, Dritten zugänglich gemacht noch widerrechtlich benutzt werden. Nach ihrer gefertigte Teile dürfen vom Lieferanten Dritten weder zugänglich gemacht, überlassen noch verkauft werden.

Traglast 500 kg,  
 4x Vollgummi-Rollen (2x Bockrollen,  
 2x Lenkrollen mit Totalfeststeller),  
 15 mm filmbeschichtete Multiplexplatte,  
 kunstharzlackiert RAL 5012 Lichtblau

Weitergabe sowie Vervielfältigung dieses Dokumentes, Verwertung und Mitteilung seines Inhalts sind verboten, soweit nicht ausdrücklich gestattet. Zuwiderhandlungen verpflichten zu Schadenersatz. Alle Rechte für den Fall der Patent-, Gebrauchsmuster oder Geschmacksmustereintragung vorbehalten.				1:10	Gewicht [kg]: 56.860	
		Datum	Name			
		Erstellt	12.12.2018	AB		
		Gepr.				
					<b>Vierwandwagen Gitter</b> VIG-120x080-VG2BF-00	
Zust.					1	1



Diese Zeichnung darf weder vervielfältigt, Dritten zugänglich gemacht noch widerrechtlich benutzt werden. Nach ihrer gefertigten Teile dürfen vom Lieferanten Dritten weder zugänglich gemacht, überlassen noch verkauft werden.

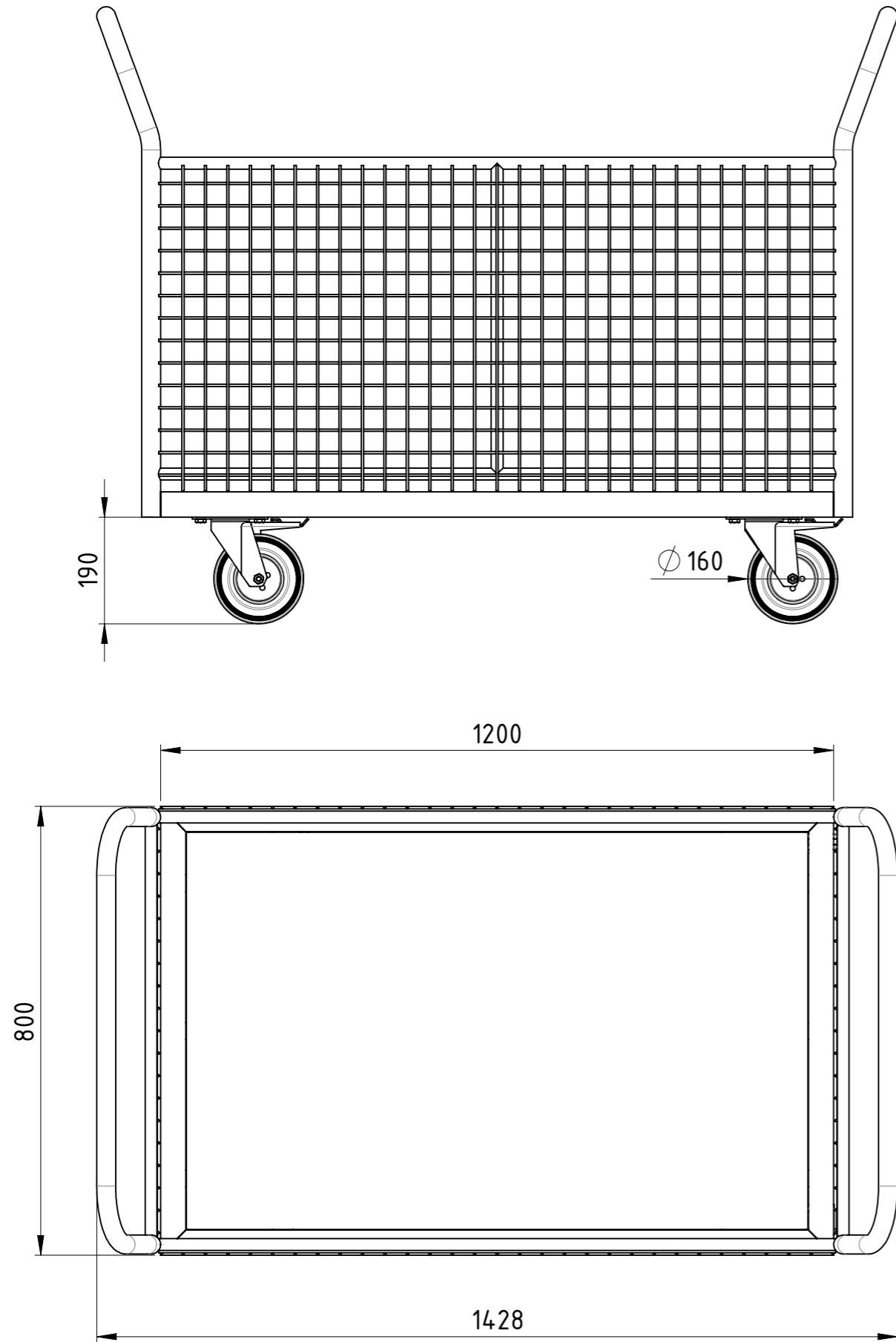

Traglast 500 kg,  
 4x Vollgummi-Lenkrollen (2x Lenkrollen mit Totalfeststeller),  
 15 mm filmbeschichtete Multiplexplatte,  
 kunstharzlackiert RAL 5012 Lichtblau

Weitergabe sowie Vervielfältigung dieses Dokumentes, Verwertung und Mitteilung seines Inhalts sind verboten, soweit nicht ausdrücklich gestattet. Zuwiderhandlungen verpflichten zu Schadenersatz. Alle Rechte für den Fall der Patent-, Gebrauchsmuster oder Geschmacksmustereintragung vorbehalten.

Zust.			
-------	--	--	--

	Datum	Name
Erstellt	12.12.2018	AB
Gepr.		

1:10	Gewicht [kg]: 56.608
<b>Vierwandwagen Gitter</b>	
<b>VIG-120x080-VG2TF-00</b>	
Revision	A3 1 1





Diese Zeichnung darf weder vervielfältigt, Dritten zugänglich gemacht noch widerrechtlich benutzt werden. Nach ihrer gefertigte Teile dürfen vom Lieferanten Dritten weder zugänglich gemacht, überlassen noch verkauft werden.

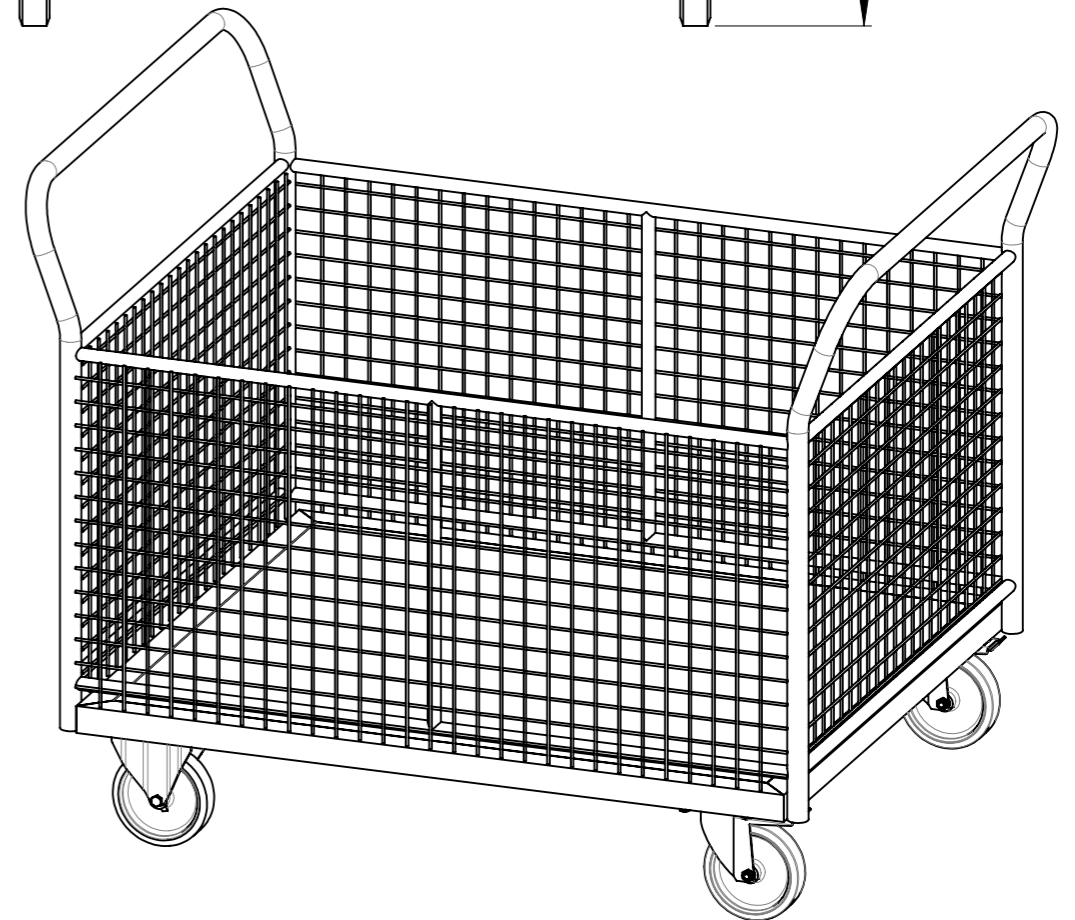
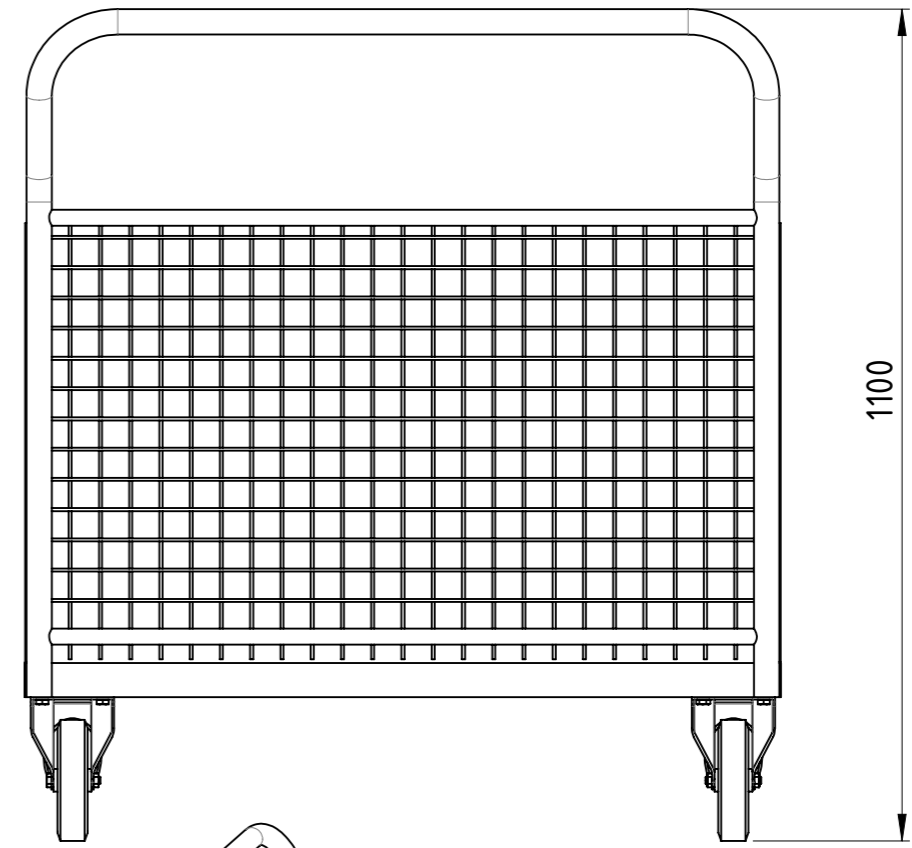
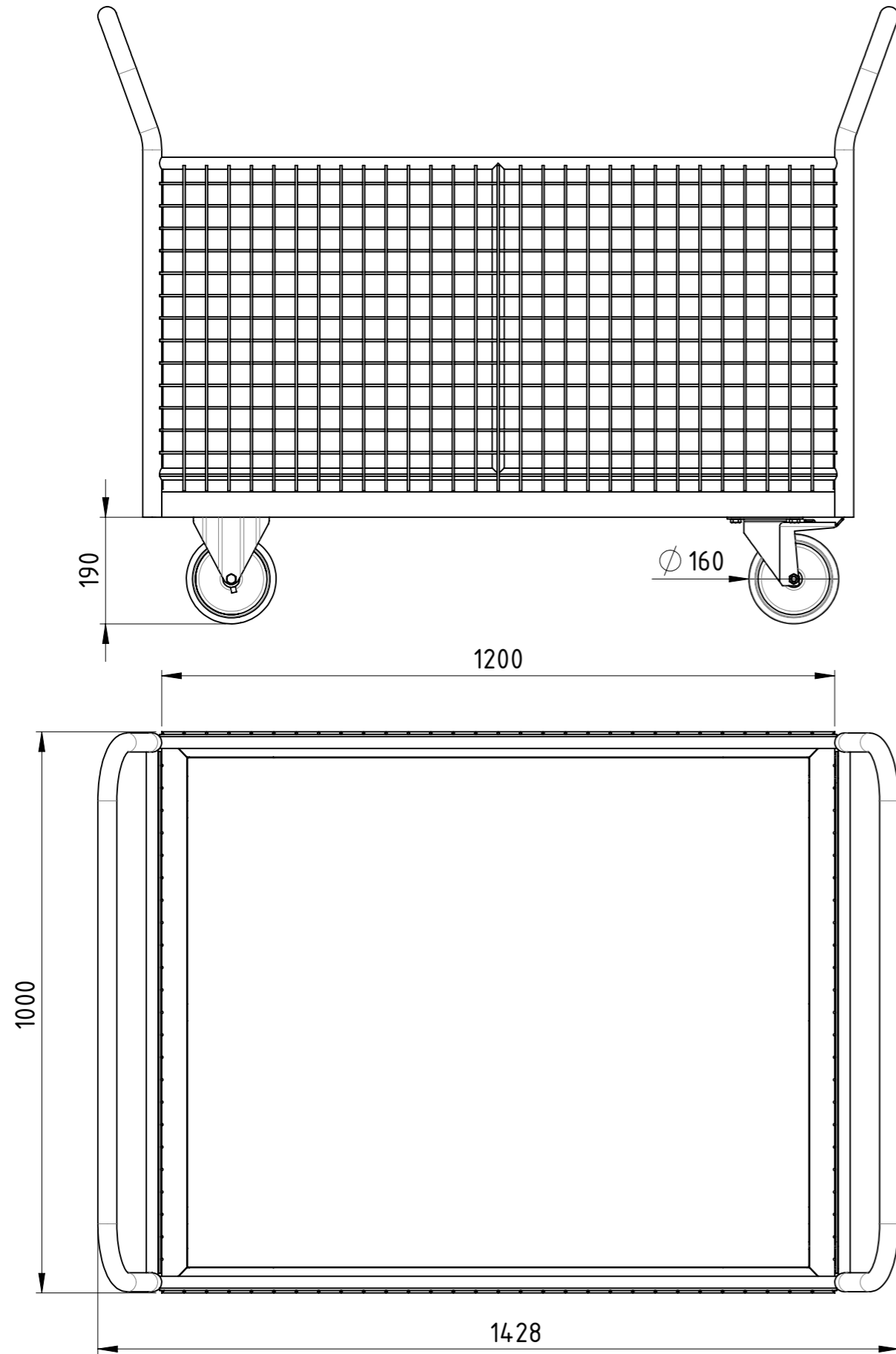

Traglast 1000 kg,  
 4x Polyurethan-Rollen (2x Bockrollen,  
 2x Lenkrollen mit Totalfeststeller),  
 15 mm filmbeschichtete Multiplexplatte,  
 kunstharzlackiert RAL 5012 Lichtblau

Weitergabe sowie Vervielfältigung dieses Dokumentes, Verwertung und Mitteilung seines Inhalts sind verboten, soweit nicht ausdrücklich gestattet. Zuwiderhandlungen verpflichten zu Schadenersatz. Alle Rechte für den Fall der Patent-, Gebrauchsmuster oder Geschmacksmustereintragung vorbehalten.

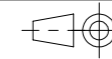

1:10

Gewicht [kg]: 61.662

Zust.			
-------	--	--	--

Datum	Name
Erstellt 12.12.2018	AB
Gepr.	

<b>Vierwandwagen Gitter</b>		VIG-120x100-PU2BF-00	A3
			Revision
			1 1





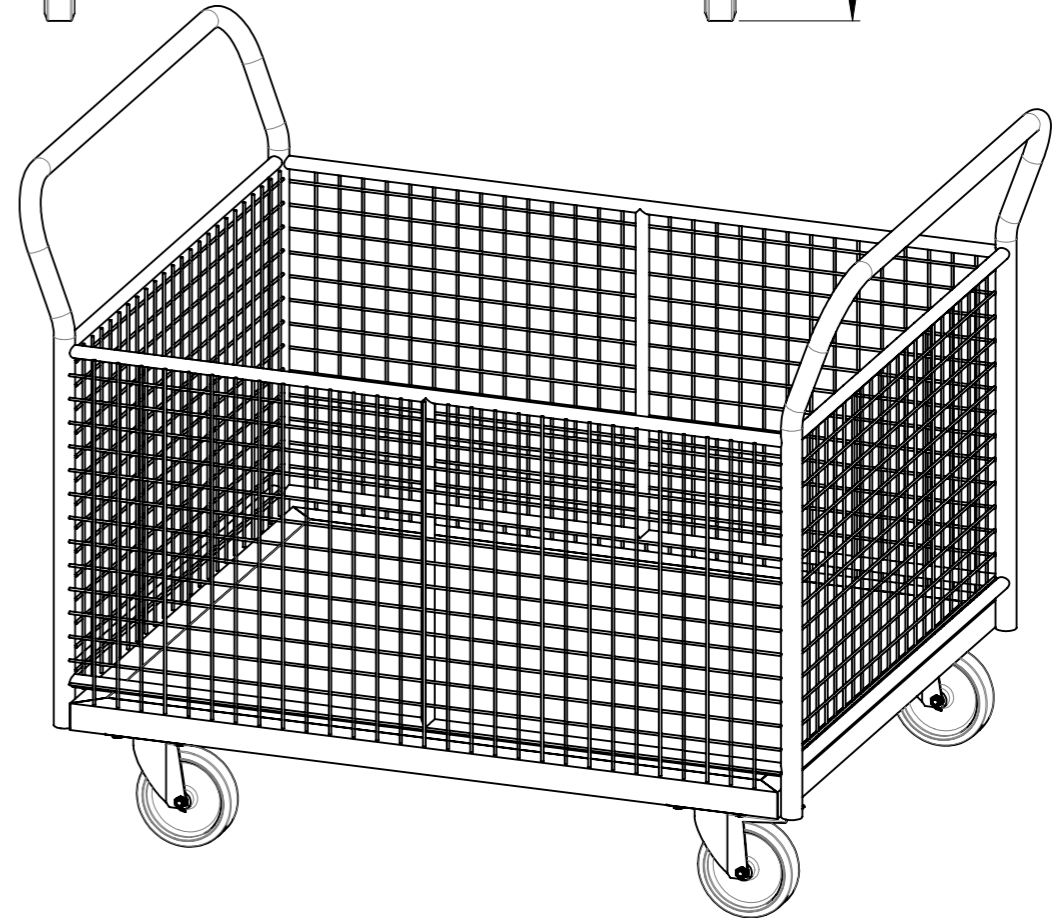
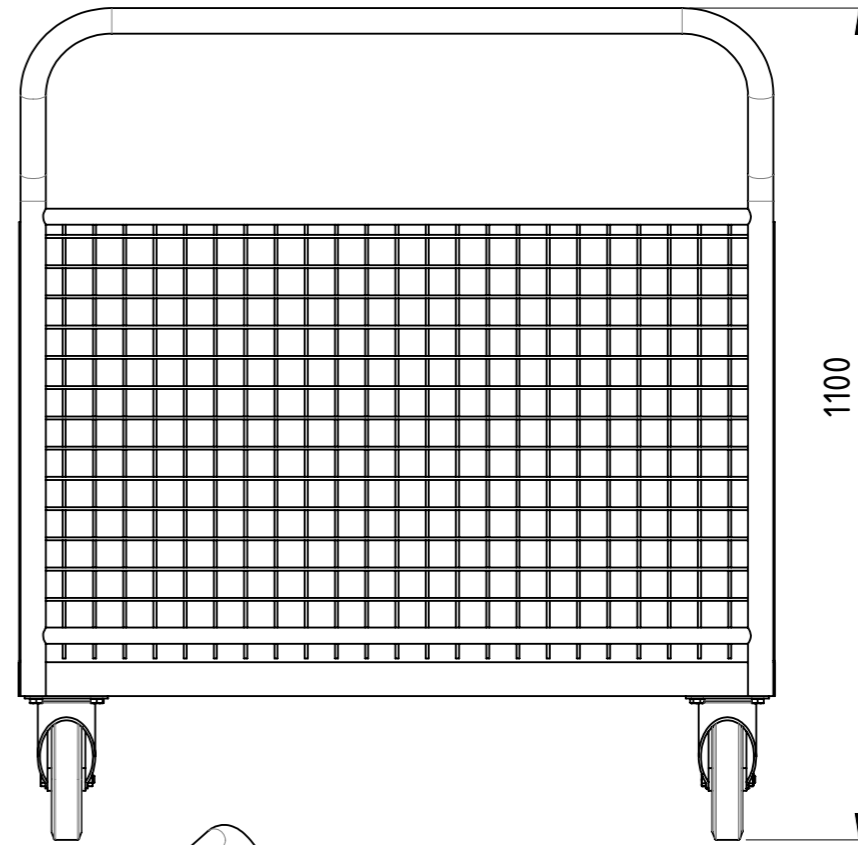
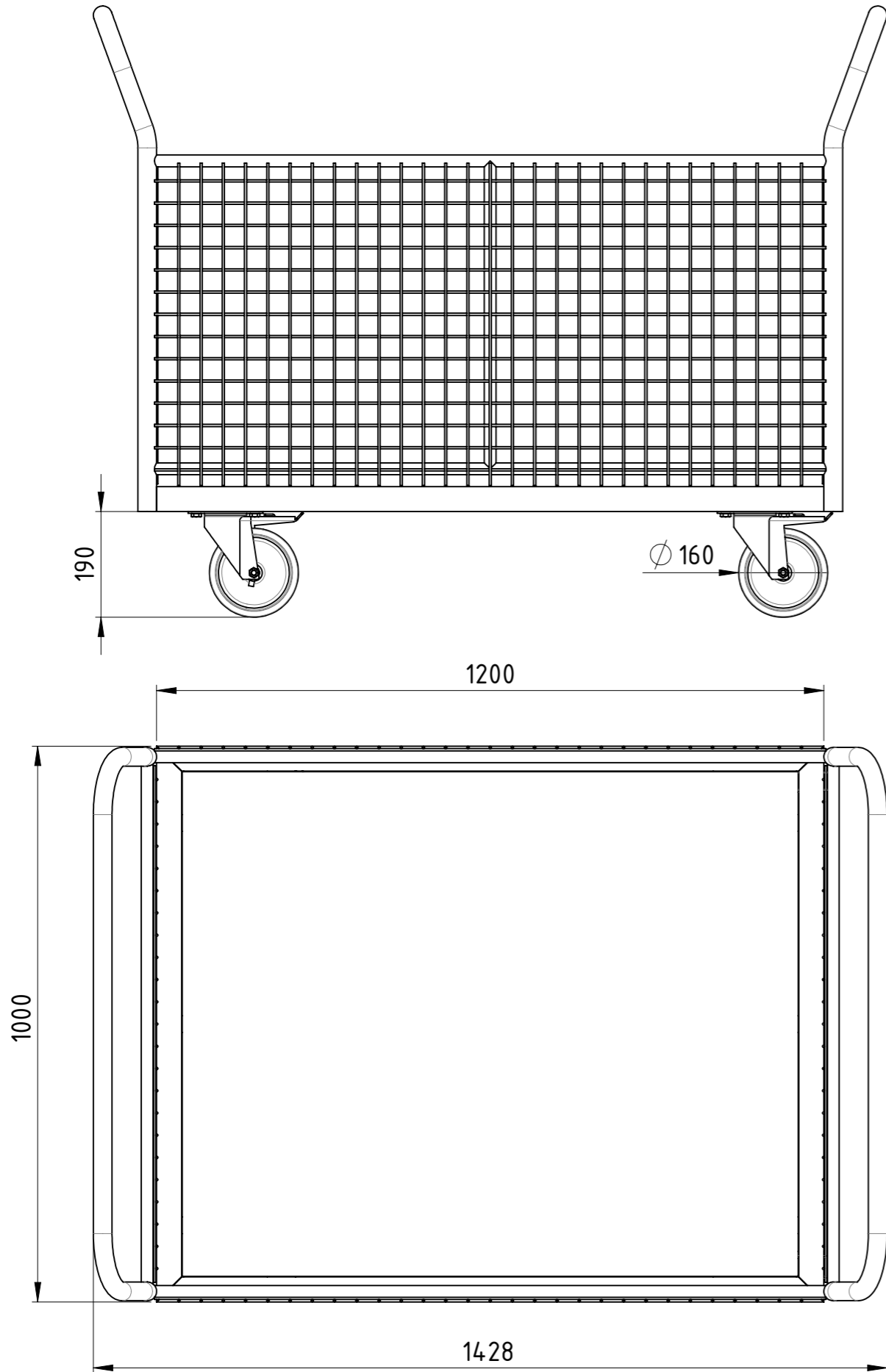

Traglast 1000 kg,  
 4x Polyurethan-Lenkrollen (2x Lenkrollen mit Totalfeststeller),  
 15 mm filmbeschichtete Multiplexplatte,  
 kunstharzlackiert RAL 5012 Lichtblau

Weitergabe sowie Vervielfältigung dieses Dokumentes, Verwertung und Mitteilung seines Inhalts sind verboten, soweit nicht ausdrücklich gestattet. Zuwiderhandlungen verpflichten zu Schadensersatz. Alle Rechte für den Fall der Patent-, Gebrauchsmuster oder Geschmacksmustereintragung vorbehalten.

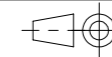

1:10

Gewicht [kg]: 61.925

Datum	Name
Erstellt 12.12.2018	AB
Gepr.	

**Vierwandwagen Gitter**



VIG-120x100-PU2TF-00

Revision	1	A3
	1	

Zust.



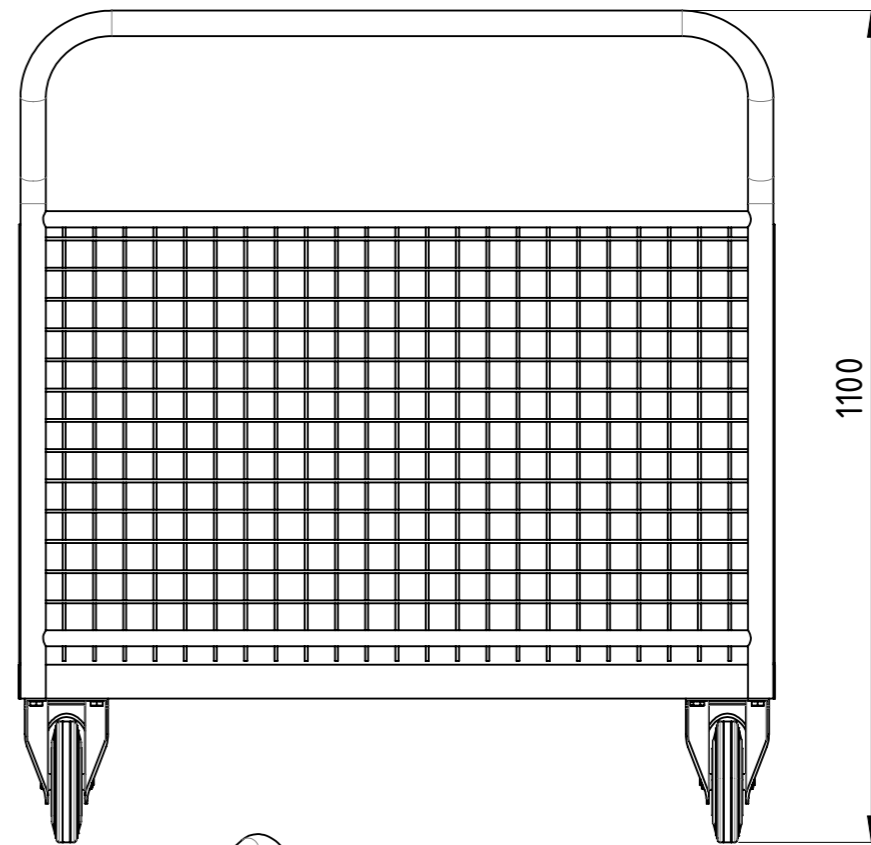
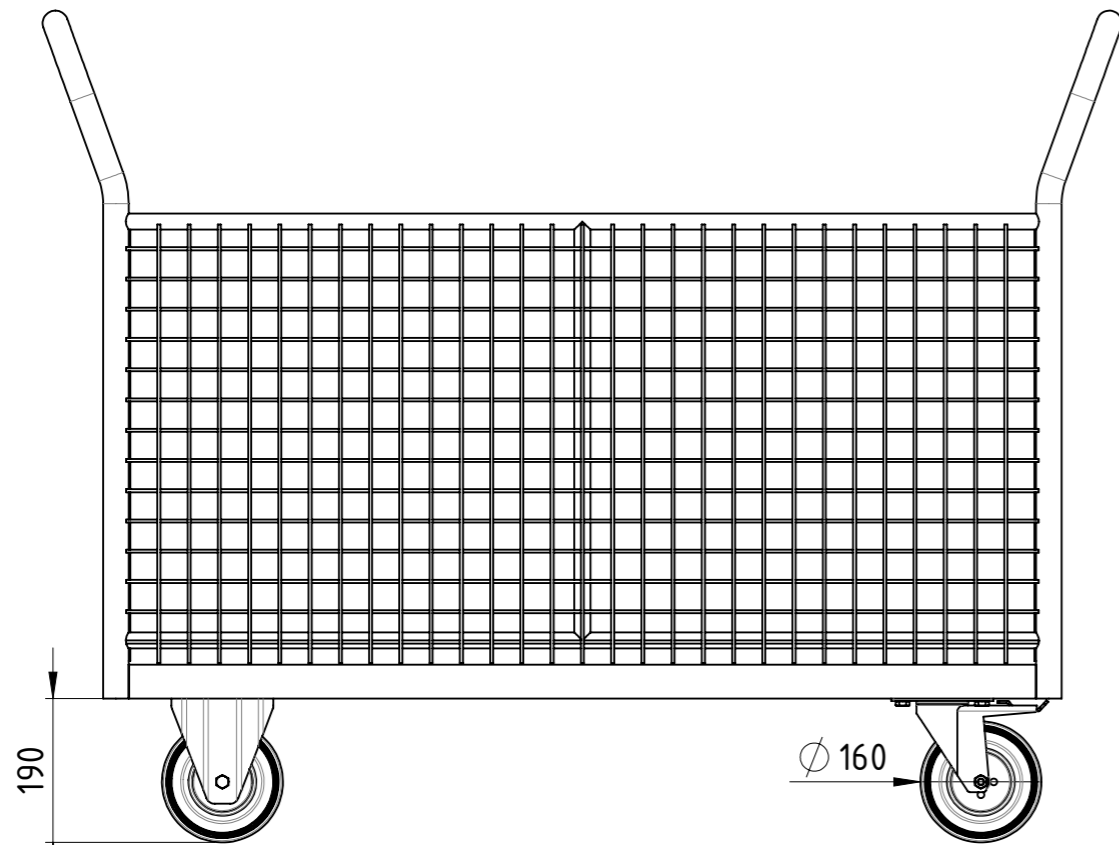

Maßstab in cm / SCALE IN CM

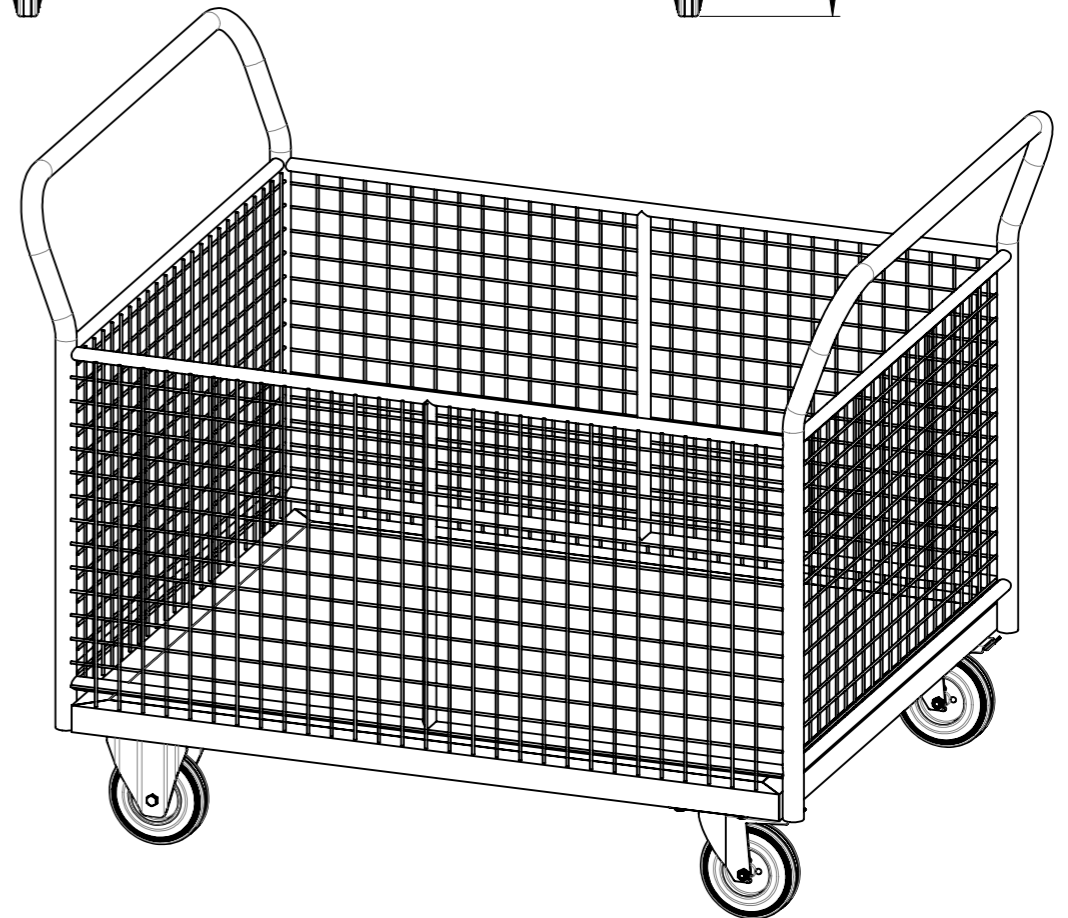
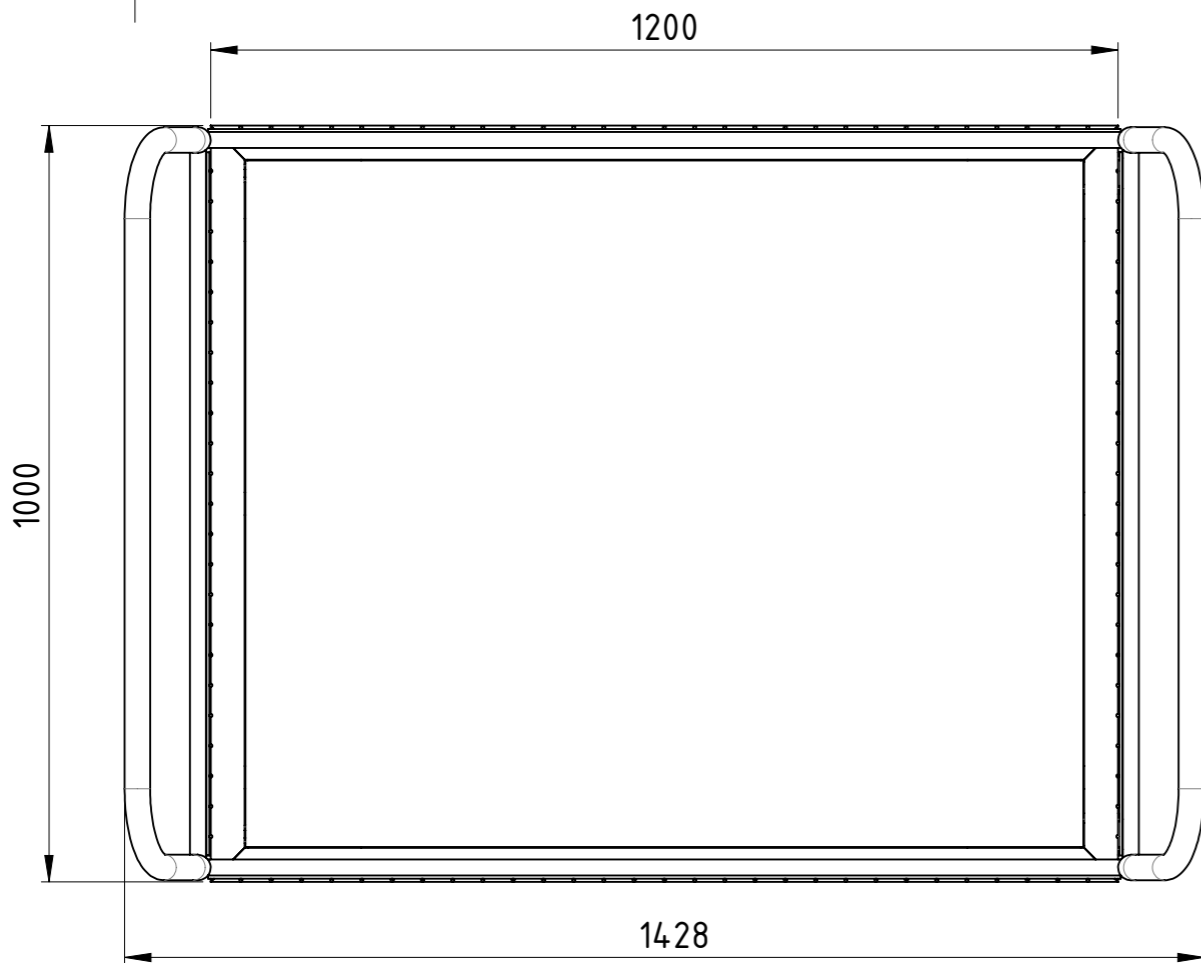

Diese Zeichnung darf weder vervielfältigt, Dritten zugänglich gemacht noch widerrechtlich benutzt werden. Nach ihrer gefertigte Teile dürfen vom Lieferanten Dritten weder zugänglich gemacht, überlassen noch verkauft werden.

Traglast 500 kg,  
 4x Vollgummi-Rollen (2x Bockrollen,  
 2x Lenkrollen mit Totalfeststeller),  
 15 mm filmbeschichtete Multiplexplatte,  
 kunstharzlackiert RAL 5012 Lichtblau

Weitergabe sowie Vervielfältigung dieses Dokumentes, Verwertung und Mitteilung seines Inhalts sind verboten, soweit nicht ausdrücklich gestattet. Zuwiderhandlungen verpflichten zu Schadenersatz. Alle Rechte für den Fall der Patent-, Gebrauchsmuster oder Geschmacksmustereintragung vorbehalten.

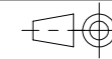

1:10

Gewicht [kg]: 62.085

Zust.			

Datum	Name
Erstellt 12.12.2018	AB
Gepr.	

<b>Vierwandwagen Gitter</b>		VIG-120x100-VG2BF-00	A3





Diese Zeichnung darf weder vervielfältigt, Dritten zugänglich gemacht noch widerrechtlich benutzt werden. Nach ihrer gefertigte Teile dürfen vom Lieferanten Dritten weder zugänglich gemacht, überlassen noch verkauft werden.

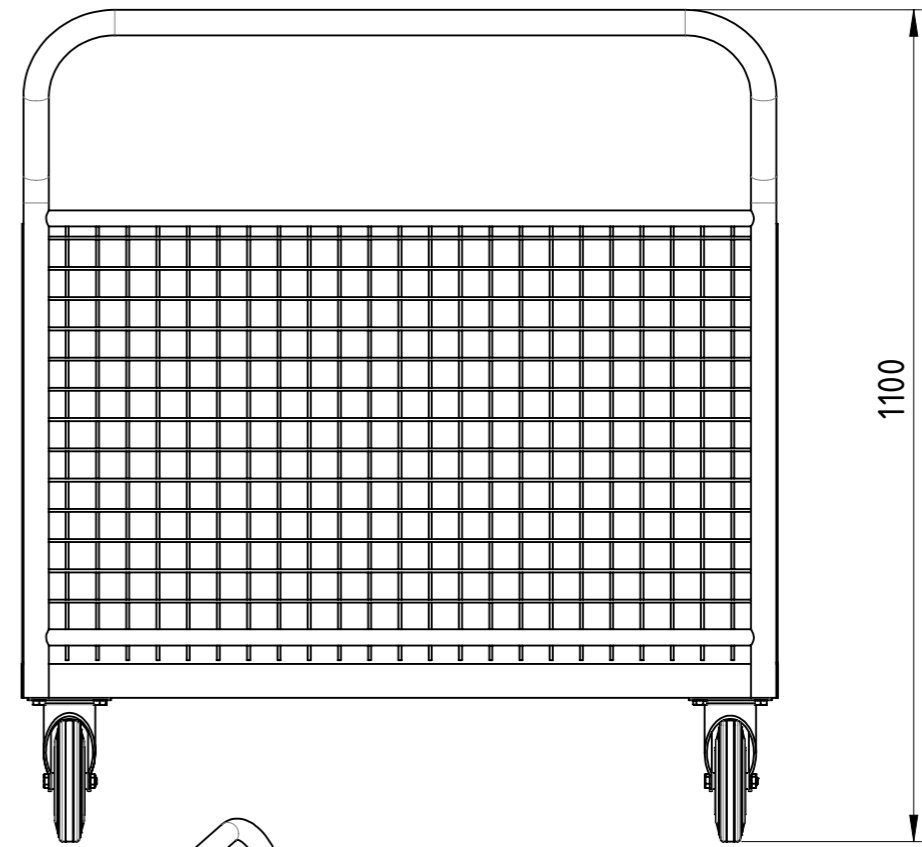
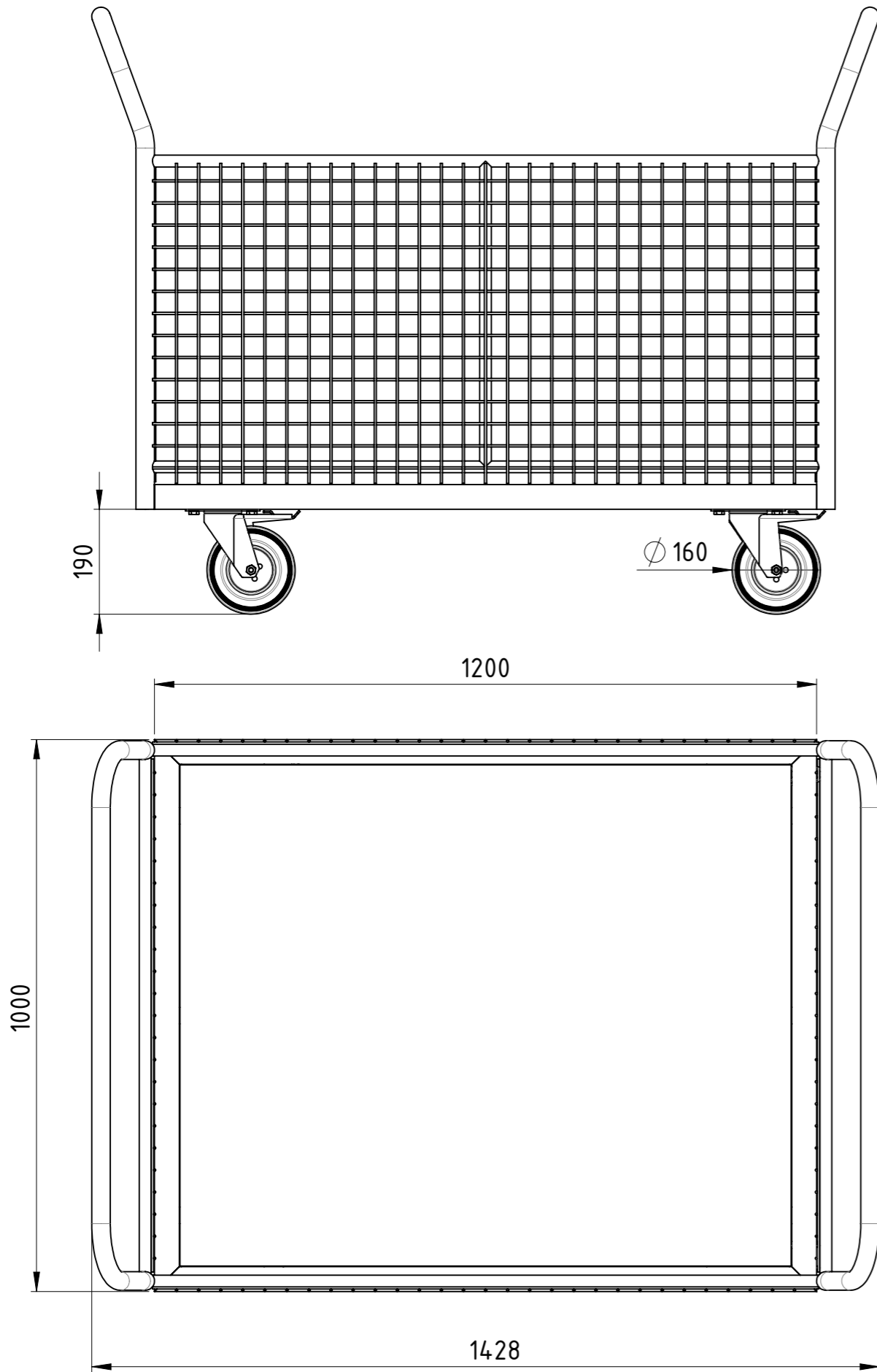

Traglast 500 kg,  
 4x Vollgummi-Lenkrollen (2x Lenkrollen mit Totalfeststeller),  
 15 mm filmbeschichtete Multiplexplatte,  
 kunstharzlackiert RAL 5012 Lichtblau

Weitergabe sowie Vervielfältigung dieses Dokumentes, Verwertung und Mitteilung seines Inhalts sind verboten, soweit nicht ausdrücklich gestattet. Zuwiderhandlungen verpflichten zu Schadensersatz. Alle Rechte für den Fall der Patent-, Gebrauchsmuster oder Geschmacksmustereintragung vorbehalten.				1:10	Gewicht [kg]: 61.833
		Datum	Name	<b>Vierwandwagen Gitter</b>	
	Erstellt	12.12.2018	AB		
	Gepr.				
Zust.				<b>SLT BAUER</b> TRANSPORTATION EQUIPMENT	
				VIG-120x100-VG2TF-00	A3
				Revision	1 1

COPYING, DELIVERY TO THIRD PARTIES AS WELL AS ILLEGAL UTILISATION OF TECHNICAL DOCUMENT IS NOT ALLOWED.

Maßstab in cm / SCALE IN CM



Diese Zeichnung darf weder vervielfältigt, Dritten zugänglich gemacht noch widerrechtlich benutzt werden. Nach ihrer gefertigte Teile dürfen vom Lieferanten Dritten weder zugänglich gemacht, überlassen noch verkauft werden.

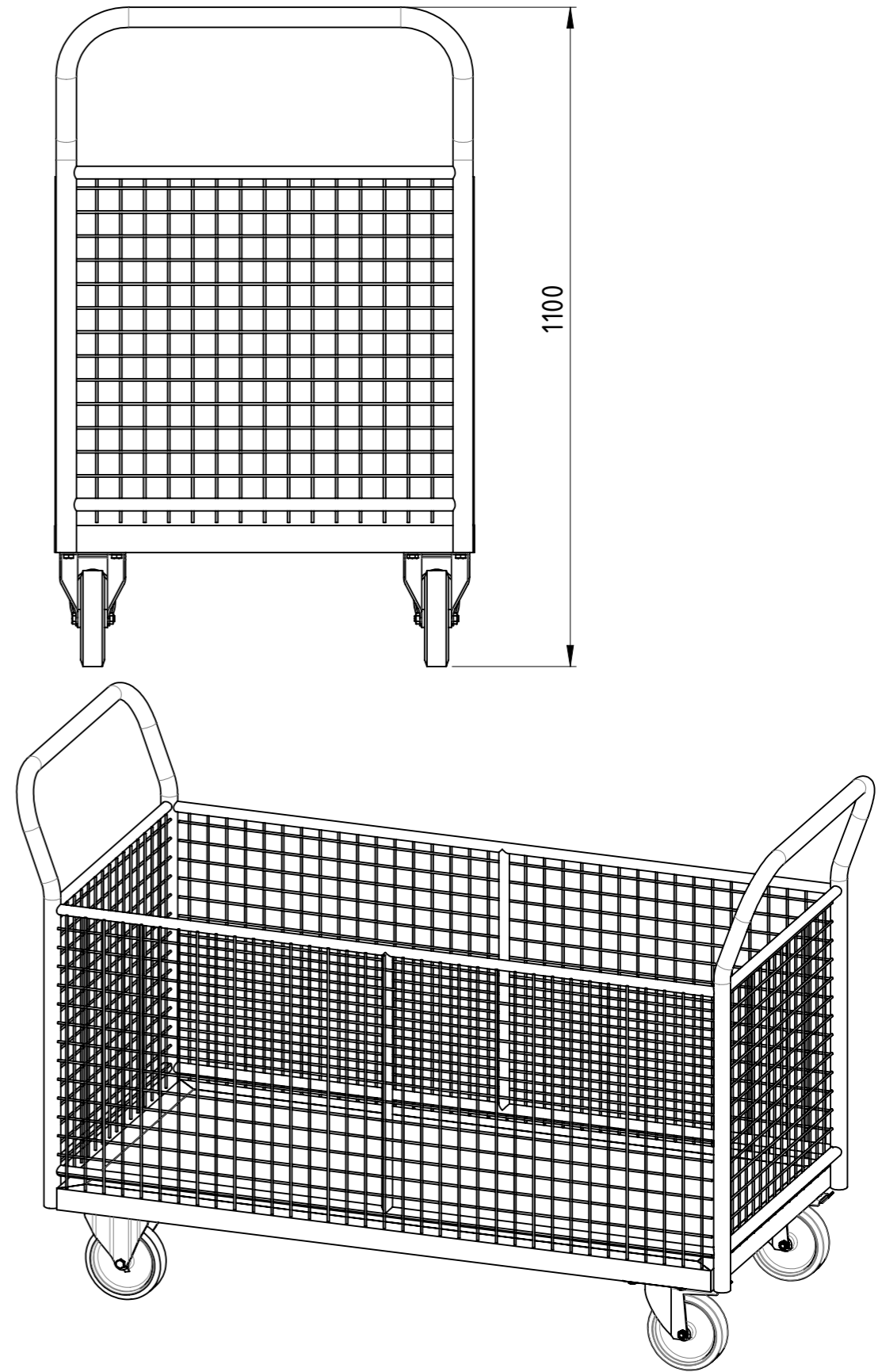
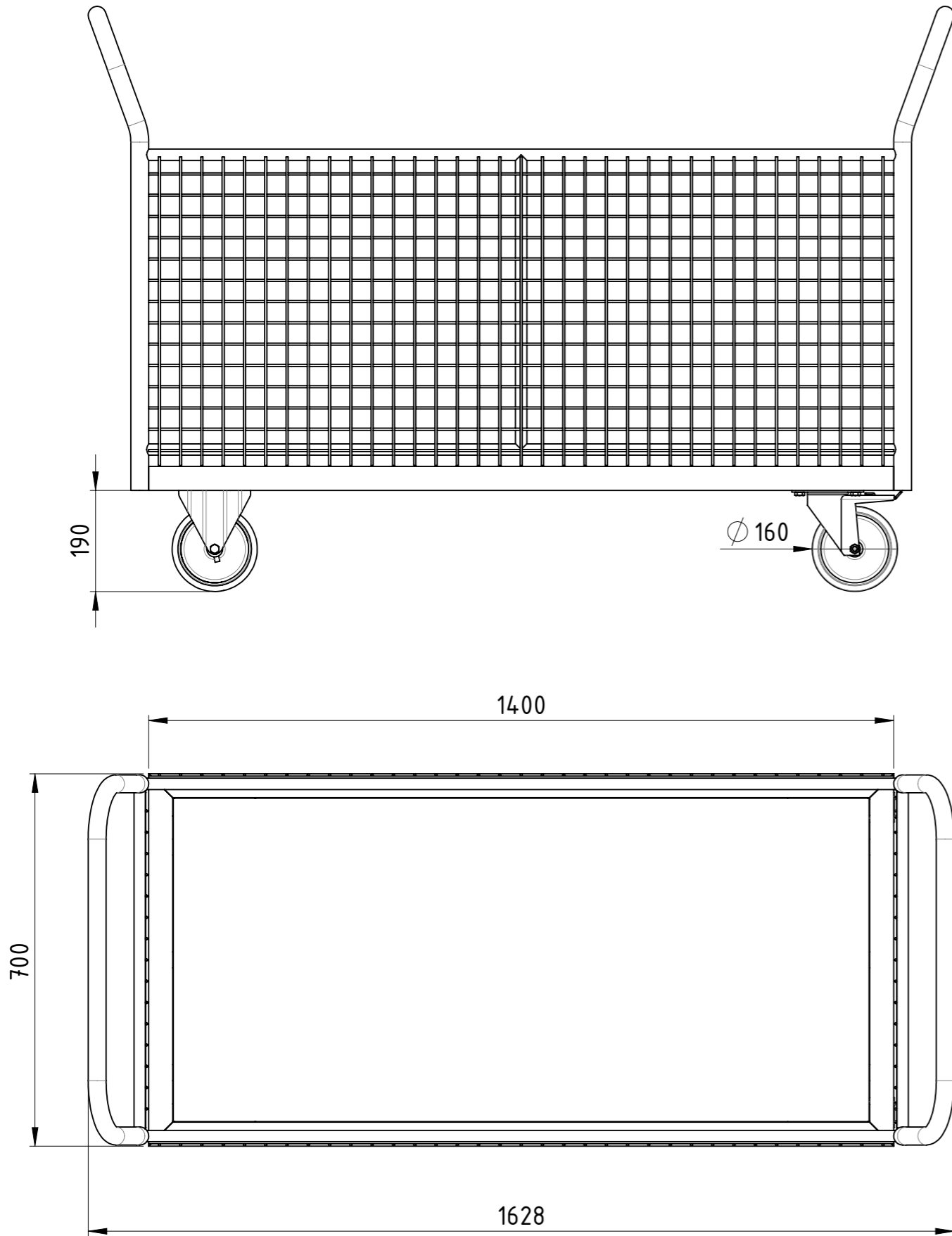

Traglast 1000 kg,  
 4x Polyurethan-Rollen (2x Bockrollen,  
 2x Lenkrollen mit Totalfeststeller),  
 15 mm filmbeschichtete Multiplexplatte,  
 kunstharzlackiert RAL 5012 Lichtblau

Weitergabe sowie Vervielfältigung dieses Dokumentes, Verwertung und Mitteilung seines Inhalts sind verboten, soweit nicht ausdrücklich gestattet. Zuwiderhandlungen verpflichten zu Schadenersatz. Alle Rechte für den Fall der Patent-, Gebrauchsmuster oder Geschmacksmustereintragung vorbehalten.

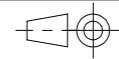

1:10 Gewicht [kg]: 58.590

	Datum	Name	
	Erstellt 12.12.2018	AB	
	Gepr.		
Zust.			

**SLT BAUER**  
 TRANSPORTATION EQUIPMENT

<b>Vierwandwagen Gitter</b>			
VIG-140x070-PU2BF-00			A3
Revision			
	1		1



Diese Zeichnung darf weder vervielfältigt, Dritten zugänglich gemacht noch widerrechtlich benutzt werden. Nach ihrer gefertigte Teile dürfen vom Lieferanten Dritten weder zugänglich gemacht, überlassen noch verkauft werden.

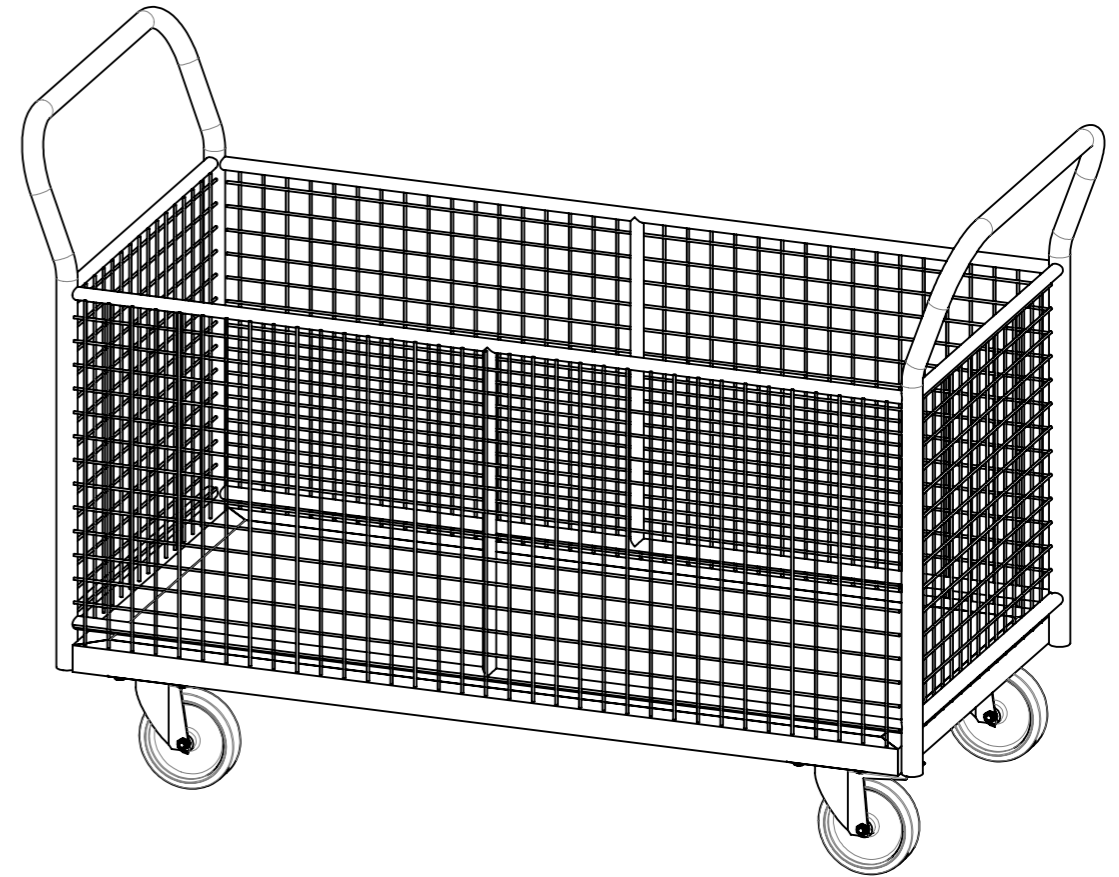
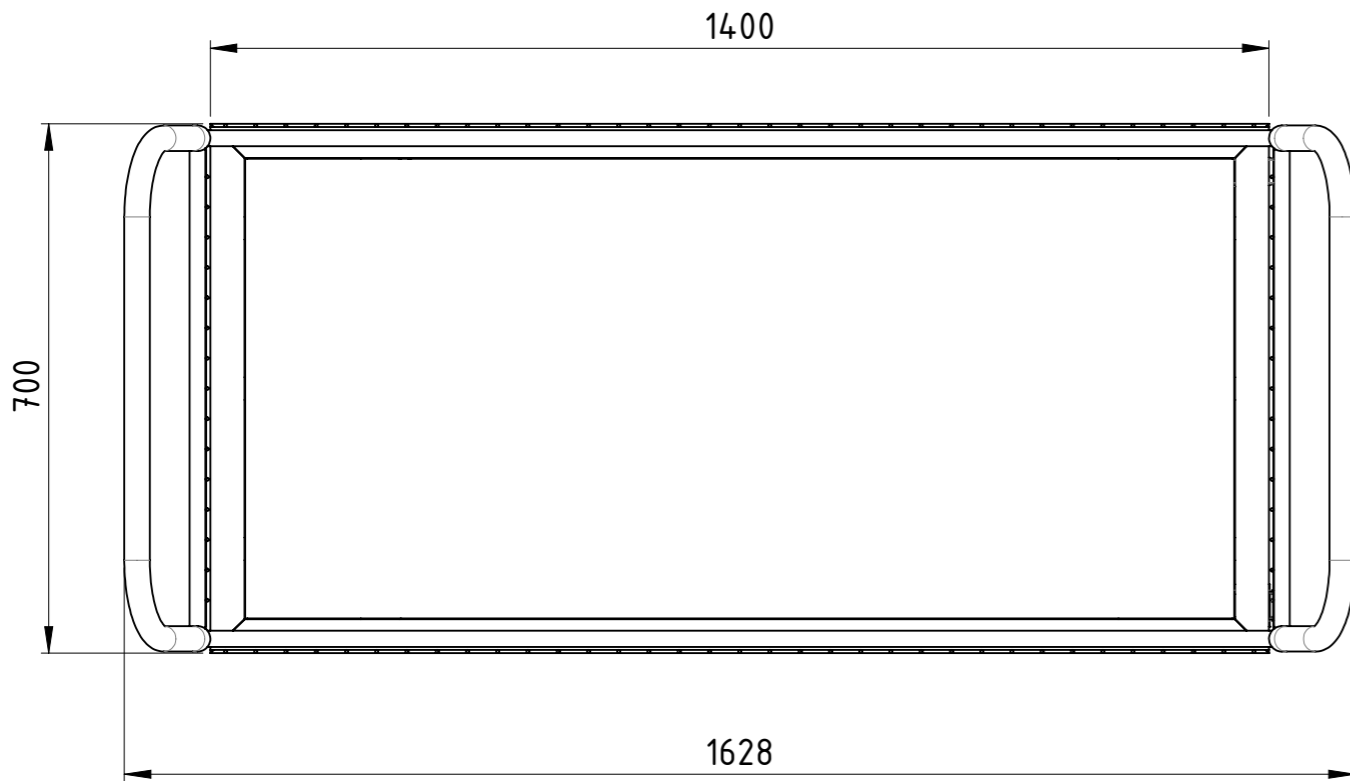
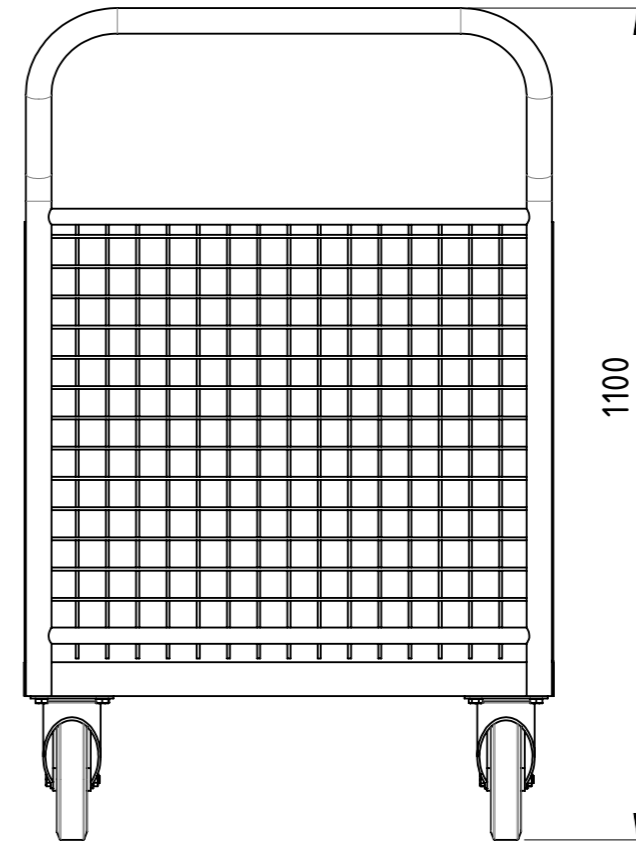
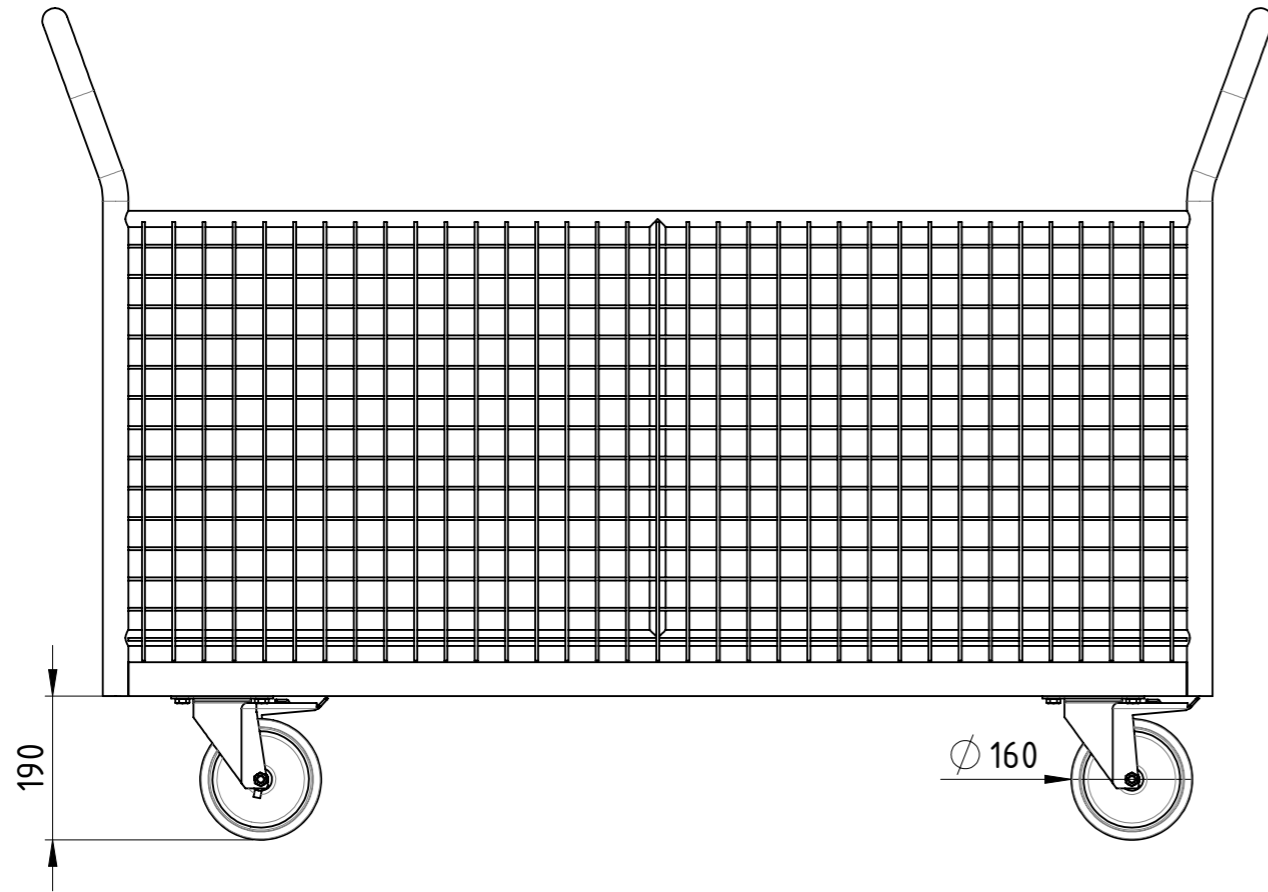

Traglast 1000 kg,  
 4x Polyurethan-Lenkrollen (2x Lenkrollen mit Totalfeststeller),  
 15 mm filmbeschichtete Multiplexplatte,  
 kunstharzlackiert RAL 5012 Lichtblau

Weitergabe sowie Vervielfältigung dieses Dokumentes, Verwertung und Mitteilung seines Inhalts sind verboten, soweit nicht ausdrücklich gestattet. Zuwiderhandlungen verpflichten zu Schadenersatz. Alle Rechte für den Fall der Patent-, Gebrauchsmuster oder Geschmacksmustereintragung vorbehalten.

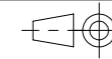

1:10

Gewicht [kg]: 58.854

Datum	Name
Erstellt 12.12.2018	AB
Gepr.	

**Vierwandwagen Gitter**



VIG-140x070-PU2TF-00

A3

Revision

1 1

Zust.



COPYING, DELIVERY TO THIRD PARTIES AS WELL AS ILLEGAL UTILISATION OF TECHNICAL DOCUMENT IS NOT ALLOWED.

Maßstab in cm / SCALE IN CM



Diese Zeichnung darf weder vervielfältigt, Dritten zugänglich gemacht noch widerrechtlich benutzt werden. Nach ihrer Fertigstellung dürfen Teile nicht an Dritte weitergegeben werden. Nach ihrer Fertigstellung dürfen Teile nicht an Dritte weitergegeben werden.

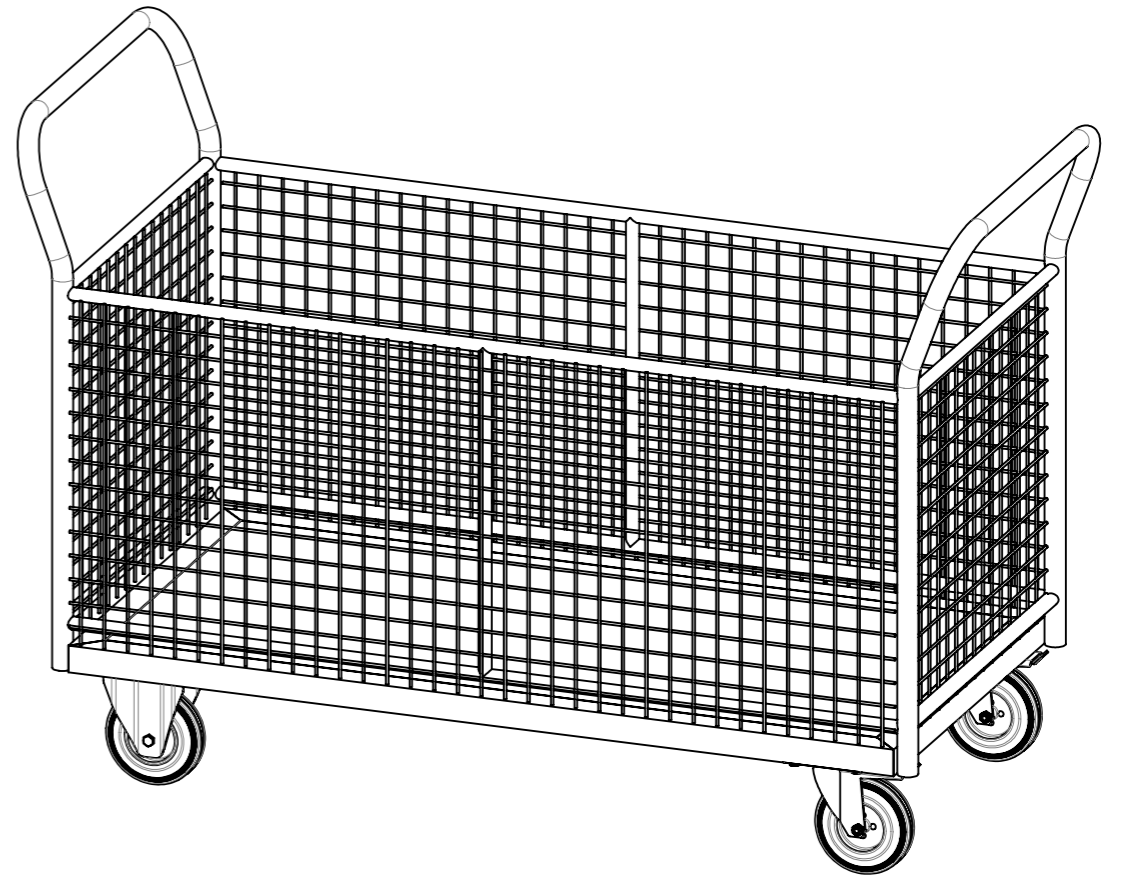
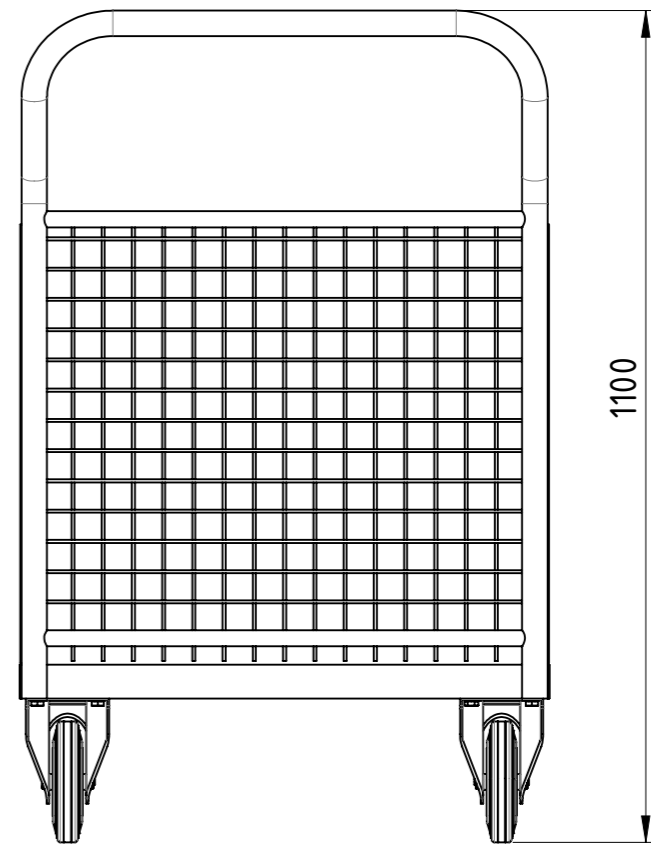
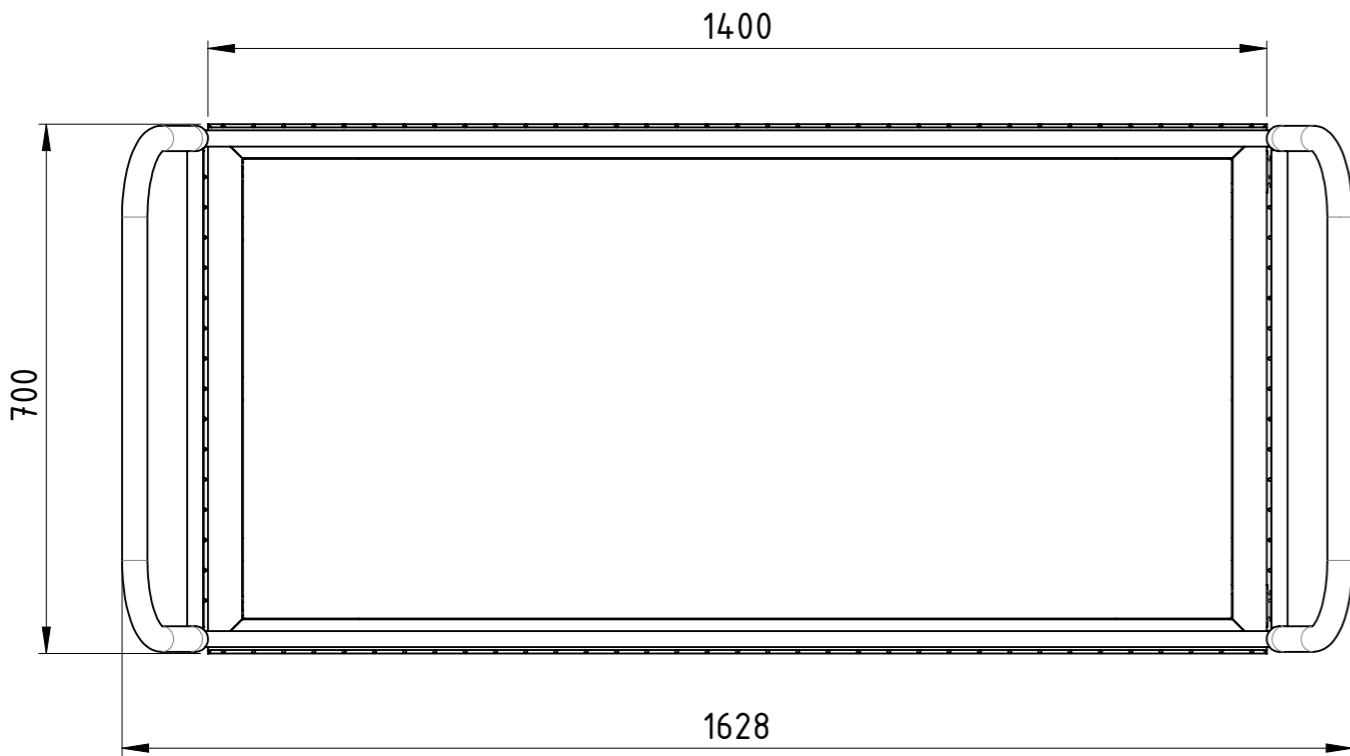
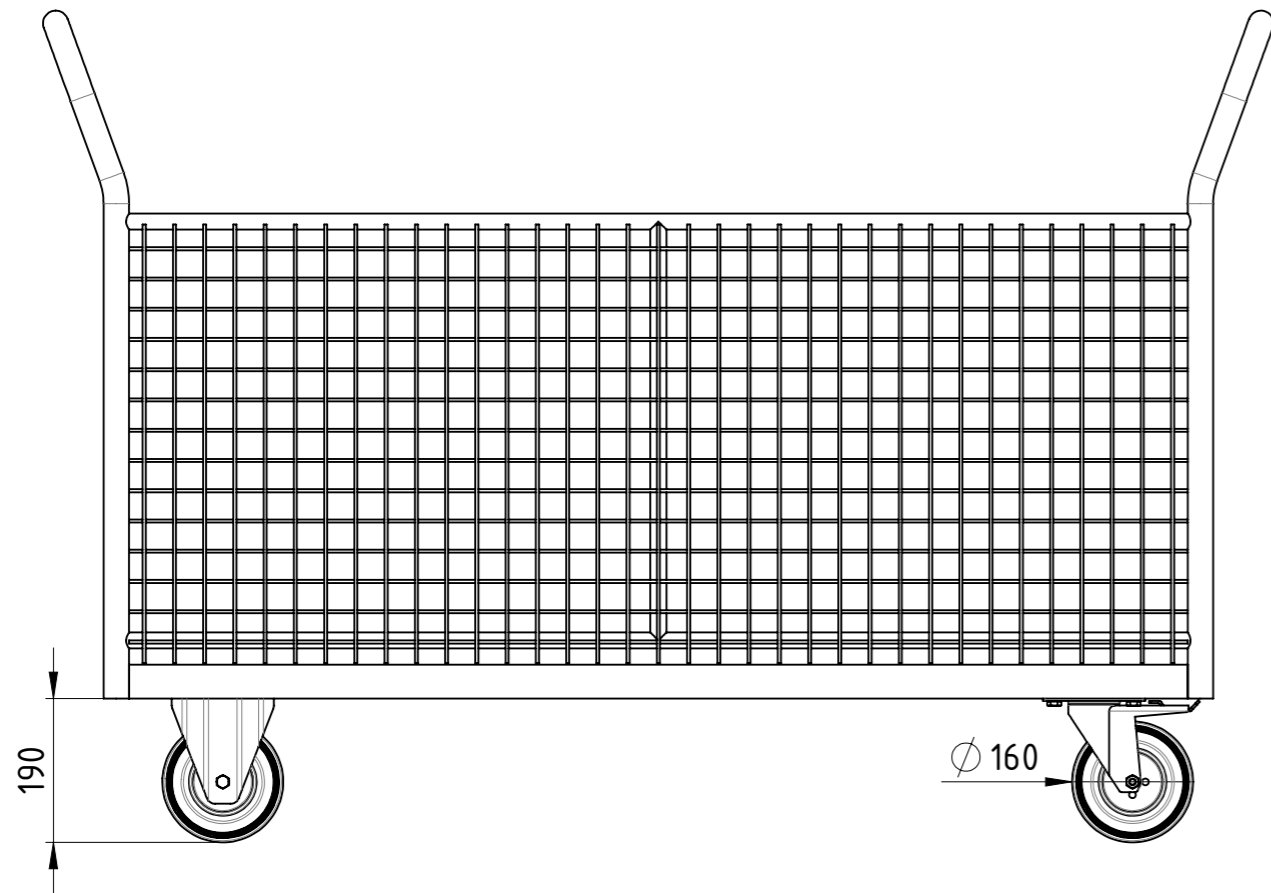

Traglast 500 kg,  
 4x Vollgummi-Rollen (2x Bockrollen,  
 2x Lenkrollen mit Totalfeststeller),  
 15 mm filmbeschichtete Multiplexplatte,  
 kunstharzlackiert RAL 5012 Lichtblau

Weitergabe sowie Vervielfältigung dieses Dokumentes, Verwertung und Mitteilung seines Inhalts sind verboten, soweit nicht ausdrücklich gestattet. Zuwiderhandlungen verpflichten zu Schadensersatz. Alle Rechte für den Fall der Patent-, Gebrauchsmuster oder Geschmacksmustereintragung vorbehalten.

Zust.			
-------	--	--	--

	Datum	Name	
	Erstellt	12.12.2018	AB
	Gepr.		
<b>SLT BAUER</b> TRANSPORTATION EQUIPMENT			

1:10		Gewicht [kg]: 59.013	
<b>Vierwandwagen Gitter</b>			
VIG-140x070-VG2BF-00			A3
Revision			1 1



COPYING, DELIVERY TO THIRD PARTIES AS WELL AS ILLEGAL UTILISATION OF TECHNICAL DOCUMENT IS NOT ALLOWED.

Maßstab in cm / SCALE IN CM



Diese Zeichnung darf weder vervielfältigt, Dritten zugänglich gemacht noch widerrechtlich benutzt werden. Nach ihrer gefertigte Teile dürfen vom Lieferanten Dritten weder zugänglich gemacht, überlassen noch verkauft werden.

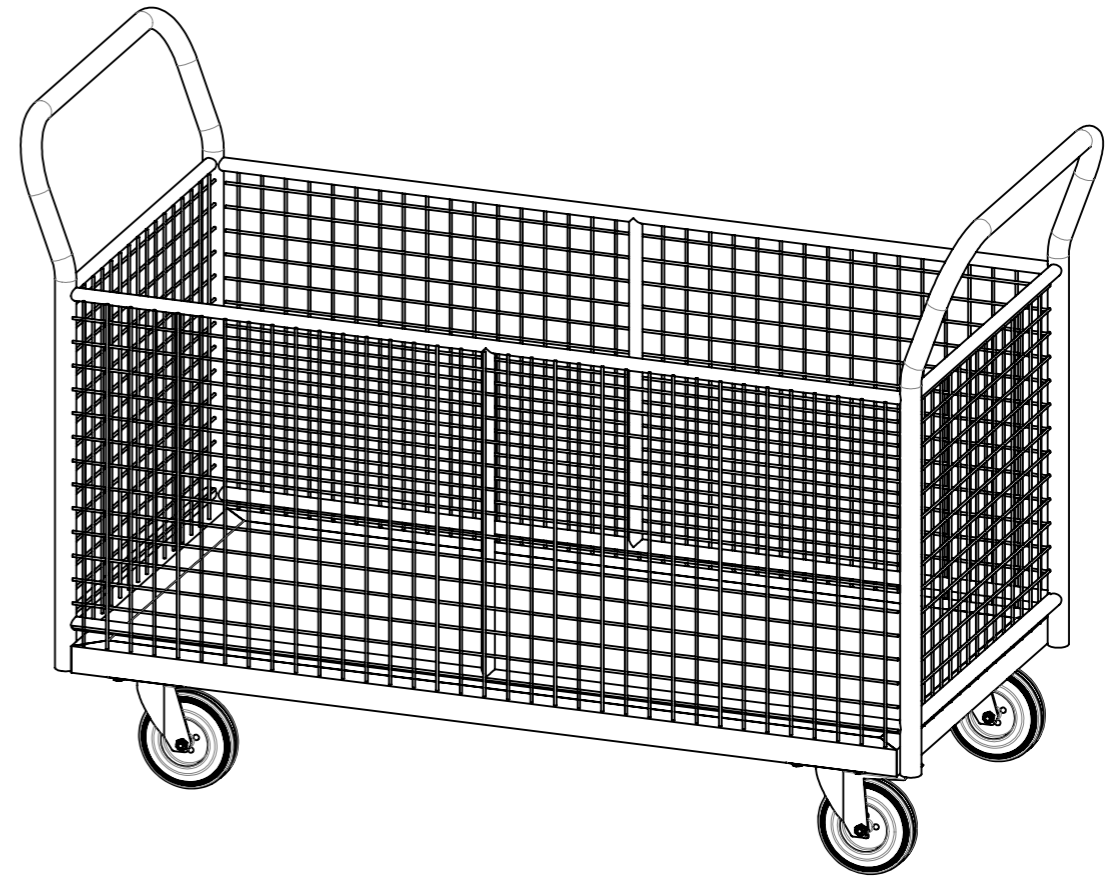
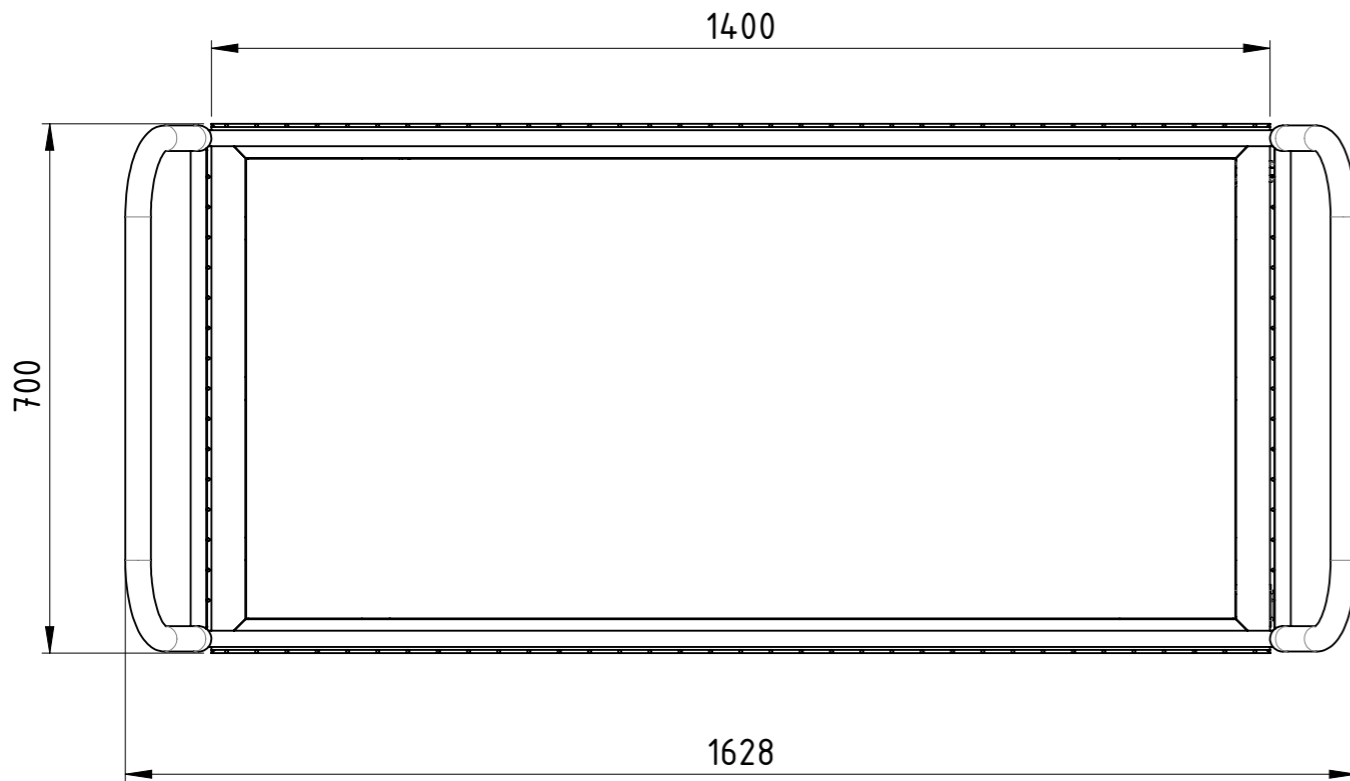
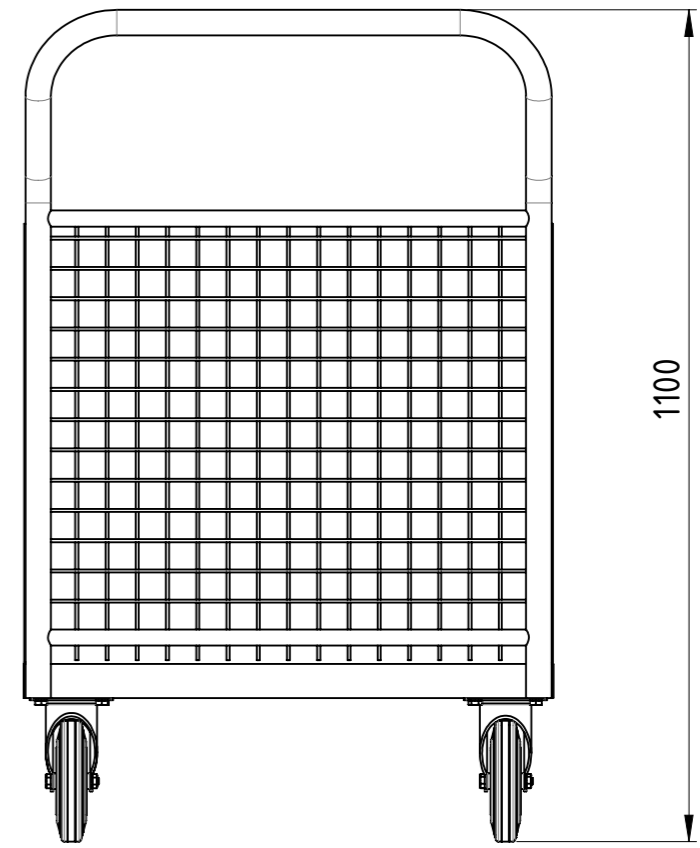
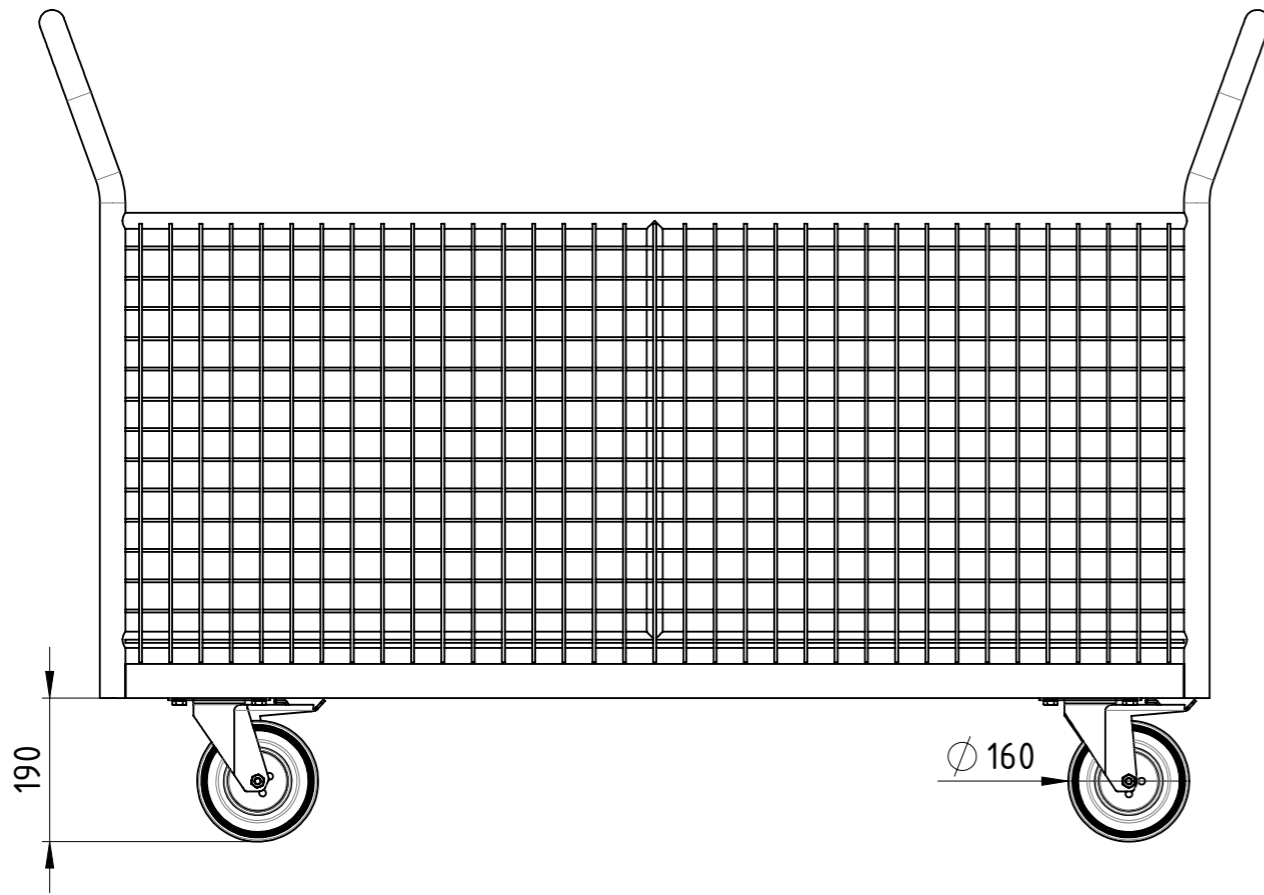

Traglast 500 kg,  
 4x Vollgummi-Lenkrollen (2x Lenkrollen mit Totalfeststeller),  
 15 mm filmbeschichtete Multiplexplatte,  
 kunstharzlackiert RAL 5012 Lichtblau

Weitergabe sowie Vervielfältigung dieses Dokumentes, Verwertung und Mitteilung seines Inhalts sind verboten, soweit nicht ausdrücklich gestattet. Zuwiderhandlungen verpflichten zu Schadensersatz. Alle Rechte für den Fall der Patent-, Gebrauchsmuster oder Geschmacksmustereintragung vorbehalten.		1:10		Gewicht [kg]: 58.761	
	Datum	Name			
	Erstellt	12.12.2018	AB		
	Gepr.				
			<b>Vierwandwagen Gitter</b>		
			<b>VIG-140x070-VG2TF-00</b>		A3
			Revision		1 1
Zust.					

