

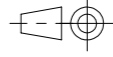

Traglast 500 kg,  
 Rahmen aus 80x40x6 Winkel, 4x Polyamid-Rollen  
 kunstharzlackiert RAL 5012 Lichtblau

Weitergabe sowie Vervielfältigung dieses Dokumentes, Verwertung und Mitteilung seines Inhalts sind verboten, soweit nicht ausdrücklich gestattet. Zuwiderhandlungen verpflichten zu Schadenersatz. Alle Rechte für den Fall der Patent-, Gebrauchsmuster oder Geschmacksmustereintragung vorbehalten.				1:7	Gewicht [kg]: 15,691	
		Datum	Name			
		Erstellt	20.11.2017	AB		
		Gepr.				
					<b>Fahrgestell</b>	
					FH-080x060-PA4LR-00	A3
Zust.					Revision	1 1

COPYING, DELIVERY TO THIRD PARTIES AS WELL AS ILLEGAL UTILISATION OF TECHNICAL DOCUMENT IS NOT ALLOWED.



Maßstab in cm / SCALE IN CM

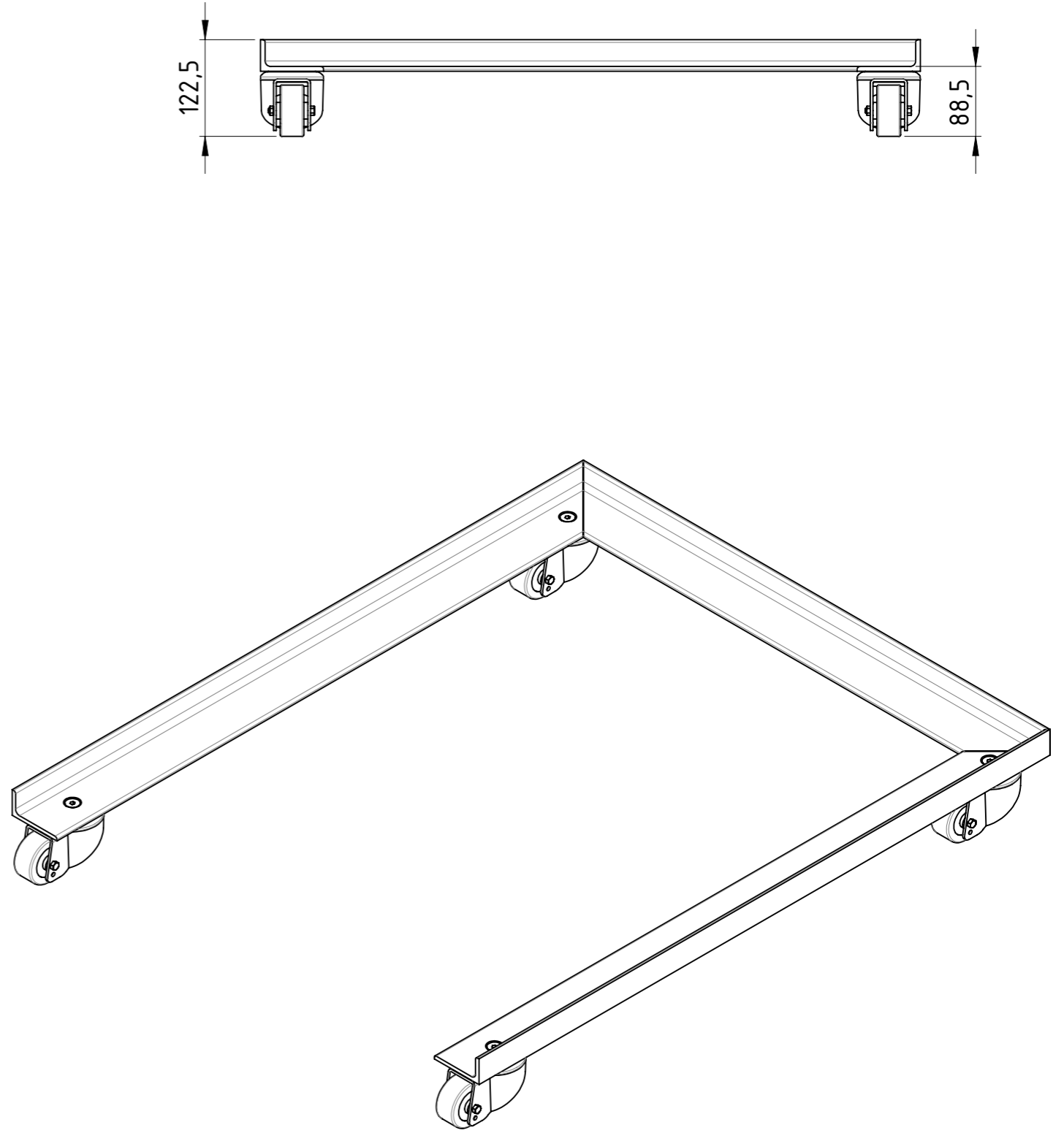
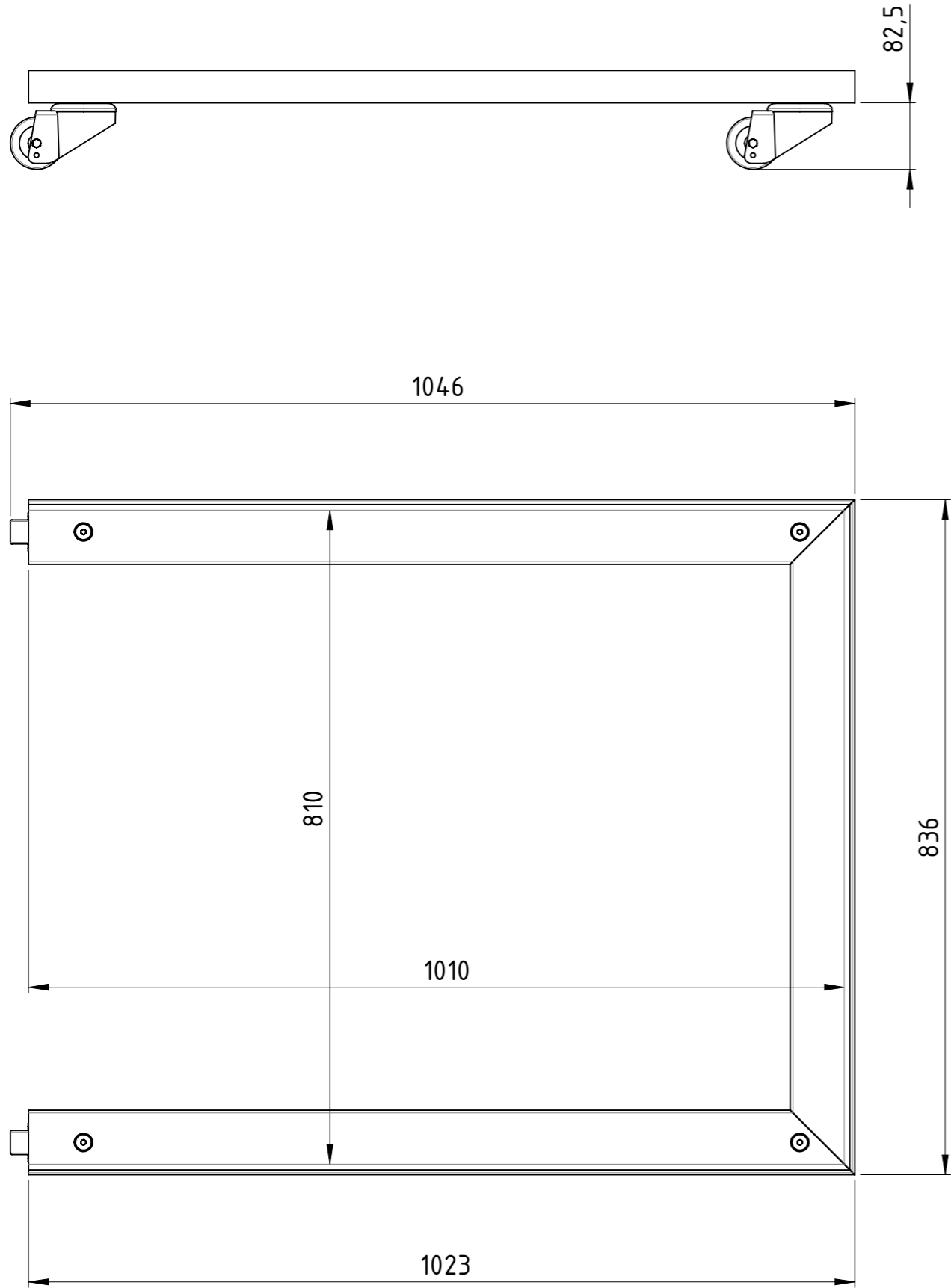

Diese Zeichnung darf weder vervielfältigt, Dritten zugänglich gemacht noch widerrechtlich benutzt werden. Nach ihrer gefertigte Teile dürfen vom Lieferanten Dritten weder zugänglich gemacht, überlassen noch verkauft werden.

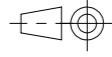

Traglast 500 kg,  
 Rahmen aus 80x40x6 Winkel, 4x Polyamid-Rollen  
 kunstharzlackiert RAL 5012 Lichtblau

Weitergabe sowie Vervielfältigung dieses Dokumentes, Verwertung und Mitteilung seines Inhalts sind verboten, soweit nicht ausdrücklich gestattet. Zuwiderhandlungen verpflichten zu Schadenersatz. Alle Rechte für den Fall der Patent-, Gebrauchsmuster oder Geschmacksmustereintragung vorbehalten.				1:7	Gewicht [kg]: 18,916
		Datum	Name		
		Erstellt	20.11.2017	AB	
		Gepr.			
					<b>Fahrgestell</b>
					FH-100x080-PA4LR-00
					Revision
					A3
Zust.					1 1

COPYING, DELIVERY TO THIRD PARTIES AS WELL AS ILLEGAL UTILISATION OF TECHNICAL DOCUMENT IS NOT ALLOWED.

Maßstab in cm / SCALE IN CM



Diese Zeichnung darf weder vervielfältigt, Dritten zugänglich gemacht noch widerrechtlich benutzt werden. Nach ihrer gefertigte Teile dürfen vom Lieferanten Dritten weder zugänglich gemacht, überlassen noch verkauft werden.

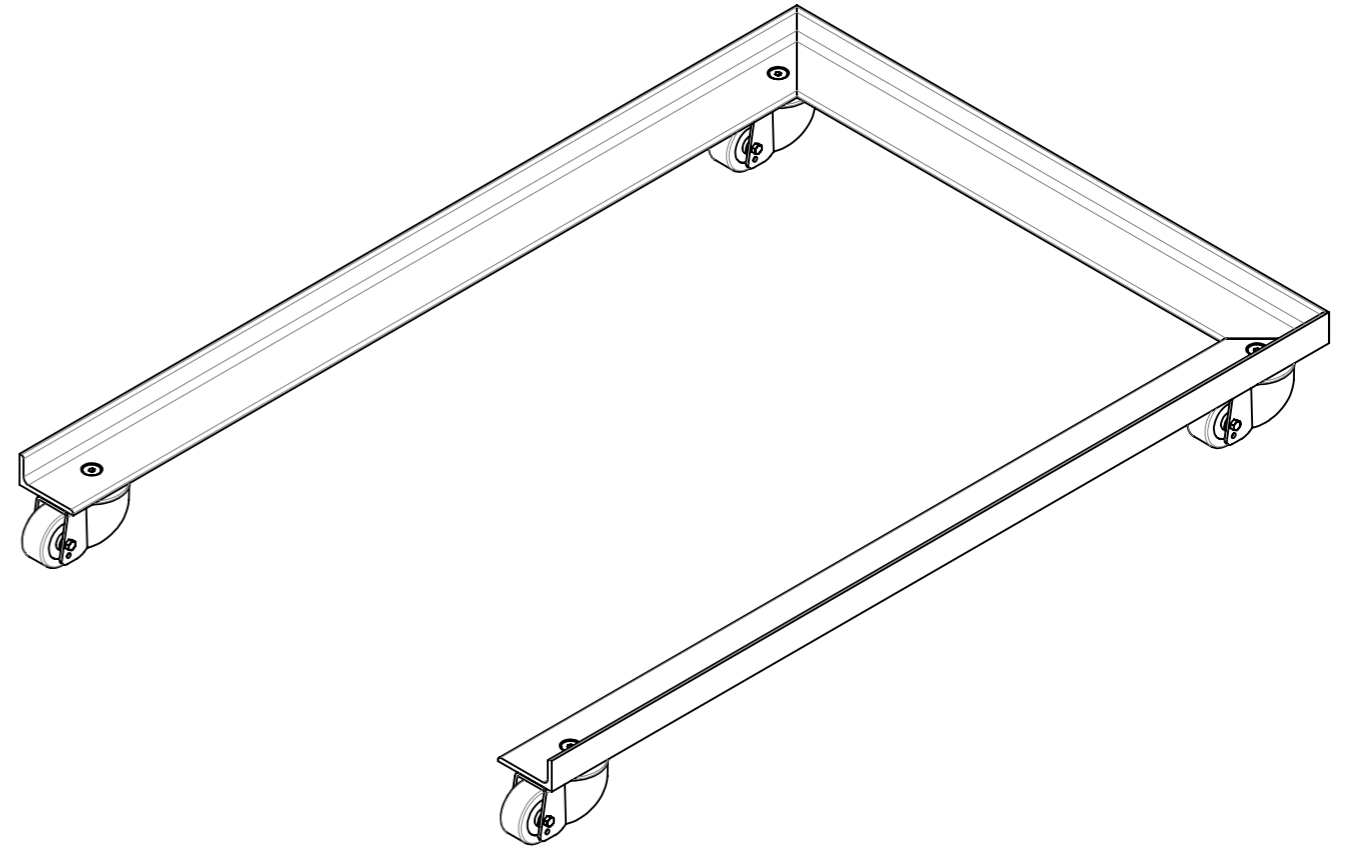
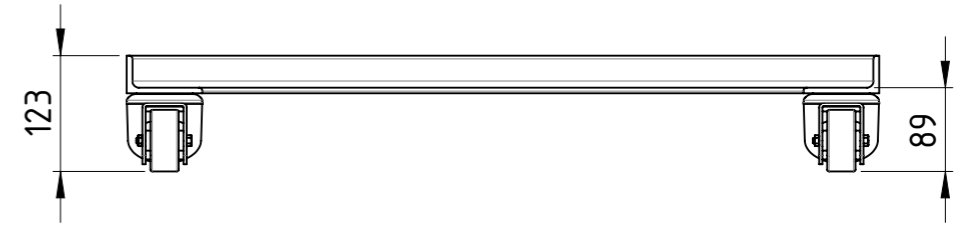
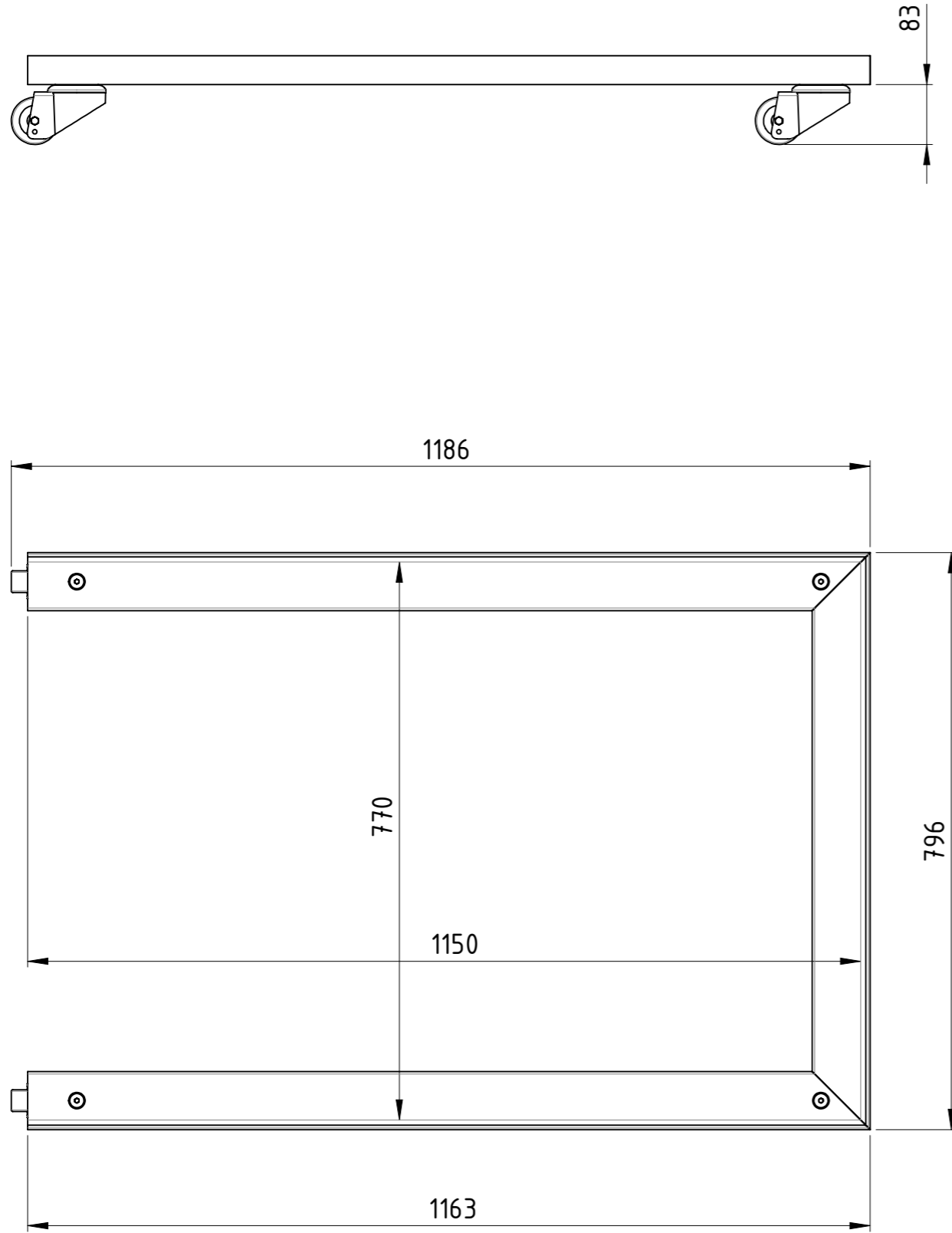

Traglast 500 kg,  
Rahmen aus 80x40x6 Winkel, 4x Polyamid-Rollen  
kunstharzlackiert RAL 5012 Lichtblau

Weitergabe sowie Vervielfältigung dieses Dokumentes, Verwertung und Mitteilung seines Inhalts sind verboten, soweit nicht ausdrücklich gestattet. Zuwiderhandlungen verpflichten zu Schadenersatz. Alle Rechte für den Fall der Patent-, Gebrauchsmuster oder Geschmacksmustereintragung vorbehalten.			1:8	Gewicht [kg]: 20.207
	Datum	Name		
	Erstellt 20.11.2017	AB		
	Gepr.			
			<b>Fahrgestell</b>	
			FH-114x076-PA4LR-00	
			Revision	A3
Zust.			1	1

**SLT BAUER**  
TRANSPORTATION EQUIPMENT

COPYING, DELIVERY TO THIRD PARTIES AS WELL AS ILLEGAL UTILISATION OF TECHNICAL DOCUMENT IS NOT ALLOWED.

Maßstab in cm / SCALE IN CM



Diese Zeichnung darf weder vervielfältigt, Dritten zugänglich gemacht noch widerrechtlich benutzt werden. Nach ihrer gefertigte Teile dürfen vom Lieferanten Dritten weder zugänglich gemacht, überlassen noch verkauft werden.

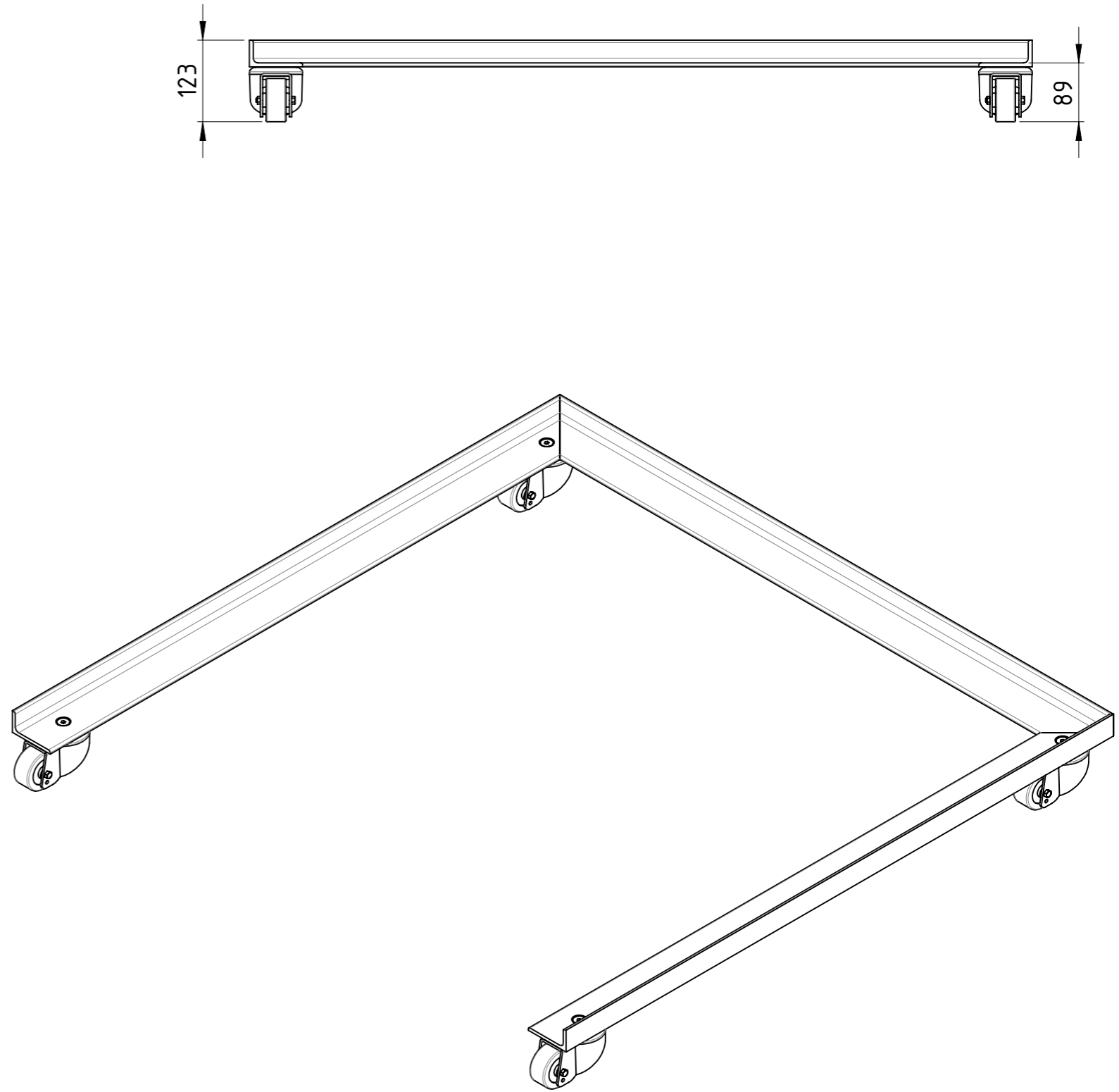
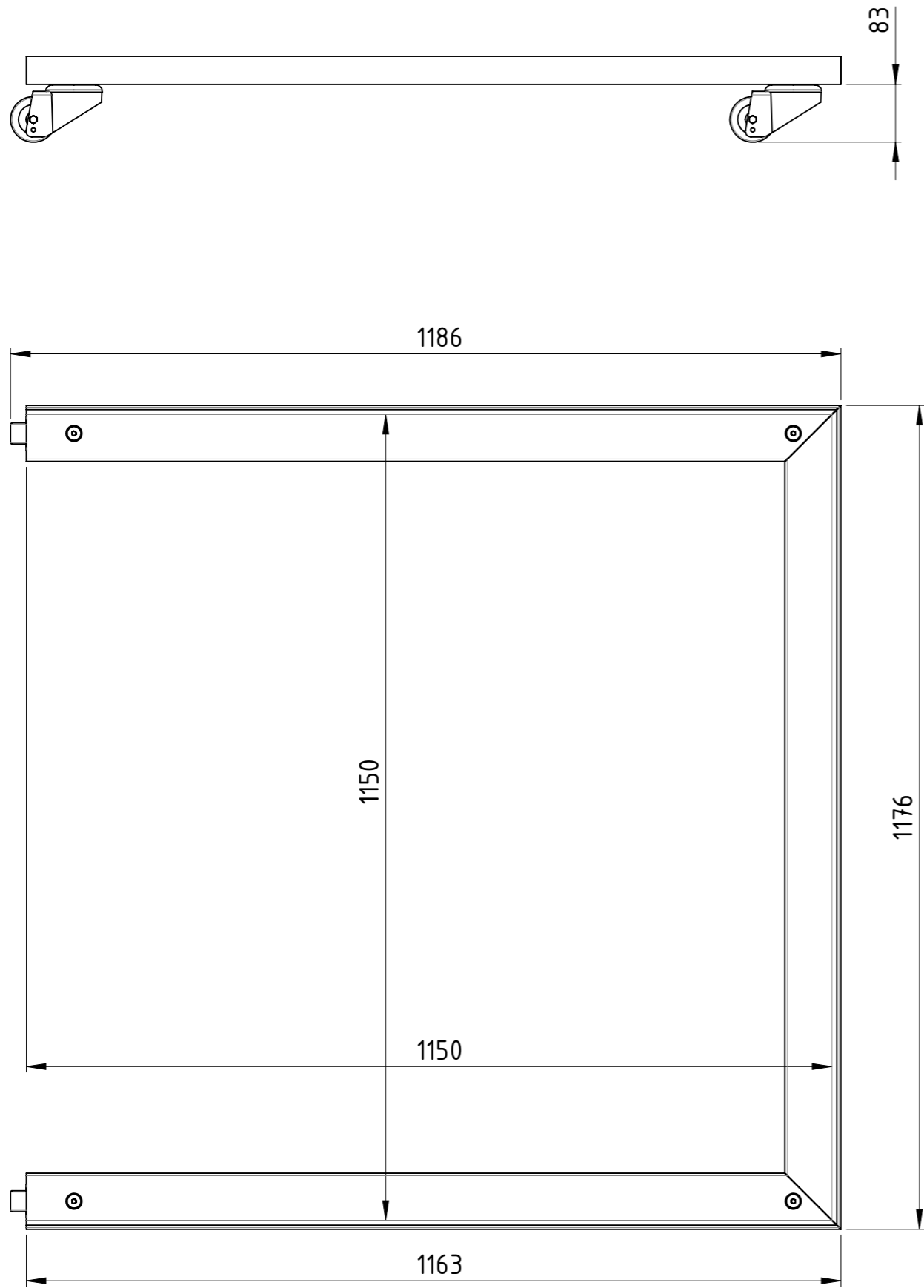

Traglast 500 kg,  
 Rahmen aus 80x40x6 Winkel, 4x Polyamid-Rollen  
 kunstharzlackiert RAL 5012 Lichtblau

Weitergabe sowie Vervielfältigung dieses Dokumentes, Verwertung und Mitteilung seines Inhalts sind verboten, soweit nicht ausdrücklich gestattet. Zuwiderhandlungen verpflichten zu Schadenersatz. Alle Rechte für den Fall der Patent-, Gebrauchsmuster oder Geschmacksmustereintragung vorbehalten.

Zust.			
-------	--	--	--

	Datum	Name
Erstellt	20.11.2017	AB
Gepr.		

1:8	Gewicht [kg]: 22.250
<b>Fahrgestell</b>	
SLT BAUER TRANSPORTATION EQUIPMENT	FH-114x114-PA4LR-00
Revision	A3 1 1

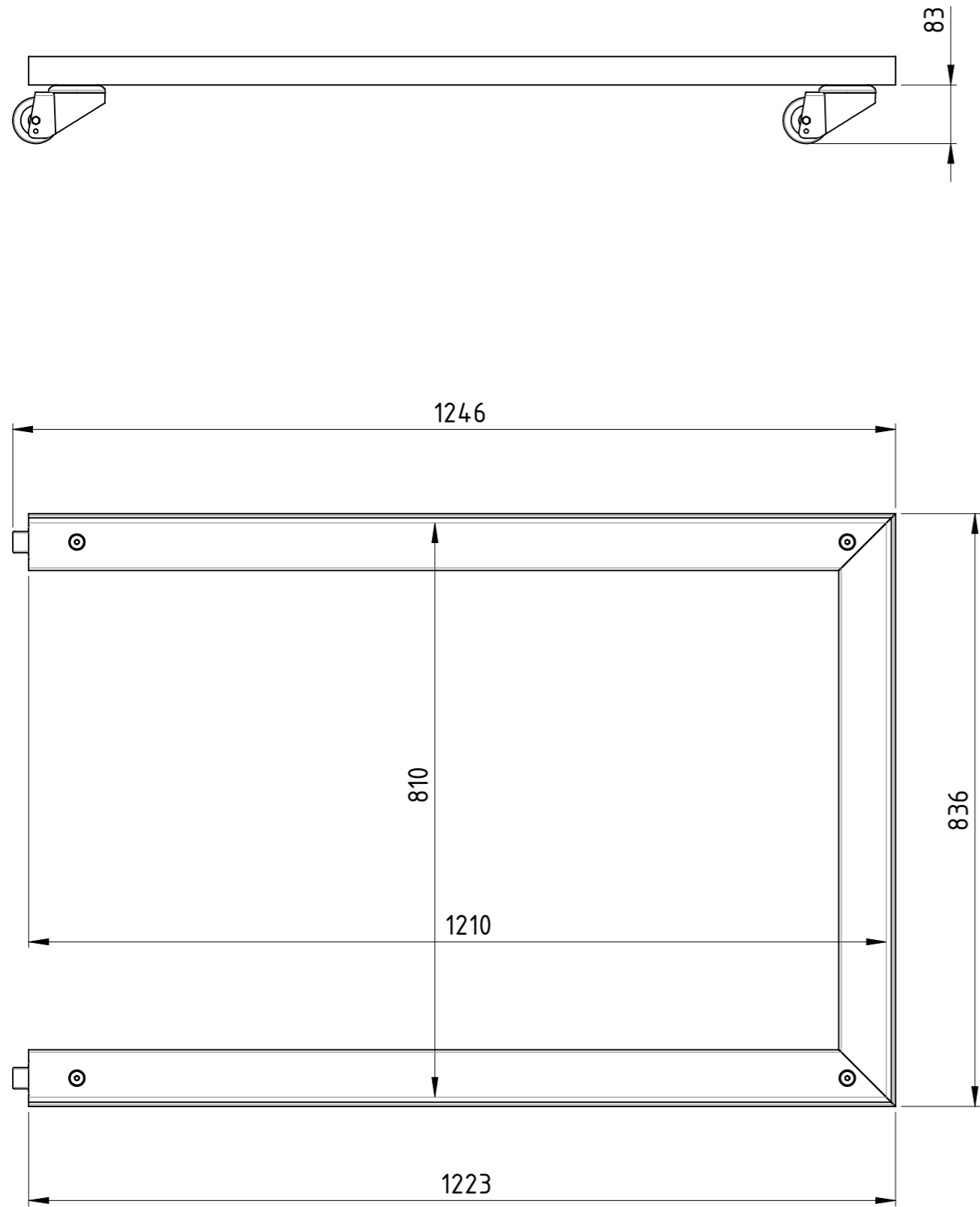

Traglast 500 kg,  
 Rahmen aus 80x40x6 Winkel, 4x Polyamid-Rollen  
 kunstharzlackiert RAL 5012 Lichtblau

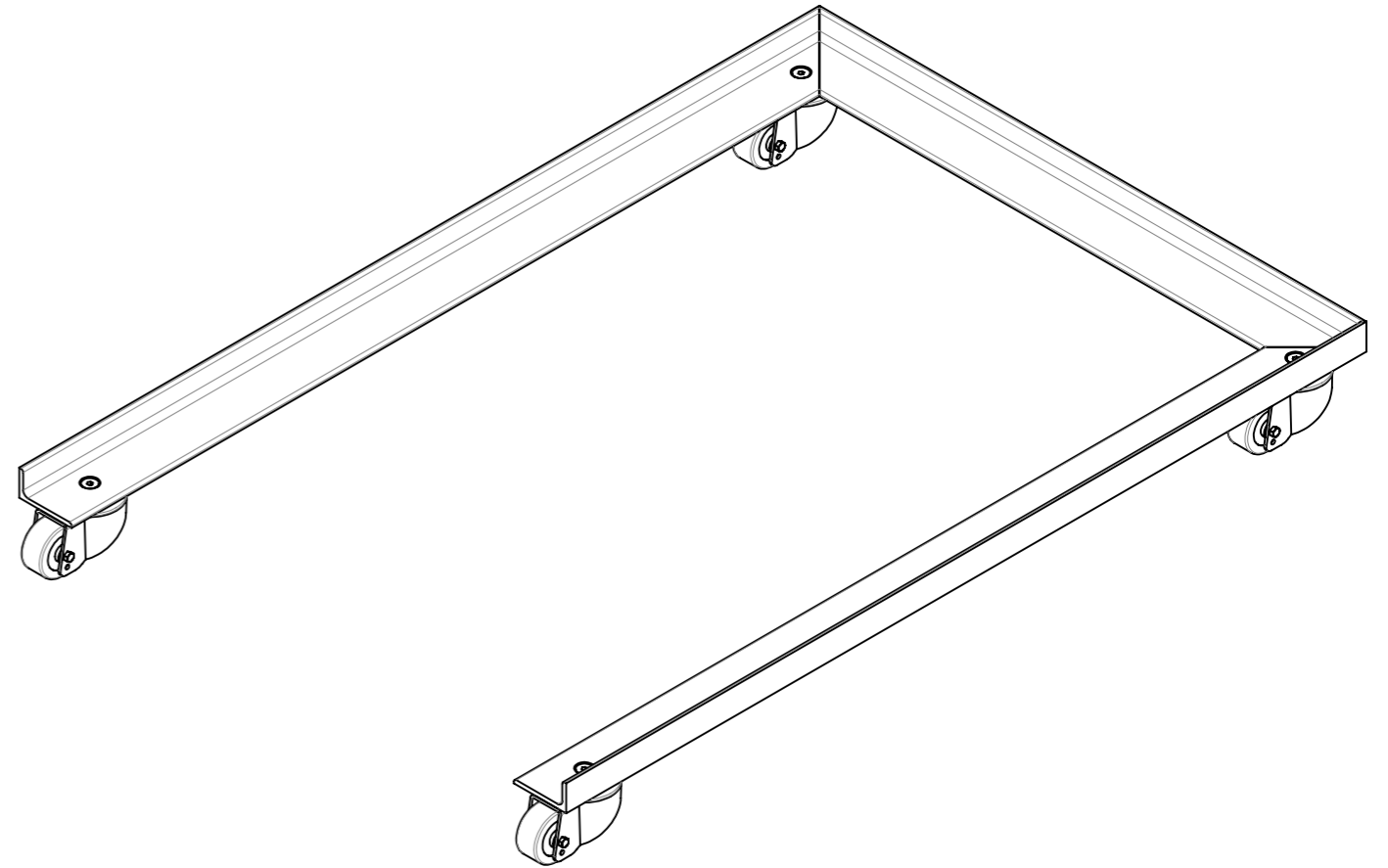
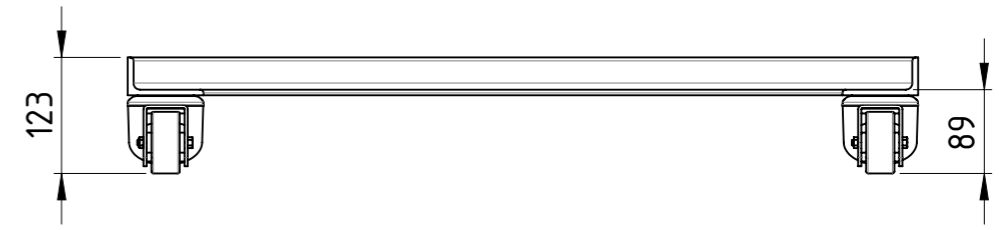

Weitergabe sowie Vervielfältigung dieses Dokumentes, Verwertung und Mitteilung seines Inhalts sind verboten, soweit nicht ausdrücklich gestattet. Zuwiderhandlungen verpflichten zu Schadenersatz. Alle Rechte für den Fall der Patent-, Gebrauchsmuster oder Geschmacksmustereintragung vorbehalten.			1:8	Gewicht [kg]: 21.067
	Datum	Name		
	Erstellt 20.11.2017	AB		
	Gepr.			
			<b>Fahrgestell</b>	
			A3	
			Revision	
			1 1	
Zust.				



FH-120x080-PA4LR-00

COPYING, DELIVERY TO THIRD PARTIES AS WELL AS ILLEGAL UTILISATION OF TECHNICAL DOCUMENT IS NOT ALLOWED.

Maßstab in cm / SCALE IN CM



Diese Zeichnung darf weder vervielfältigt, Dritten zugänglich gemacht noch widerrechtlich benutzt werden. Nach ihrer gefertigte Teile dürfen vom Lieferanten Dritten weder zugänglich gemacht, überlassen noch verkauft werden.

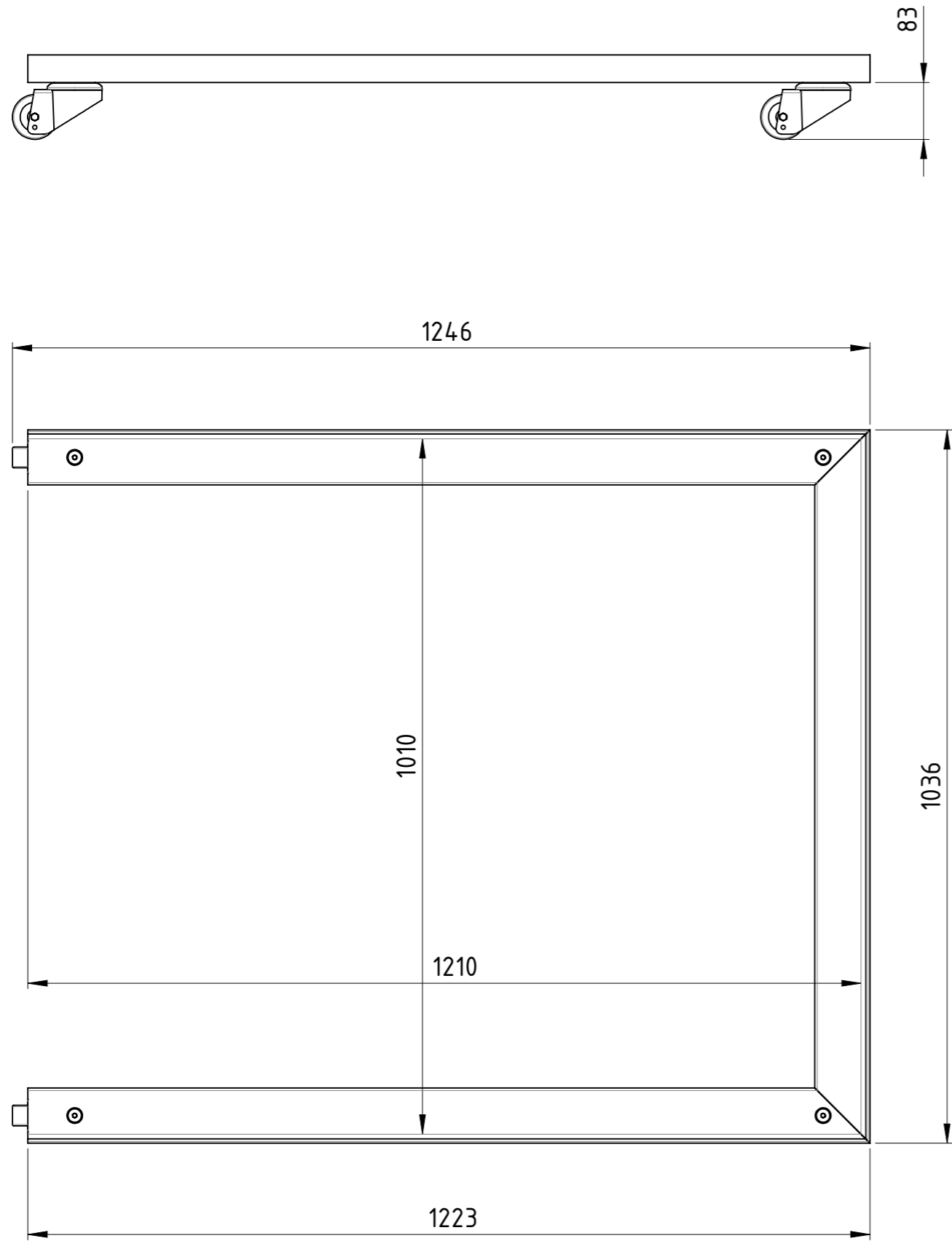

Traglast 500 kg,  
 Rahmen aus 80x40x6 Winkel, 4x Polyamid-Rollen  
 kunstharzlackiert RAL 5012 Lichtblau

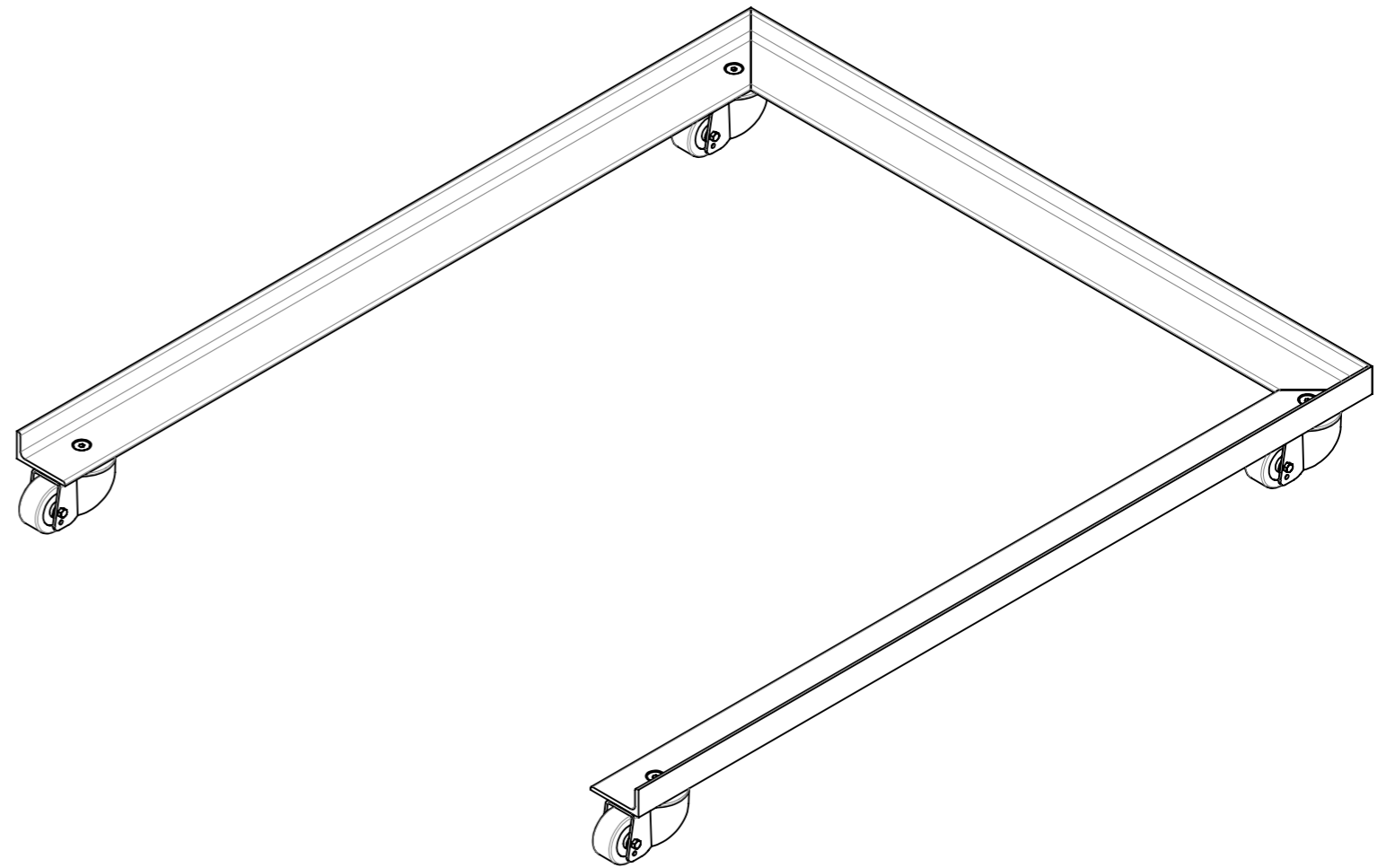
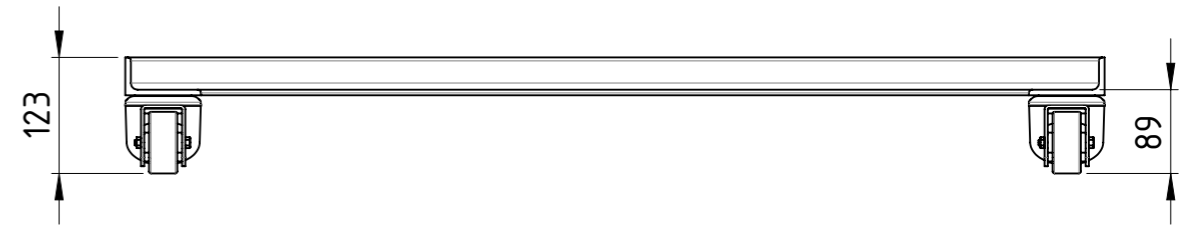

Weitergabe sowie Vervielfältigung dieses Dokumentes, Verwertung und Mitteilung seines Inhalts sind verboten, soweit nicht ausdrücklich gestattet. Zuwiderhandlungen verpflichten zu Schadenersatz. Alle Rechte für den Fall der Patent-, Gebrauchsmuster oder Geschmacksmustereintragung vorbehalten.				1:8	Gewicht [kg]: 22.142
	Datum	Name		<b>Fahrgestell</b>	
	Erstellt 20.11.2017	AB			
	Gepr.				
				SLT BAUER TRANSPORTATION EQUIPMENT	
				FH-120x100-PA4LR-00	A3
Zust.				Revision	1 1



Diese Zeichnung darf weder vervielfältigt, Dritten zugänglich gemacht noch widerrechtlich benutzt werden. Nach ihrer gefertigte Teile dürfen vom Lieferanten Dritten weder zugänglich gemacht, überlassen noch verkauft werden.

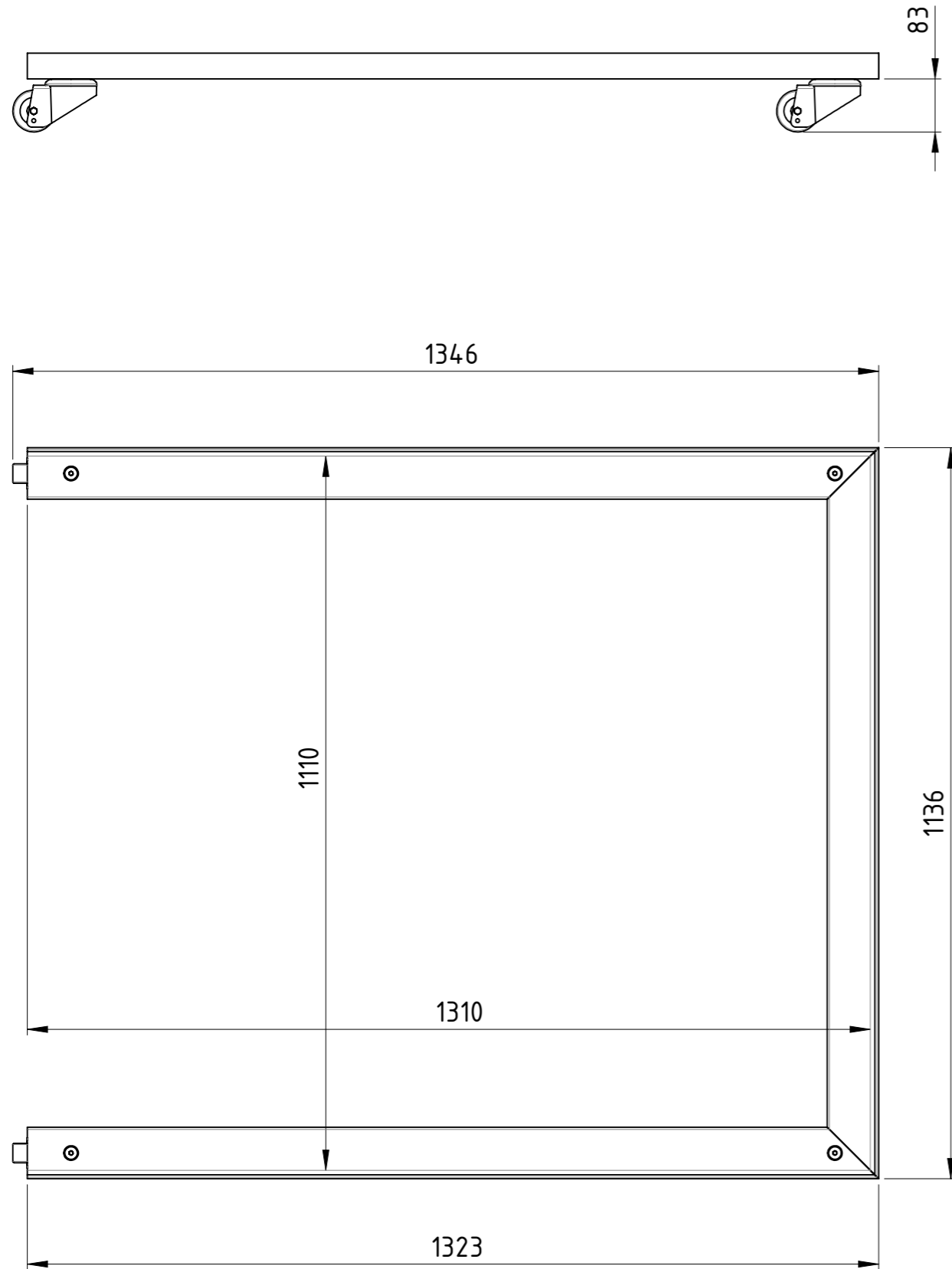

Traglast 500 kg,  
 Rahmen aus 80x40x6 Winkel, 4x Polyamid-Rollen  
 kunstharzlackiert RAL 5012 Lichtblau

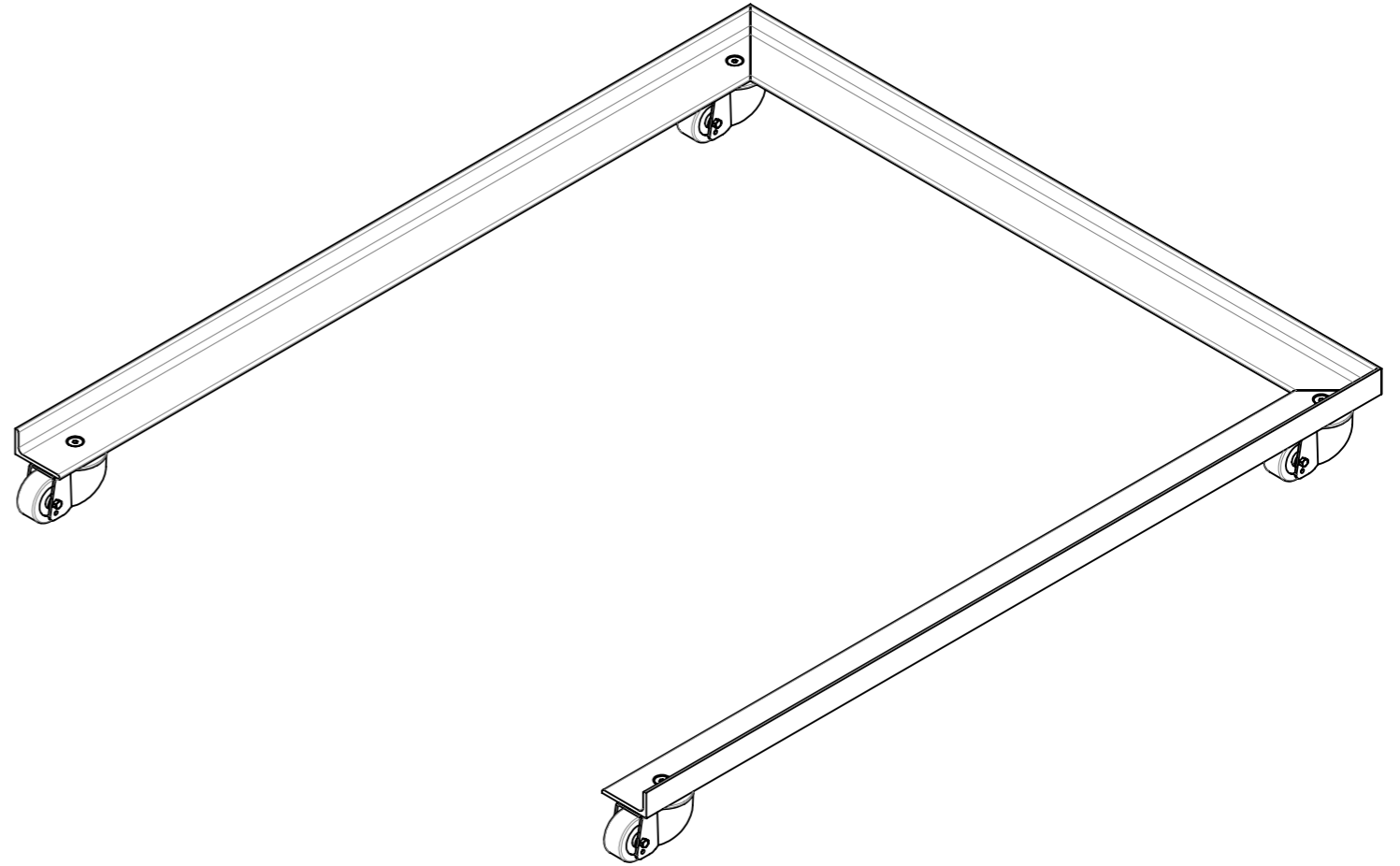
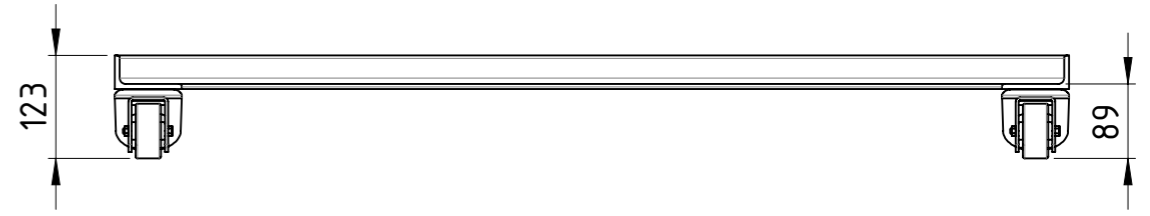

Weitergabe sowie Vervielfältigung dieses Dokumentes, Verwertung und Mitteilung seines Inhalts sind verboten, soweit nicht ausdrücklich gestattet. Zuwiderhandlungen verpflichten zu Schadenersatz. Alle Rechte für den Fall der Patent-, Gebrauchsmuster oder Geschmacksmustereintragung vorbehalten.			1:9	Gewicht [kg]: 23.755
	Datum	Name		
	Erstellt 20.11.2017	AB		
	Gepr.			
			<b>Fahrgestell</b>	
			FH-130x110-PA4LR-00	
			Revision	A3
Zust.			1	1

